

🇹🇷 PARKE TAŞI, BİRİKET, BORDÜR  
ÜRETİM MAKİNALARI

🇬🇧 INTERLOCK, HOLLOW BLOCK AND KERBSTONES  
CONCRETE MACHINES

🇷🇺 ОБОРУДОВАНИЕ ДЛЯ ПРОИЗВОДСТВА  
БРУСЧАТКИ, БОРДЮРЫ, КИРПИЧ

🇫🇷 USINES DE FABRICATION POUR PAVÉS,  
PARPAINGS ET BORDURES.

🇸🇦 ماكينات لانتاج البلوك والانتلوك والبلدورة

# MACHINES & EQUIPMENT CATALOGUE

Seri No: 24-401

since  
1965

  
**ERMAK®**



En iyisini yapmak için çalışıyoruz.

We are working for the best.

Мы работаем, чтобы производить  
только лучшее.

NOUS TRAVAILLONS POUR LE MEILLEUR  
ET POUR LE MIEUX.

نحاول ان نعمل الأحسن

🇹🇷 TÜRKİYE'de sektörün  
ihracat **ŞAMPİYONU**

🇬🇧 The Turkish Champion of  
Concrete **Machinery Export**

🇷🇺 Компания лидер среди  
турецких компаний по экспорту

🇫🇷 **LE CHAMPION**  
TURC DE L'EXPORT

🇸🇦 بطل التصدير  
لهذا القطاع في تركيا

## ERMAK AİLESİ / ERMAK FAMILY

ERMAK BETON VE İNŞAAT MAKİNELERİ SAN. VE TİC. LTD. ŞTİ 1965 YILINDAN BERİ İSTANBUL ' DA KARO PRESLERİ, KARO SİLME MAKİNELERİ, KARO TAŞI KESME MAKİNELERİ, MİKSERLER, BANTLI KONVEYÖR- LER, KİLİTLİ PARKE TAŞI MAKİNELERİ, BİRİKET MAKİNELERİ, BORDÜR MAKİNELERİ, ÇİM TAŞI MAKİNELERİ, YAPI BLOK MAKİNELERİ GİBİ BETON BLOKLARIN MAKİNALARINI İMAL ETMEKTEDİR. ÇALIŞTIRDIĞI UZMAN ELEMANLARI, ÇOK CİDDİ MAKİNE PARKI, KULLANDIĞI KALİTELİ VE STANDART MALZEMELERİ, ZAMANINDA GERÇEKLEŞTİRDİĞİ TESLİMATLARI VE HIZLISATIŞ SONRASI SERVİSİ İLE KONUSUNDA YILLAR İÇİNDE UZMANLAŞMIŞ OLAN FİRMAMIZ ERMAK; BETON BLOK MAKİNELERİ, KARO MAKİNELERİ, BETON SANTRALLERİ VE ÇEŞİTLİ MİXERLERİ, BETON KİREMİT MAKİNELERİ, SADECE BORDÜR AMAÇLI WET PRESLER (ROTARY PRESLER), FİNGER CAR' LI ROBOT SİSTEMLERİ, RAF-RAY SİSTEMLERİ, PANELTON MAKİNELERİ, KALDIRMA ATAŞMANLARI, KUMLAMA MAKİNELERİ, OTOMATİK STREÇLEME MAKİNELERİ, YARMA PRESLERİ, YÜZEY ESKİTME AMAÇLI YIKAMA MAKİNELERİ VE FIRIN TEKNOLOJİLERİNİ KULLANARAK AYNI ANDA VE EN YÜKSEK KALİTEDE İMAL EDEBİLEN TÜRKİYE ' NİN TEK FİRMASIDIR.

59 YILLIK TECRÜBEMİZLE, İŞİMİZE OLAN AŞKIMIZLA, EN İYİSİNİ YAPMAK İÇİN ÇALIŞAN 125 KİŞİLİK KADROMUZLA, TAŞERONLARIMIZLA, ÇOK KALİTELİ VE TECRÜBELİ SERVİS VE MONTAJ EKİPLERİMİZLE, MA- KİNE PARKIMIZLA, TEKNOLOJİK ALT YAPIMIZLA, DÜRÜSTLÜĞÜMÜZLE, EMPATİ YETENEĞİMİZLE, İSTİŞARE YETENEĞİMİZLE, EĞİTİMİMİZLE, SABRİMİZLA, BABADAN MAKİNECİ KİMLİĞİMİZLE, ESNAFLIĞIMIZLA HİZMETİNİZDEYİZ. SİZİ ANLIYORUZ, NE İSTEDİĞİNİZİ ÇOK İYİ BİLİYORUZ, BUNUN İÇİN SEKTÖRÜMÜZDE DÜNYA' DAKİ GELİŞMELERİ AN BE AN İZLİYORUZ VE İMALATLARIMIZA YANSITIYORUZ. TEKNOLOJİMİZ VE TECRÜBELERİMİZE GÜVENİYORUZ. EN UCUZUNU VEYA EN PAHALISINI DEĞİL, "DOĞRU OLANINI" VAAD EDİYORUZ VE HER ZAMAN YANINIZDAYIZ.

ERMAK BETON VE INSAAT MAKINELERİ SAN. VE TIC. LTD., IS A COMPANY ESTABLISHED IN ISTANBUL, WHICH HAS BEEN MANUFACTURING SINCE 1965 PLANTS FOR CONCRETE PRODUCTS SUCH AS CONC- RETE PRESS FOR HOLLOW BLOCKS, FOR BORDERS, PAVERS, ROOF TILES, FLOOR TILES CONCRETE PRESTRESSED MACHINES, AS WELL AS WHOLE BATCHING PLANTS, MIXERS, BELT-CONVEYORS, TILE POLISHING, WASHING AND SPLIT MACHINES BUT ALSO ALL KIND OF MOLDS FOR THESE CONCRETE PRODUCTS. OUR COMPANY, ERMAK, IS CHARACTERIZED BY ITS EXPERT SPECIALIZATION CAPACITY, AND BY ITS REMARKABLE MACHINE PARK AND SPARE PARTS STOCK. ERMAK ALWAYS PROVIDE HIGH-QUALITY MATERIALS AND GUARANTEING ULTRA-COMPETITIVE TIME DELIVERIES AND VERY EFFICIENT AFTERSALES SERVICES (TRAINED TECHNICIANS AT YOUR LISTENING, POLYGLOT HOT LINE, AND TECHNICAL REMOTE-SERVICE WORLDWIDE). IT IS THE ONLY COMPANY IN TURKEY, WHICH CAN MANUFACTURE AND INSTALL AT THE SAME TIME AND AT THE HIGHEST QUALITY CONCRETE BLOCK, PAVERS AND CURBSTONES PRESS MACHINES, CONCRETE MOLDS, CONCRETE PLANTS, FINGER CAR ROBOT SYSTEMS, SHELF-RAIL SYSTEMS, HOLLOW CORE SLAB MACHINES, SAND BLASTING MACHINES,AUTOMATIC STRETCHING MACHINES,SPLITTER MACHINES, WASHING MACHINE FOR ANTIQUE SURFACES AND FURNACE TECHNOLOGY. WE ARE PUTTING AT YOUR DISPOSAL OUR 59 YEARS LONG EXPERIENCE, OUR DEDICATION AND PASSION FOR THE WORK WELL DONE. AT YOUR ENTIRE DISPOSAL ALSO OUR STAFF INCLUDING 125 EMPLOYEES WORKING DAILY TO DO THEIR BEST, AS WELL AS OUR LONG-TIME PARTNERS AND SUBCONTRACTORS ALL AROUND THE WORLD. ERMAK MEANS AN EXCELLENT AND RELIABLE OUTPUT FOR EACH FINISHED PRODUCT, THANKS TO ITS EXPERIENCED ASSEMBLY TEAMS, ITS IMPORTANT MACHINE PARK AND SPARE PARTS STOCK, AND ITS MODERN TECHNOLOGIC INFRASTRUCTURE. YOU WILL APPRECIATE OUR HONESTY, OUR ABILITY FOR EMPATHY AT ANY TIME, OUR SKILLS FOR NEGOTIATION AS WELL AS FOR PEDAGOGY; FINALLY YET IMPORTANTLY, WE ARE VERY PROUD OF THE INDUSTRIAL AND COMMERCIAL IN- HERITANCE TRANSMITTED FROM FATHER TO SONS. WE UNDERSTAND YOU AND KNOW PERFECTLY WHAT YOU WANT AND WHAT YOU NEED; FOR THIS, WE CONTINUOUSLY FOLLOW THE LAST TECHNOLOGICAL DEVELOPMENTS IN THE SECTOR ALL AROUND THE WORLD AND REFLECT THEM AUTOMATICALLY TO OUR PRODUCTS. WE RELY ON OUR BOTH TECHNOLOGIC SAVIOR AND COMMERCIAL EXPERIENCE, AND GIVE YOU PROMISE FOR "RIGHT ONE" INSTEAD OF CHEAPEST OR THE MOST EXPENSIVE AND WE'RE ALWAYS WITH YOU.

Şirketimiz, beton ve inşaat makineleri için 1965 yılından itibaren İstanbul'da karo presleri, karo silme makineleri, karo taşı kesme makineleri, mikserler, bantlı konveyörler, kilitli parke taşı makineleri, biriket makineleri, bordür makineleri, çim taşı makineleri, yapı blok makineleri gibi beton blokların imal etmektedir. Çalıştırdığı uzman elemanları, çok ciddi makine parkı, kullandığı kaliteli ve standart malzemeleri, zamanında gerçekleştirdiği teslimatları ve hızlı satış sonrası servisi ile konusunda yıllar içinde uzmanlaşmış olan firmamız ERMAK; beton blok makineleri, karo makineleri, beton santralleri ve çeşitli mixerleri, beton kiremit makineleri, sadece bordür amaçlı wet presler (rotary presler), finger car' li robot sistemleri, raf-ray sistemleri, panelton makineleri, kaldırma ataşmanları, kumlama makineleri, otomatik streçleme makineleri, yarım presler, yüzey eskitme amaçlı yıkama makineleri ve fırın teknolojilerini kullanarak aynı anda ve en yüksek kalitede imal edebilen Türkiye'nin tek firmasıdır.

59 yıllık tecrübemizle, işimize olan aşkımızla, en iyisini yapmak için çalışan 125 kişilik kadromuzla, taşeronlarımızla, çok kaliteli ve tecrübeli servis ve montaj ekiplerimizle, makine parkımızla, teknolojik alt yapımızla, dürüstlüğüümüzle, empati yeteneğimizle, istişare yeteneğimizle, eğitimimizle, sabrımızla, babadan makineci kimliğimizle, esnaflığımızla hizmetinizdeyiz. Sizi anlıyoruz, ne istediğinizi çok iyi biliyoruz, bunun için sektörümüzde dünya'daki gelişmeleri an be an izliyoruz ve imalatlarımıza yansıtıyoruz. Teknolojimiz ve tecrübelerimize güveniyoruz. En ucuzunu veya en pahalısını değil, "doğru olanını" vaad ediyoruz ve her zaman yanınızdayız.

ERMAK BETON VE INSAAT MAKINELERİ SAN. VE TIC. LTD., IS A COMPANY ESTABLISHED IN ISTANBUL, WHICH HAS BEEN MANUFACTURING SINCE 1965 PLANTS FOR CONCRETE PRODUCTS SUCH AS CONC- RETE PRESS FOR HOLLOW BLOCKS, FOR BORDERS, PAVERS, ROOF TILES, FLOOR TILES CONCRETE PRESTRESSED MACHINES, AS WELL AS WHOLE BATCHING PLANTS, MIXERS, BELT-CONVEYORS, TILE POLISHING, WASHING AND SPLIT MACHINES BUT ALSO ALL KIND OF MOLDS FOR THESE CONCRETE PRODUCTS. OUR COMPANY, ERMAK, IS CHARACTERIZED BY ITS EXPERT SPECIALIZATION CAPACITY, AND BY ITS REMARKABLE MACHINE PARK AND SPARE PARTS STOCK. ERMAK ALWAYS PROVIDE HIGH-QUALITY MATERIALS AND GUARANTEING ULTRA-COMPETITIVE TIME DELIVERIES AND VERY EFFICIENT AFTERSALES SERVICES (TRAINED TECHNICIANS AT YOUR LISTENING, POLYGLOT HOT LINE, AND TECHNICAL REMOTE-SERVICE WORLDWIDE). IT IS THE ONLY COMPANY IN TURKEY, WHICH CAN MANUFACTURE AND INSTALL AT THE SAME TIME AND AT THE HIGHEST QUALITY CONCRETE BLOCK, PAVERS AND CURBSTONES PRESS MACHINES, CONCRETE MOLDS, CONCRETE PLANTS, FINGER CAR ROBOT SYSTEMS, SHELF-RAIL SYSTEMS, HOLLOW CORE SLAB MACHINES, SAND BLASTING MACHINES,AUTOMATIC STRETCHING MACHINES,SPLITTER MACHINES, WASHING MACHINE FOR ANTIQUE SURFACES AND FURNACE TECHNOLOGY. WE ARE PUTTING AT YOUR DISPOSAL OUR 59 YEARS LONG EXPERIENCE, OUR DEDICATION AND PASSION FOR THE WORK WELL DONE. AT YOUR ENTIRE DISPOSAL ALSO OUR STAFF INCLUDING 125 EMPLOYEES WORKING DAILY TO DO THEIR BEST, AS WELL AS OUR LONG-TIME PARTNERS AND SUBCONTRACTORS ALL AROUND THE WORLD. ERMAK MEANS AN EXCELLENT AND RELIABLE OUTPUT FOR EACH FINISHED PRODUCT, THANKS TO ITS EXPERIENCED ASSEMBLY TEAMS, ITS IMPORTANT MACHINE PARK AND SPARE PARTS STOCK, AND ITS MODERN TECHNOLOGIC INFRASTRUCTURE. YOU WILL APPRECIATE OUR HONESTY, OUR ABILITY FOR EMPATHY AT ANY TIME, OUR SKILLS FOR NEGOTIATION AS WELL AS FOR PEDAGOGY; FINALLY YET IMPORTANTLY, WE ARE VERY PROUD OF THE INDUSTRIAL AND COMMERCIAL IN- HERITANCE TRANSMITTED FROM FATHER TO SONS. WE UNDERSTAND YOU AND KNOW PERFECTLY WHAT YOU WANT AND WHAT YOU NEED; FOR THIS, WE CONTINUOUSLY FOLLOW THE LAST TECHNOLOGICAL DEVELOPMENTS IN THE SECTOR ALL AROUND THE WORLD AND REFLECT THEM AUTOMATICALLY TO OUR PRODUCTS. WE RELY ON OUR BOTH TECHNOLOGIC SAVIOR AND COMMERCIAL EXPERIENCE, AND GIVE YOU PROMISE FOR "RIGHT ONE" INSTEAD OF CHEAPEST OR THE MOST EXPENSIVE AND WE'RE ALWAYS WITH YOU.

En iyisini yapmak için çalışıyoruz.

We are working for the best.

Мы работаем, чтобы производить только лучшее.

NOUS TRAVAILLONS POUR LE MEILLEUR ET POUR LE MIEUX.

نحاول ان نعمل الأحسن

The logo for ERMAK features a stylized 'EM' monogram in a bold, blocky font, positioned above the word 'ERMAK' in a larger, bold, sans-serif font. A registered trademark symbol (®) is located to the upper right of the 'K'.



# CS - 42 Quattro 8 x 8 - Plus

1965 YILINDAN BERİ ERMAK İSMİYLE KESİNTİSİZ OLARAK BU SEKTÖRDEYİZ. SİZİ ANLIYORUZ VE NE İSTEDİĞİNİZİ ÇOK İYİ BİLİYORUZ.

WE HAVE BEEN IN THIS SECTOR SINCE 1965 WITH ERMAK NAME WE UNDERSTAND YOU AND KNOW YOUR REQUESTS WELL.

С 1965 ГОДА МЫ НЕПРЕРЫВНО РАБОТАЕМ В ДАННОМ СЕКТОРЕ ПОД НАИМЕНОВАНИЕМ «ЭРМАК». МЫ ВАС ПОНИМАЕМ И ОЧЕНЬ ХОРОШО ЗНАЕМ, ЧЕГО ВЫ ХОТИТЕ

INDUSTRIELS SANS INTERRUPTION DEPUIS 1965 SOUS LE NOM D'ERMAK NOUS VOUS COMPRENONS ET SAVONS PARFAITEMENT CE QUE VOUS VOULEZ.

منذ عام 1965 كنا في هذا القطاع بدون انقطاع تحت نفس الاسم "ارماك"، نحن نتفهم ونلبي طلباتكم الخاصة.



**Kilitli Parke Taşı, Bordür ve Biriket Üretim Makinası**  
Interlocks, Kerbstones and Hollow Blocks Concrete Machines

**Машина для изготовления брусчатки бордюры шлако-блоки**  
Presse pour Fabrication de Parpaings, Pavés Autobloquants et Bordures

ماكينات لانتاج البلوك والانتلوك والبلدورة

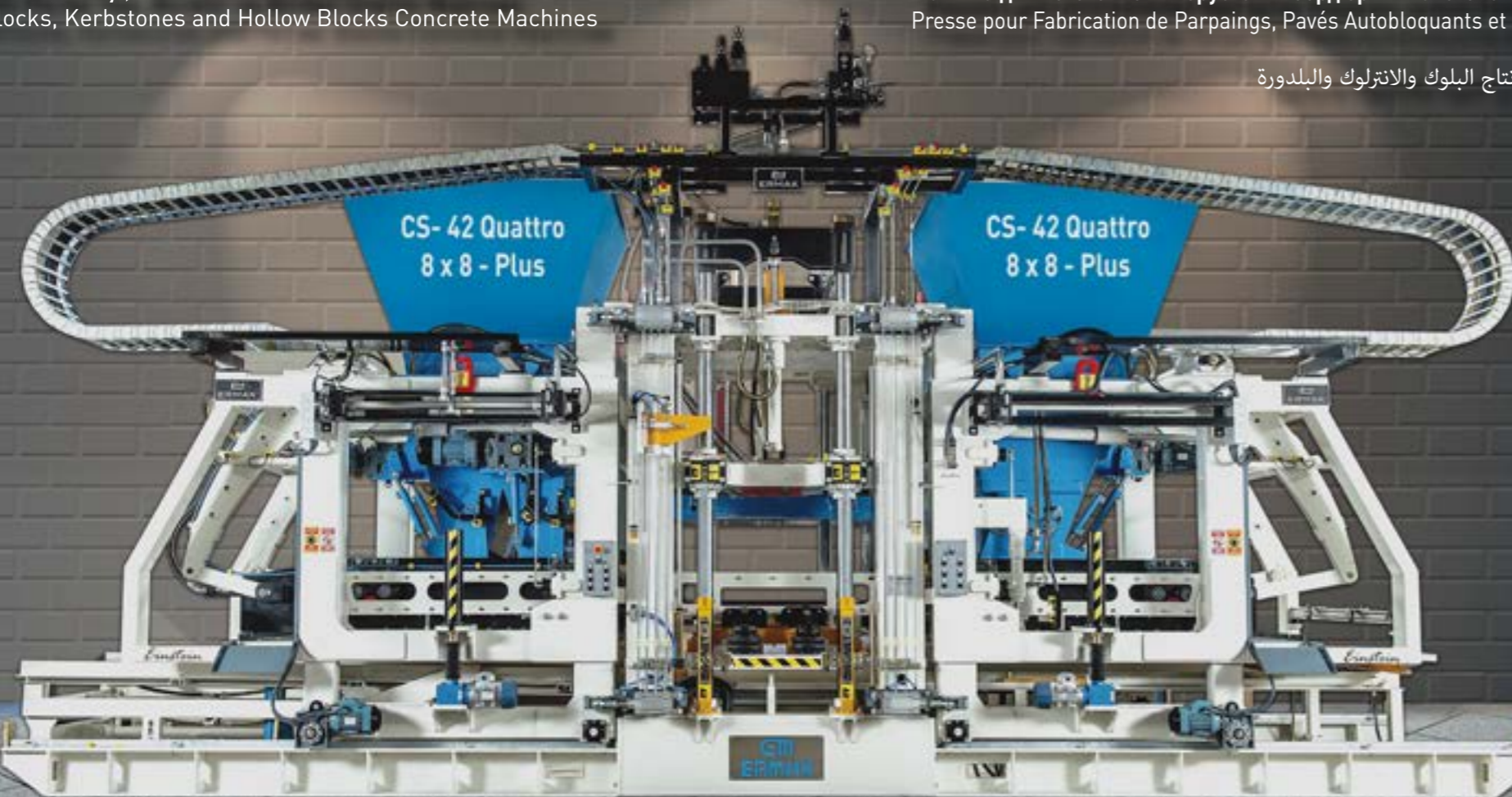

**ÇİFT TARAFLI AÇILIR GÖVDE**  
DOUBLE SIDED OPENING BODY

**ОТКРЫВАНИЕ С ДВУХ СТОРОН**  
CHÂSSIS À OUVERTURE DOUBLE-SECTION

على كلا الجانبين شاصيه قابل للفتح



Gövde Ağırlığı : 45.000 kg.  
Body Weight : 45.000 kg.

## TEKNİK ÖZELLİKLER TECHNICAL SPECIFICATIONS لمواصفات الفنية ТЕХНИЧЕСКИЕ ХАРАКТЕРИСТИКИ SPÉCIFICATIONS TECHNIQUES

Üretim Yüksekliği	40 mm - 400 mm
Production Height	40 mm - 400 mm
Высота производства	40 mm - 400 mm
Hauteur des Produits	40 mm - 400 mm
ارتفاع المنتج	40 مم - 400 مم
Hidrolik Güç	140 kw
Hydraulic Power	140 kw
Гидравлическая мощность	140 kw
Puissance Hydraulique	140 kw
قوة الهيدروليك	140 كيلوواط
Palet Ölçüleri	1350 x 1400 (1500)
Wood Pallet Sizes	1350 x 1400 (1500)
Размеры поддонов	1350 x 1400 (1500)
Dimensions des Planches	1350 x 1400 (1500)
مقاييس الطبلية الخشبية	1350 x 1400 (1500)
Çalışma Basıncı	180 - 200 Bar
Working Pressure	180 - 200 Bar
Рабочее давление	180 - 200 Bar
Pression Opératoire	180 - 200 Bar
ضغط العمل	200-180 بار

	<b>KAPASİTE / CAPACITY</b> الطاقة الإنتاجية
	25.000 - 30.000 ad-pcs 8 Saat - Hours - ساعة

	<b>KAPASİTE / CAPACITY</b> الطاقة الإنتاجية
	1.500 - 1.800 m <sup>2</sup> 8 Saat - Hours - ساعة

İddia ediyoruz Türkiye'de bu güne kadar üretilmiş en hızlı ve en güçlü tek sıra otomatik 42'li parke ve 18'li biriket (bims) makinasıdır. TAM OTOMATİK KALIP DEĞİŞİM SİSTEMİ İLE MAX. 15 DK İÇİNDE YENİ KALIPLA ÜRETİME BAŞLANIR. BU MAKİNEDEN ERMAK'IN 18 YILDIR BAŞARI İLE UYGULADIĞI, MÜŞTERİLERİN TAM NOT VERDİĞİ, MEŞHUR "VİBRO-180" MODELİ, 180 KNT GÜCÜNE SAHİP, OTOMATİK YAĞLAMALI VE ARIZA YAPMAYAN VİBRASYON SİSTEMİ KULLANILMIŞTIR.

We adduce that it is the most speedy and most powerfull single range automatic concrete block making machine with 42 pcs interlock and 18 pcs hollowblock that have ever made in Turkey THERE IS AUTOMATIC MOULD CHANGING SYSTEM ON THIS MACHINE. IT TAKES MAX. 15 MINUTES TO START PRODUCTION WITH NEW MOULD THE FAMOUS "VIBRO-180" MODEL WHICH IS USED ON THIS MACHINE IS APPLIED SUCCESSFULLY SINCE 18 YEARS BY ERMAK AND IT GAINED FULL MARKS OF CUSTOMERS. IT HAS 180 KNT POWER, AUTOMATIC LUBRICATION SYSTEM AND TROUBLE FREE VIBRATION SYSTEM.

В ЭТОЙ МОДЕЛИ МАШИНЫ, В ТЕЧЕНИЕ 18 ЛЕТ КОМПАНИЕЙ «ЭРМАК» УСПЕШНО ИСПОЛЬЗУЕТСЯ ВЫЗВАВШАЯ ОДОБРЕНИЕ У ЗАКАЗЧИКОВ, МОЩНАЯ, РАБОТАЮЩАЯ БЕЗ ПЕРЕБОЕВ ВИБРАЦИОННАЯ СИСТЕМА "VIBRO-180" С АВТОМАТИЧЕСКОЙ СМАЗКОЙ ПОЛНОСТЬЮ АВТОМАТИЗИРОВАННАЯ СИСТЕМА ПОЗВОЛЯЕТ ПРОИЗВЕСТИ ЗАМЕНУ В ТЕЧЕНИЕ 15 МИНУТ (МАКС.) И ПРОДОЛЖИТЬ РАБОТУ УЖЕ С НОВОЙ ПРЕСС-ФОРМОЙ.

Nous pouvons affirmer que nous produisons aujourd'hui la presse de 42 pavés et 18 parpaings par planche la plus puissante et la plus rapide disponible en Turquie. AVEC SON SYSTÈME DE CHANGEMENT DE MOULE TOUT-AUTOMATIQUE EN 15 MNS MAXIMUM. DEPUIS 18 ANS DÉJÀ, ERMAK UTILISE AVEC RÉUSSITE POUR CETTE PRESSE, LE FAMEUX MODÈLE "VIBRO-180", ENCENSÉ PAR TOUS NOS CLIENTS. AVEC UNE PUISSANCE DE VIBRATION DE 180 KNT, MUNI DE SON SYSTÈME DE LUBRIFICATION AUTOMATIQUE, C'EST UN SYSTÈME DE VIBRATION LIBRE DE TOUTE PANNE.

نحن ندعي ونستطيع ان نثبت بان هذه الماكينة هي الأسرع والأقوى ماكينة التي تم تصنيعها الى اليوم في تركيا على الطبلية واحدة، آلي كامل وتنتج 42 عدد انتلوك و 18 عدد بلوك في كبسة واحدة نظام تغيير القالب الاتوماتيكي على هذه الآلة يستغرق 15 دقيقة لبدء الانتاج مع قالب جديد يتم استخدام نظام فايبرو 180 الشهير المستخدم في هذه الماكينة بنجاح منذ 18 سنة من قبل شركة أرمাক وتم قيمنا من عملاءنا بعلامة كاملة قوة رجاج الماكينة 180 كيلو نيوتن ونظام التشحيم التلقائي ونظام الاهتزاز خالي من المشاكل

**BLOK ÜRETİMİNDE YÜKSEK STANDARTLAR**  
Tam otomatik kalıp değişimi  
Yüksek vibrasyonla sıkıştırma  
Yüksek kalitede ürünler  
Sorunsuz ve istikrarlı çalışma  
Güçlü konstrüksiyon sayesinde uzun ömür

**HIGH STANDARDS FOR CONCRETE PRODUCTS PRODUCTION**  
Full Automatic Mould Changing System  
High Vibration Compression  
High Quality Products  
Stable and Smoothly Work  
Long Life due to Strong Construction

**ВЫСОКИЕ СТАНДАРТЫ В ПРОИЗВОДСТВЕ БЛОКОВ**  
Полностью автоматизированная замена пресс-форм  
Сжатие с высоко частотной вибрацией  
Продукция высокого качества  
Беспроблемная и бесперебойная работа  
Благодаря прочной конструкции обеспечивается долгий срок эксплуатации

**STANDARDS D'EXCELLENCE POUR PRODUITS EN BÉTON**  
Changement de Moule Tout-Automatique  
Compression à Haute Vibration  
Produits de Grande Qualité  
Travail Fluide et Continu  
Grande Longévité grâce à une Construction Robuste

الطوب الاسمتي وهي القوى والاسرع في تركيا معايير عالية لانتاج المنتجات الخرسانية نظام تغيير القالب الاتوماتيكي الكامل قوة ضغط الاهتزاز العالي منتجات ذات جودة عالية العمل المستمر والسلس عمر طويل بفضل الهيكل الصلب والقوي





# CS - 42 Quattro 4 x 4 Turbo

1965 YILINDAN BERİ ERMAK İSMİYLE KESİNTİSİZ OLARAK BU SEKTÖRDEYİZ. SİZİ ANLIYORUZ VE NE İSTEDİĞİNİZİ ÇOK İYİ BİLİYORUZ.

WE HAVE BEEN IN THIS SECTOR SINCE 1965 WITH ERMAK NAME WE UNDERSTAND YOU AND KNOW YOUR REQUESTS WELL.

С 1965 ГОДА МЫ НЕПРЕРЫВНО РАБОТАЕМ В ДАННОМ СЕКТОРЕ ПОД НАИМЕНОВАНИЕМ «ЭРМАК» МЫ ВАС ПОНИМАЕМ И ОЧЕНЬ ХОРОШО ЗНАЕМ, ЧЕГО ВЫ ХОТИТЕ

INDUSTRIELS SANS INTERRUPTION DEPUIS 1965 SOUS LE NOM D'ERMAK NOUS VOUS COMPRENONS ET SAVONS PARFAITEMENT CE QUE VOUS VOULEZ.

منذ عام 1965 كنا في هذا القطاع بدون انقطاع تحت نفس الاسم "ارماك"، نحن نتفهم ونلبي طلباتكم الخاصة.



**Kilitli Parke Taşı, Bordür ve Biriket Üretim Makinası**  
Interlocks, Kerbstones and Hollow Blocks Concrete Machines

**Машина для изготовления брусчатки бордюры шлако-блоки**  
Presse pour Fabrication de Parpaings, Pavés Autobloquants et Bordures

ماكينات لانتاج البلوك والانتزوك والبلدورة

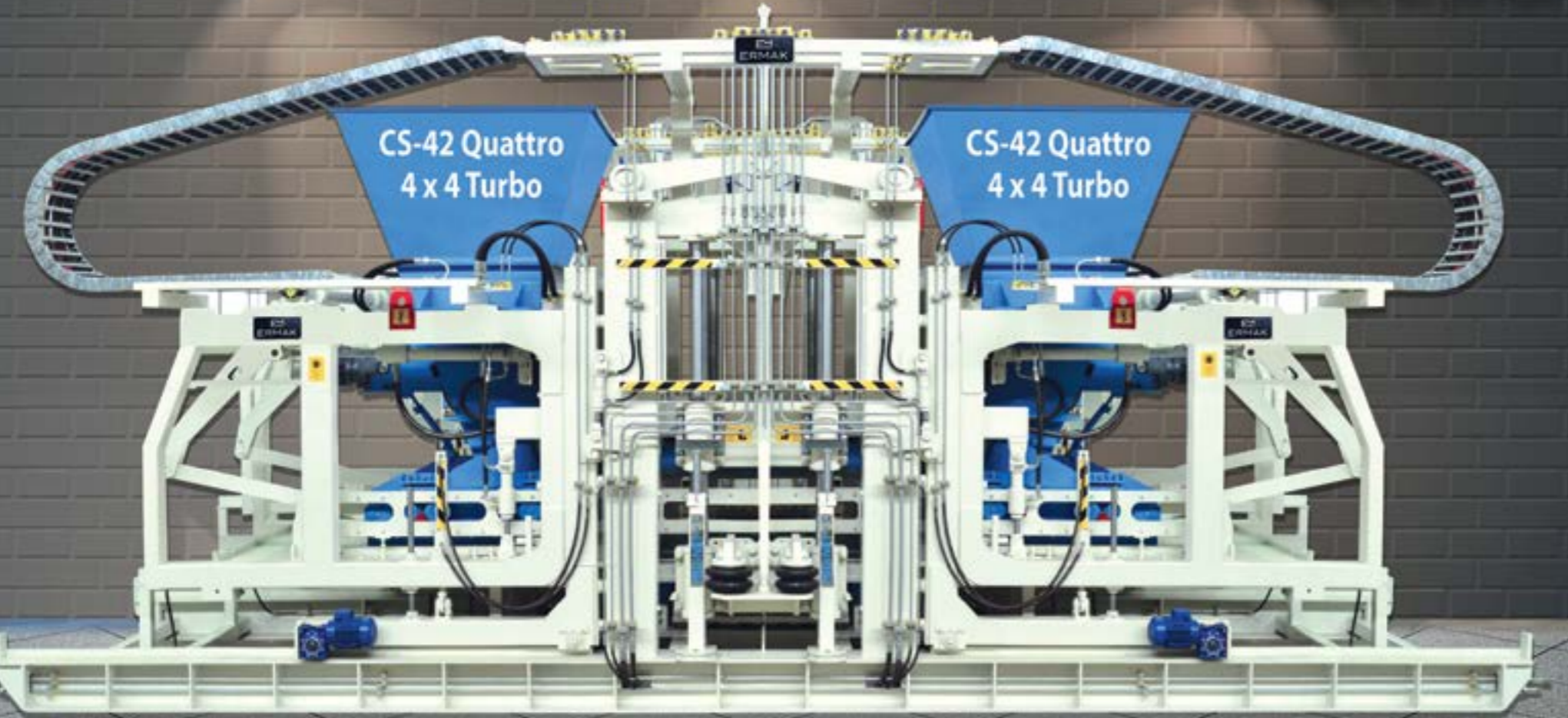

**ÇİFT TARAFLI AÇILIR GÖVDE**  
DOUBLE SIDED OPENING BODY

**ОТКРЫВАНИЕ С ДВУХ СТОРОН**  
CHÂSSIS À OUVERTURE DOUBLE-SECTION

على كلا الجانبين شاصيه قابل للفتح



Gövde Ağırlığı : 38.000 kg.  
Body Weight : 38.000 kg.

## TEKNİK ÖZELLİKLER TECHNICAL SPECIFICATIONS لمواصفات الفتية ТЕХНИЧЕСКИЕ ХАРАКТЕРИСТИКИ SPÉCIFICATIONS TECHNIQUES

Üretim Yüksekliği	40 mm - 400 mm
Production Height	40 mm - 400 mm
Высота производства	40 mm - 400 mm
Hauteur des Produits	40 mm - 400 mm
ارتفاع المنتج	40 مم - 400 مم
Hidrolik Güç	120 kw
Hydraulic Power	120 kw
Гидравлическая мощность	120 kw
Puissance Hydraulique	120 kw
قوة الهيدروليك	120 كيلوواط
Palet Ölçüleri	1350 x 1400 (1500)
Wood Pallet Sizes	1350 x 1400 (1500)
Размеры поддонов	1350 x 1400 (1500)
Dimensions des Planches	1350 x 1400 (1500)
مقاييس الطبلية الخشبية	1350 x 1400 (1500)
Çalışma Basıncı	180 - 200 Bar
Working Pressure	180 - 200 Bar
Рабочее давление	180 - 200 Bar
Pression Opératoire	180 - 200 Bar
ضغط العمل	200-180 بار

	<b>KAPASİTE / CAPACITY</b> الطاقة الإنتاجية
	22.000 - 28.000 ad-pcs 8 Saat - Hours - ساعة

	<b>KAPASİTE / CAPACITY</b> الطاقة الإنتاجية
	1.500 - 1.600 m <sup>2</sup> 8 Saat - Hours - ساعة

İddia ediyoruz Türkiye'de bu güne kadar üretilmiş en hızlı ve en güçlü tek sıra otomatik 42'li parke ve 18'li biriket (bims) makinasıdır. TAM OTOMATİK KALIP DEĞİŞİM SİSTEMİ İLE MAX. 15 DK İÇİNDE YENİ KALIPLA ÜRETİME BAŞLANIR. BU MAKİNEDEN ERMAK'IN 18 YILDIR BAŞARI İLE UYGULADIĞI, MÜŞTERİLERİN TAM NOT VERDİĞİ, MEŞHUR "VIBRO-180" MODELİ, 180 KNT GÜCÜNE SAHİP, OTOMATİK YAĞLAMALI VE ARIZA YAPMAYAN VİBRASYON SİSTEMİ KULLANILMIŞTIR.

We adduce that it is the most speedy and most powerfull single range automatic concrete block making machine with 42 pcs interlock and 18 pcs hollowblock that have ever made in Turkey THERE IS AUTOMATIC MOULD CHANGING SYSTEM ON THIS MACHINE. IT TAKES MAX. 15 MINUTES TO START PRODUCTION WITH NEW MOULD THE FAMOUS "VIBRO-180" MODEL WHICH IS USED ON THIS MACHINE IS APPLIED SUCCESSFULLY SINCE 18 YEARS BY ERMAK AND IT GAINED FULL MARKS OF CUSTOMERS. IT HAS 180 KNT POWER, AUTOMATIC LUBRICATION SYSTEM AND TROUBLE FREE VIBRATION SYSTEM.

В ЭТОЙ МОДЕЛИ МАШИНЫ, В ТЕЧЕНИЕ 18 ЛЕТ КОМПАНИЕЙ «ЭРМАК» УСПЕШНО ИСПОЛЬЗУЕТСЯ ВЫЗВАВШАЯ ОДОБРЕНИЕ У ЗАКАЗЧИКОВ, МОЩНАЯ, РАБОТАЮЩАЯ БЕЗ ПЕРЕБОЕВ ВИБРАЦИОННАЯ СИСТЕМА "VIBRO-180" С АВТОМАТИЧЕСКОЙ СМАЗКОЙ ПОЛНОСТЬЮ АВТОМАТИЗИРОВАННАЯ СИСТЕМА ПОЗВОЛЯЕТ ПРОИЗВЕСТИ ЗАМЕНУ В ТЕЧЕНИЕ 15 МИНУТ (МАКС.) И ПРОДОЛЖИТЬ РАБОТУ УЖЕ С НОВОЙ ПРЕСС-ФОРМОЙ.

Nous pouvons affirmer que nous produisons aujourd'hui la presse de 42 pavés et 18 parpaings par planche la plus puissante et la plus rapide disponible en Turquie. AVEC SON SYSTÈME DE CHANGEMENT DE MOULE TOUT-AUTOMATIQUE EN 15 MNS MAXIMUM. DEPUIS 18 ANS DÉJÀ, ERMAK UTILISE AVEC RÉUSSITE POUR CETTE PRESSE, LE FAMEUX MODÈLE "VIBRO-180", ENCENSÉ PAR TOUS NOS CLIENTS. AVEC UNE PUISSANCE DE VIBRATION DE 180 KNT, MUNI DE SON SYSTÈME DE LUBRIFICATION AUTOMATIQUE, C'EST UN SYSTÈME DE VIBRATION LIBRE DE TOUTE PANNE.

نحن ندعي ونستطيع ان نثبت بان هذه الماكينة هي الأسرع والأقوى ماكينة التي تم تصنيعها الى اليوم في تركيا على الطبلية واحدة، آلي كامل وتنتج 42 عدد انتزوك و 18 عدد بلوك في كبسة واحدة نظام تغيير القالب الاتوماتيكي على هذه الآلة يستغرق 15 دقيقة لبدء الانتاج مع قالب جديد يتم استخدام نظام فايبرو 180 الشهير المستخدم في هذه الماكينة بنجاح منذ 18 سنة من قبل شركة ارماك وتم قيمنا من عملاءنا بعلمة كاملة قوة رجاج الماكينة 180 كيلو نيوتن ونظام التشحيم التلقائي ونظام الاهتزاز خالي من المشاكل

### BLOK ÜRETİMİNDE YÜKSEK STANDARTLAR

Tam otomatik kalıp değişimi  
Yüksek vibrasyonla sıkıştırma  
Yüksek kalitede ürünler  
Sorunsuz ve istikrarlı çalışma  
Güçlü konstrüksiyon sayesinde uzun ömür

### HIGH STANDARDS FOR CONCRETE PRODUCTS PRODUCTION

Full Automatic Mould Changing System  
High Vibration Compression  
High Quality Products  
Stable and Smoothly Work  
Long Life due to Strong Construction

### ВЫСОКИЕ СТАНДАРТЫ В ПРОИЗВОДСТВЕ БЛОКОВ

Полностью автоматизированная замена пресс-форм  
Сжатие с высоко частотной вибрацией  
Продукция высокого качества  
Беспроблемная и бесперебойная работа  
Благодаря прочной конструкции обеспечивается долгий срок эксплуатации

### STANDARDS D'EXCELLENCE POUR PRODUITS EN BÉTON

Changement de Moule Tout-Automatique  
Compression à Haute Vibration  
Produits de Grande Qualité  
Travail Fluide et Continu  
Grande Longévité grâce à une Construction Robuste

الطوب الاسمتي وهي الاقوى والاسرع في تركيا معايير عالية لانتاج المنتجات الخرسانية نظام تغيير القالب الاتوماتيكي الكامل قوة ضغط الاهتزاز العالي منتجات ذات جودة عالية العمل المستقر والسلس عمر طويل بفضل الهيكل الصلب والقوي





# CS - 36 Quattro 8 x 8 Plus

1965 YILINDAN BERİ ERMAK İSMİYLE KESİNTİSİZ OLARAK BU SEKTÖRDEYİZ. SİZİ ANLIYORUZ VE NE İSTEDİĞİNİZİ ÇOK İYİ BİLİYORUZ.

WE HAVE BEEN IN THIS SECTOR SINCE 1965 WITH ERMAK NAME WE UNDERSTAND YOU AND KNOW YOUR REQUESTS WELL.

С 1965 ГОДА МЫ НЕПРЕРЫВНО РАБОТАЕМ В ДАННОМ СЕКТОРЕ ПОД НАИМЕНОВАНИЕМ «ЭРМАК» МЫ ВАС ПОНИМАЕМ И ОЧЕНЬ ХОРОШО ЗНАЕМ, ЧЕГО ВЫ ХОТИТЕ

INDUSTRIELS SANS INTERRUPTION DEPUIS 1965 SOUS LE NOM D'ERMAK NOUS VOUS COMPRENONS ET SAVONS PARFAITEMENT CE QUE VOUS VOULEZ.

منذ عام ١٩٦٥ كنا في هذا القطاع بدون انقطاع تحت نفس الاسم "ارماك"، نحن نتفهم ونلبي طلباتكم الخاصة.



**Kilitli Parke Taşı, Bordür ve Biriket Üretim Makinası**  
Interlocks, Kerbstones and Hollow Blocks Concrete Machines

**Машина для изготовления брусчатки бордюры шлако-блоки**  
Presse pour Fabrication de Parpaings, Pavés Autobloquants et Bordures  
ماكينات لانتاج البلوك والانتلوك والبلدورة

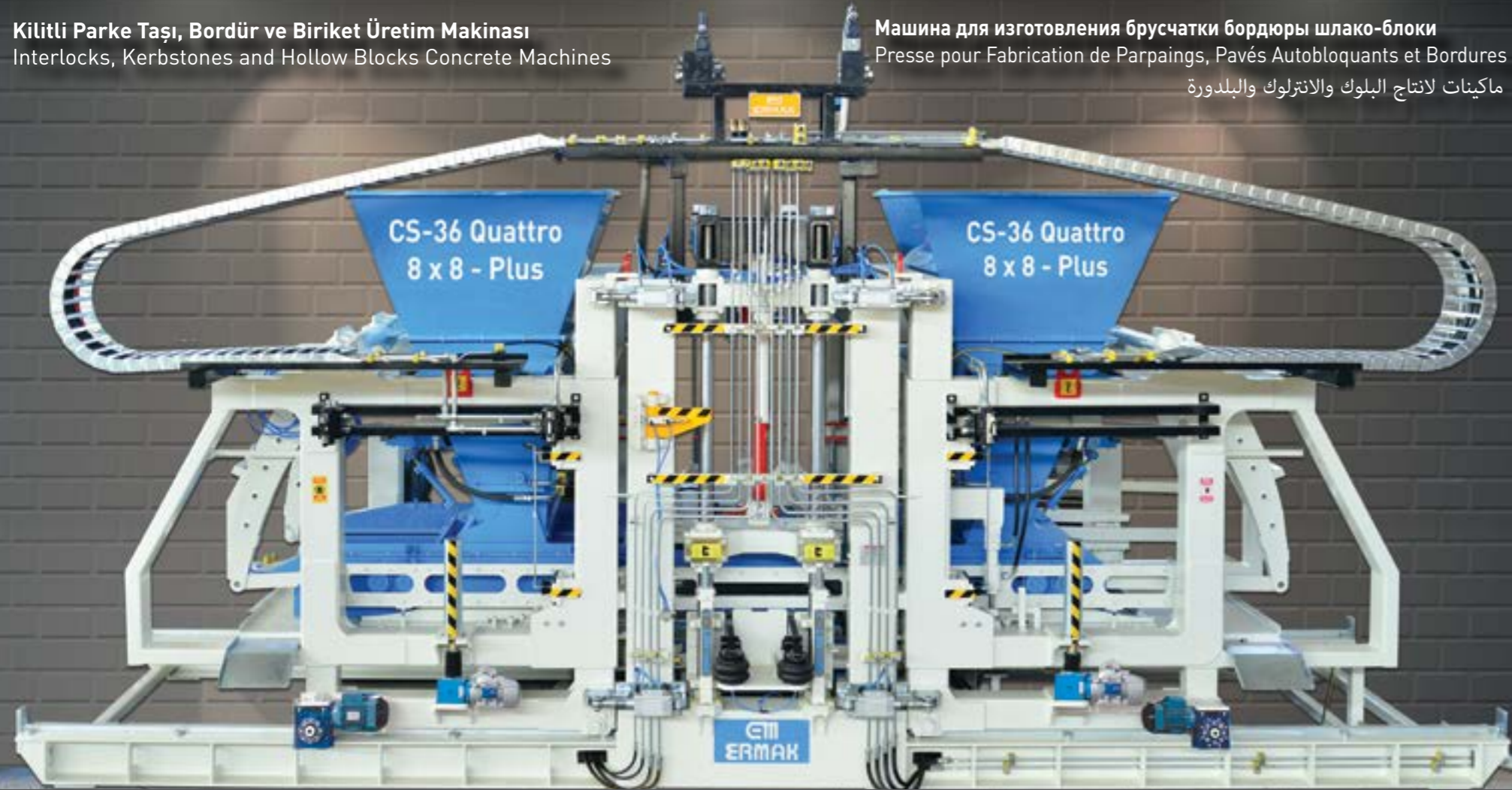

**ÇİFT TARAFLI AÇILIR GÖVDE**  
DOUBLE SIDED OPENING BODY

**ОТКРЫВАНИЕ С ДВУХ СТОРОН**  
CHÂSSIS À OUVERTURE DOUBLE-SECTION  
على كلا الجانبين شاصيه قابل للفتح



Gövde Ağırlığı : 43.000 kg.  
Body Weight : 43.000 kg.

## TEKNİK ÖZELLİKLER TECHNICAL SPECIFICATIONS لمواصفات الفنية ТЕХНИЧЕСКИЕ ХАРАКТЕРИСТИКИ SPÉCIFICATIONS TECHNIQUES

Üretim Yüksekliği	40 mm - 400 mm
Production Height	40 mm - 400 mm
Высота производства	40 mm - 400 mm
Hauteur des Produits	40 mm - 400 mm
ارتفاع المنتج	40 مم - 400 مم
Hidrolik Güç	140 kw
Hydraulic Power	140 kw
Гидравлическая мощность	140 kw
Puissance Hydraulique	140 kw
قوة الهيدروليك	140 كيلوواط
Palet Ölçüleri	1150 x 1400 (1500)
Wood Pallet Sizes	1150 x 1400 (1500)
Размеры поддонов	1150 x 1400 (1500)
Dimensions des Planches	1150 x 1400 (1500)
مقاييس الطبلية الخشبية	1150 x 1400 (1500)
Çalışma Basıncı	180 - 200 Bar
Working Pressure	180 - 200 Bar
Рабочее давление	180 - 200 Bar
Pression Opératoire	180 - 200 Bar
ضغط العمل	200-180 بار

	<b>KAPASİTE / CAPACITY</b> الطاقة الإنتاجية 16.000 - 20.000 ad-pcs 8 Saat - Hours - ساعة
--	--

	<b>KAPASİTE / CAPACITY</b> الطاقة الإنتاجية 1.400 - 1.600 m <sup>2</sup> 8 Saat - Hours - ساعة
--	--

İddia ediyoruz Türkiye'de bu güne kadar üretilmiş en hızlı ve en güçlü tek sıra otomatik 36'lı parke ve 12'li biriket (bims) makinasıdır. TAM OTOMATİK KALIP DEĞİŞİM SİSTEMİ İLE MAX. 15 DK İÇİNDE YENİ KALIPLA ÜRETİME BAŞLANIR. BU MAKİNEDEN ERMAK' IN 18 YILDIR BAŞARI İLE UYGULADIĞI, MÜŞTERİLERİN TAM NOT VERDİĞİ, MEŞHUR "VİBRO-180" MODELİ, 180 KNT GÜCÜNE SAHİP, OTOMATİK YAĞLAMALI VE ARIZA YAPMAYAN VİBRASYON SİSTEMİ KULLANILMIŞTIR.

We adduce that it is the most speedy and most powerfull single range automatic concrete block making machine with 36 pcs interlock and 12 pcs hollowblock that have ever made in Turkey THERE IS AUTOMATIC MOULD CHANGING SYSTEM ON THIS MACHINE. IT TAKES MAX. 15 MINUTES TO START PRODUCTION WITH NEW MOULD THE FAMOUS "VIBRO-180" MODEL WHICH IS USED ON THIS MACHINE IS APPLIED SUCCESSFULLY SINCE 18 YEARS BY ERMAK AND IT GAINED FULL MARKS OF CUSTOMERS. IT HAS 180 KNT POWER, AUTOMATIC LUBRICATION SYSTEM AND TROUBLE FREE VIBRATION SYSTEM.

В ЭТОЙ МОДЕЛИ МАШИНЫ, В ТЕЧЕНИЕ 12 ЛЕТ КОМПАНИЕЙ «ЭРМАК» УСПЕШНО ИСПОЛЬЗУЕТСЯ ВЫЗВАВШАЯ ОДОБРЕНИЕ У ЗАКАЗЧИКОВ, МОЩНАЯ, РАБОТАЮЩАЯ БЕЗ ПЕРЕБОЕВ ВИБРАЦИОННАЯ СИСТЕМА "VIBRO-180" С АВТОМАТИЧЕСКОЙ СМАЗКОЙ ПОЛНОСТЬЮ АВТОМАТИЗИРОВАННАЯ СИСТЕМА ПОЗВОЛЯЕТ ПРОИЗВЕСТИ ЗАМЕНУ В ТЕЧЕНИЕ 15 МИНУТ (МАКС.) И ПРОДОЛЖИТЬ РАБОТУ УЖЕ С НОВОЙ ПРЕСС-ФОРМОЙ.

Nous pouvons affirmer que nous produisons aujourd'hui la presse de 36 pavés et 12 parpaings par planche la plus puissante et la plus rapide disponible en Turquie. AVEC SON SYSTÈME DE CHANGEMENT DE MOULE TOUT-AUTOMATIQUE EN 15 MNS MAXIMUM. DEPUIS 18 ANS DÉJÀ, ERMAK UTILISE AVEC RÉUSSITE POUR CETTE PRESSE, LE FAMEUX MODÈLE "VIBRO-180", ENCENSÉ PAR TOUS NOS CLIENTS. AVEC UNE PUISSANCE DE VIBRATION DE 180 KNT, MUNI DE SON SYSTÈME DE LUBRIFICATION AUTOMATIQUE, C'EST UN SYSTÈME DE VIBRATION LIBRE DE TOUTE PANNE.

نحن ندعي ونستطيع ان نثبت بان هذه الماكينة هي الأسرع والأقوى ماكينة التي تم تصنيعها الى اليوم في تركيا على الطبلية واحدة، آلي كامل وتنتج 42 عدد انتلوك و 18 عدد بلوك في كبسة واحدة نظام تغيير القالب الاتوماتيكي على هذه الآلة يستغرق 15 دقيقة لبدء الانتاج مع قالب جديد يتم استخدام نظام فايبرو 180 الشهير المستخدم في هذه الماكينة بنجاح منذ 18 سنة من قبل شركة أرمك وتم قيمنا من عملاءنا بعلامة كاملة قوة رجاج الماكينة 180 كيلو نيوتن ونظام التشحيم التلقائي ونظام الاهتزاز خالي من المشاكل

### BLOK ÜRETİMİNDE YÜKSEK STANDARTLAR

Tam otomatik kalıp değişimi  
Yüksek vibrasyonla sıkıştırma  
Yüksek kalitede ürünler  
Sorunsuz ve istikrarlı çalışma  
Güçlü konstrüksiyon sayesinde uzun ömür

### HIGH STANDARDS FOR CONCRETE PRODUCTS PRODUCTION

Full Automatic Mould Changing System  
High Vibration Compression  
High Quality Products  
Stable and Smoothly Work  
Long Life due to Strong Construction

### ВЫСОКИЕ СТАНДАРТЫ В ПРОИЗВОДСТВЕ БЛОКОВ

Полностью автоматизированная замена пресс-форм  
Сжатие с высокой частотной вибрацией  
Продукция высокого качества  
Беспроблемная и бесперебойная работа  
Благодаря прочной конструкции обеспечивается долгий срок эксплуатации

### STANDARDS D'EXCELLENCE POUR PRODUITS EN BÉTON

Changement de Moule Tout-Automatique  
Compression à Haute Vibration  
Produits de Grande Qualité  
Travail Fluide et Continu  
Grande Longévité grâce à une Construction Robuste

الطوب الاسمتي وهي الاقوى والاسرع في تركيا معايير عالية لانتاج المنتجات الخرسانية نظام تغيير القالب الاتوماتيكي الكامل قوة ضغط الاهتزاز العالي منتجات ذات جودة عالية العمل المستقر والسلس عمر طويل بفضل الهيكل الصلب والقوي

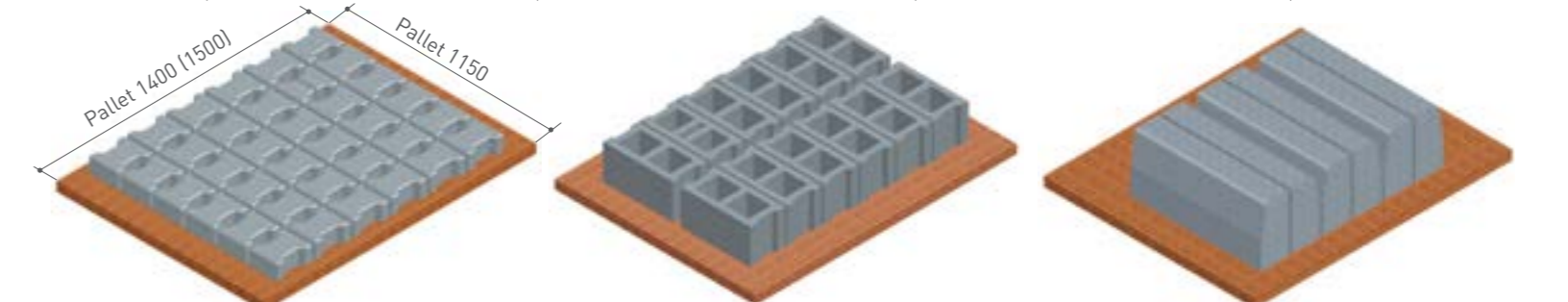



# CS - 36 Quattro 4 x 4 -Turbo

1965 YILINDAN BERİ ERMAK İSMİYLE KESİNTİSİZ OLARAK BU SEKTÖRDEYİZ. SİZİ ANLIYORUZ VE NE İSTEDİĞİNİZİ ÇOK İYİ BİLİYORUZ.

WE HAVE BEEN IN THIS SECTOR SINCE 1965 WITH ERMAK NAME WE UNDERSTAND YOU AND KNOW YOUR REQUESTS WELL.

С 1965 ГОДА МЫ НЕПРЕРЫВНО РАБОТАЕМ В ДАННОМ СЕКТОРЕ ПОД НАИМЕНОВАНИЕМ «ЭРМАК» МЫ ВАС ПОНИМАЕМ И ОЧЕНЬ ХОРОШО ЗНАЕМ, ЧЕГО ВЫ ХОТИТЕ

INDUSTRIELS SANS INTERRUPTION DEPUIS 1965 SOUS LE NOM D'ERMAK NOUS VOUS COMPRENONS ET SAVONS PARFAITEMENT CE QUE VOUS VOULEZ.

منذ عام 1965 كنا في هذا القطاع بدون انقطاع تحت نفس الاسم "ارماك"، نحن نتفهم ونلبي طلباتكم الخاصة.



**Kilitli Parke Taşı, Bordür ve Biriket Üretim Makinası**  
Interlocks, Kerbstones and Hollow Blocks Concrete Machines

**Машина для изготовления брусчатки бордюры шлако-блоки**  
Presse pour Fabrication de Parpaings, Pavés Autobloquants et Bordures

ماكينات لانتاج البلوك والانتروك والبلدورة

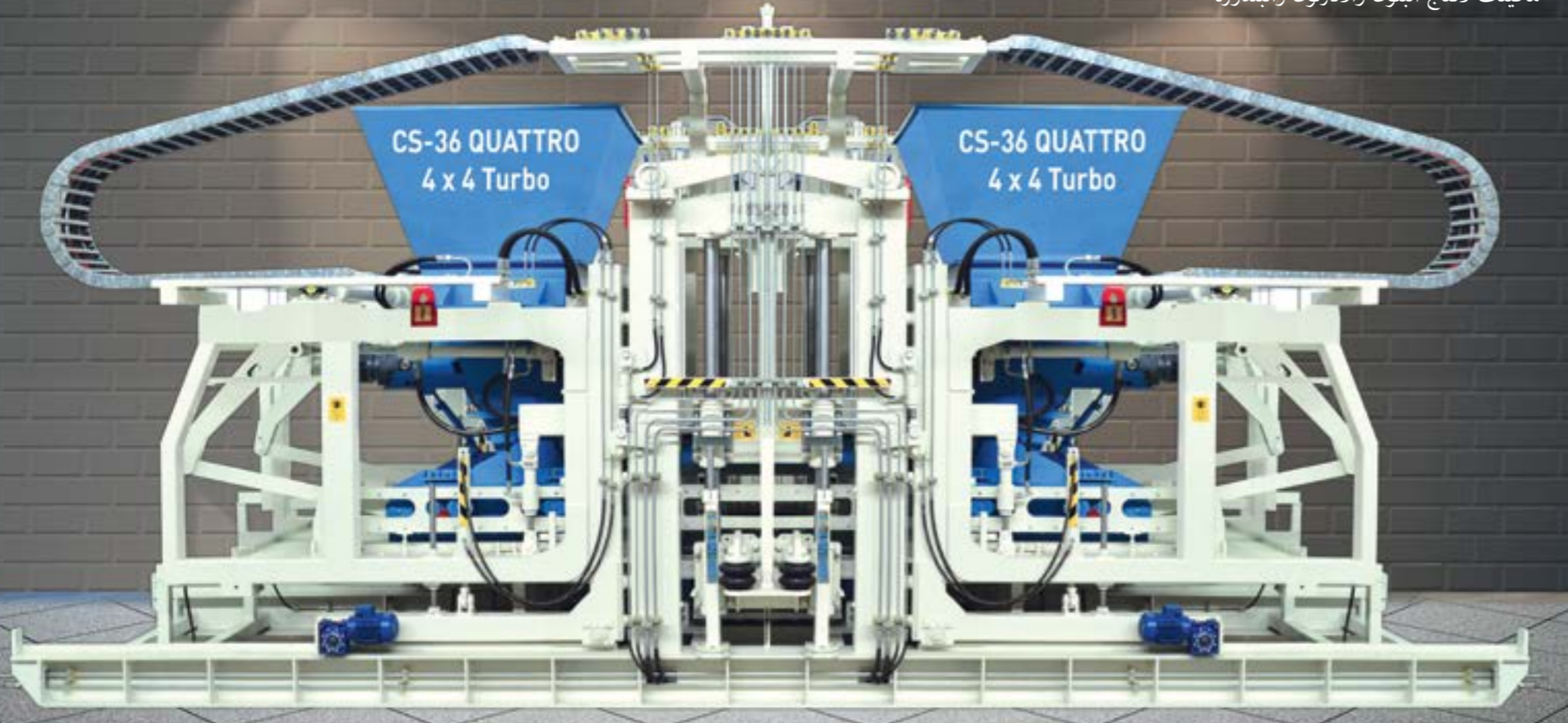

**ÇİFT TARAFLI AÇILIR GÖVDE**  
DOUBLE SIDED OPENING BODY

**ОТКРЫВАНИЕ С ДВУХ СТОРОН**  
CHÂSSIS À OUVERTURE DOUBLE-SECTION

على كلا الجانبين شاصيه قابل للفتح



## TEKNİK ÖZELLİKLER TECHNICAL SPECIFICATIONS لمواصفات الفنية ТЕХНИЧЕСКИЕ ХАРАКТЕРИСТИКИ SPÉCIFICATIONS TECHNIQUES

Üretim Yüksekliği	40 mm - 400 mm
Production Height	40 mm - 400 mm
Высота производства	40 mm - 400 mm
Hauteur des Produits	40 mm - 400 mm
ارتفاع المنتج	40 مم - 400 مم
Hidrolik Güç	90 kw
Hydraulic Power	90 kw
Гидравлическая мощность	90 kw
Puissance Hydraulique	90 kw
قوة الهيدروليك	90 كيلوواط
Palet Ölçüleri	1150 x 1400 (1500)
Wood Pallet Sizes	1150 x 1400 (1500)
Размеры поддонов	1150 x 1400 (1500)
Dimensions des Planches	1150 x 1400 (1500)
مقاييس الطبلية الخشبية	1150 x 1400 (1500)
Çalışma Basıncı	180 - 200 Bar
Working Pressure	180 - 200 Bar
Рабочее давление	180 - 200 Bar
Pression Opératoire	180 - 200 Bar
ضغط العمل	200-180 بار



**KAPASİTE / CAPACITY** الطاقة الإنتاجية  
15.000 - 18.000 ad-pcs  
8 Saat - Hours - ساعة



**KAPASİTE / CAPACITY** الطاقة الإنتاجية  
1.300 - 1.400 m<sup>2</sup>  
8 Saat - Hours - ساعة

Gövde Ağırlığı : 35.000 kg.  
Body Weight : 35.000 kg.

ERMAK'ın Quattro modelleri Türkiye'de üretilen en yüksek teknolojili, en hızlı ve en güçlü tek sıra otomatik parke taşı, bordür, biriket üretim makinalarıdır. TAM OTOMATİK KALIP DEĞİŞİM SİSTEMİ İLE MAX. 15 DK İÇİNDE YENİ KALIPLA ÜRETİME BAŞLANIR. BU MAKİNEDEN ERMAK' IN 18 YILDIR BAŞARI İLE UYGULADIĞI, MÜŞTERİLERİN TAM NOT VERDİĞİ, MEŞHUR "VİBRO-180" MODELİ, 180 KNT GÜCÜNE SAHİP, OTOMATİK YAĞLAMALI VE ARIZA YAPMAYAN VİBRASYON SİSTEMİ KULLANILMIŞTIR.

We adduce that Quattro models of ERMAK is the most speedy and most powerful single range automatic concrete block making machine with highest technology that have ever made in Turkey. THERE IS AUTOMATIC MOULD CHANGING SYSTEM ON THIS MACHINE. IT TAKES MAX. 15 MINUTES TO START PRODUCTION WITH NEW MOULD THE FAMOUS "VIBRO-180" MODEL WHICH IS USED ON THIS MACHINE IS APPLIED SUCCESSFULLY SINCE 18 YEARS BY ERMAK AND IT GAINED FULL MARKS OF CUSTOMERS. IT HAS 180 KNT POWER, AUTOMATIC LUBRICATION SYSTEM AND TROUBLE FREE VIBRATION SYSTEM.

В ЭТОЙ МОДЕЛИ МАШИНЫ, В ТЕЧЕНИЕ 18 ЛЕТ КОМПАНИЕЙ «ЭРМАК» УСПЕШНО ИСПОЛЬЗУЕТСЯ ВЫЗВАВШАЯ ОДОБРЕНИЕ У ЗАКАЗЧИКОВ, МОЩНАЯ, РАБОТАЮЩАЯ БЕЗ ПЕРЕБОЕВ ВИБРАЦИОННАЯ СИСТЕМА "VIBRO-180" С АВТОМАТИЧЕСКОЙ СМАЗКОЙ ПОЛНОСТЬЮ АВТОМАТИЗИРОВАННАЯ СИСТЕМА ПОЗВОЛЯЕТ ПРОИЗВЕСТИ ЗАМЕНУ В ТЕЧЕНИЕ 15 МИНУТ (МАКС.) И ПРОДОЛЖИТЬ РАБОТУ УЖЕ С НОВОЙ ПРЕСС-ФОРМОЙ.

Nous pouvons affirmer que nous produisons aujourd'hui la presse de 36 pavés et 12 parpaings par planche la plus puissante et la plus rapide disponible en Turquie. AVEC SON SYSTÈME DE CHANGEMENT DE MOULE TOUT-AUTOMATIQUE EN 15 MNS MAXIMUM. DEPUIS 18 ANS DÉJÀ, ERMAK UTILISE AVEC RÉUSSITE POUR CETTE PRESSE, LE FAMEUX MODÈLE "VIBRO-180", ENCENSÉ PAR TOUS NOS CLIENTS. AVEC UNE PUISSANCE DE VIBRATION DE 180 KNT, MUNI DE SON SYSTÈME DE LUBRIFICATION AUTOMATIQUE, C'EST UN SYSTÈME DE VIBRATION LIBRE DE TOUTE PANNE.

سلسله كواترو هي ماركة مسجلة باسم شركة أرمك وهي اسرع واقوى مجموعه متحده للبلوك الطوب الاسمنتي الاتوماتيكي مع اعلى معايير التكنولوجيا من اي وقت مضى صنع في تركيا  
نظام تغيير القالب الاتوماتيكي على هذه الآلة يستغرق 15 دقيقة لبدء الانتاج مع قالب جديد  
يتم استخدام نظام فايبرو 180 الشهير المستخدم في هذه الماكينة بنجاح منذ 18 سنة من قبل شركة أرمك وتم عملاءنا بعلامة كاملة قوة رجاج الماكينة 180 كيلو نيوتن ونظام التشحيم التلقائي ونظام الاهتزاز خالي من المشاكل

### BLOK ÜRETİMİNDE YÜKSEK STANDARTLAR

Tam otomatik kalıp değişimi  
Yüksek vibrasyonla sıkıştırma  
Yüksek kalitede ürünler  
Sorunsuz ve istikrarlı çalışma  
Güçlü konstrüksiyon sayesinde uzun ömür

### HIGH STANDARDS FOR CONCRETE PRODUCTS PRODUCTION

Full Automatic Mould Changing System  
High Vibration Compression  
High Quality Products  
Stable and Smoothly Work  
Long Life due to Strong Construction

### ВЫСОКИЕ СТАНДАРТЫ В ПРОИЗВОДСТВЕ БЛОКОВ

Полностью автоматизированная замена пресс-форм  
Сжатие с высокой частотной вибрацией  
Продукция высокого качества  
Беспроблемная и бесперебойная работа  
Благодаря прочной конструкции обеспечивается долгий срок эксплуатации

### STANDARDS D'EXCELLENCE POUR PRODUITS EN BÉTON

Changement de Moule Tout-Automatique  
Compression à Haute Vibration  
Produits de Grande Qualité  
Travail Fluide et Continu  
Grande Longévité grâce à une Construction Robuste

الطوب الاسمنتي وهي الاقوى والاسرع في تركيا  
معايير عالية لانتاج المنتجات الخرسانية  
نظام تغيير القالب الاتوماتيكي الكامل  
قوة ضغط الاهتزاز العالي  
منتجات ذات جودة عالية  
العمل المستقر والسلس  
عمر طويل بفضل الهيكل الصلب والقوى





# CS - 36 Quattro 4 x 4 Large

1965 YILINDAN BERİ ERMAK İSMİYLE KESİNTİSİZ OLARAK BU SEKTÖRDEYİZ. SİZİ ANLIYORUZ VE NE İSTEDİĞİNİZİ ÇOK İYİ BİLİYORUZ.

WE HAVE BEEN IN THIS SECTOR SINCE 1965 WITH ERMAK NAME WE UNDERSTAND YOU AND KNOW YOUR REQUESTS WELL.

С 1965 ГОДА МЫ НЕПРЕРЫВНО РАБОТАЕМ В ДАННОМ СЕКТОРЕ ПОД НАИМЕНОВАНИЕМ «ЭРМАК» МЫ ВАС ПОНИМАЕМ И ОЧЕНЬ ХОРОШО ЗНАЕМ, ЧЕГО ВЫ ХОТИТЕ

INDUSTRIELS SANS INTERRUPTION DEPUIS 1965 SOUS LE NOM D'ERMAK NOUS VOUS COMPRENONS ET SAVONS PARFAITEMENT CE QUE VOUS VOULEZ.

منذ عام 1965 كنا في هذا القطاع بدون انقطاع تحت نفس الاسم "ارماك"، نحن نتفهم ونلبى طلباتكم الخاصة.



**Kilitli Parke Taşı, Bordür ve Biriket Üretim Makinası**  
Interlocks, Kerbstones and Hollow Blocks Concrete Machines

**Машина для изготовления брусчатки бордюры шлако-блоки**  
Presse pour Fabrication de Parpaings, Pavés Autobloquants et Bordures  
ماكينات لانتاج البلوك والانتزوك والبلدورة

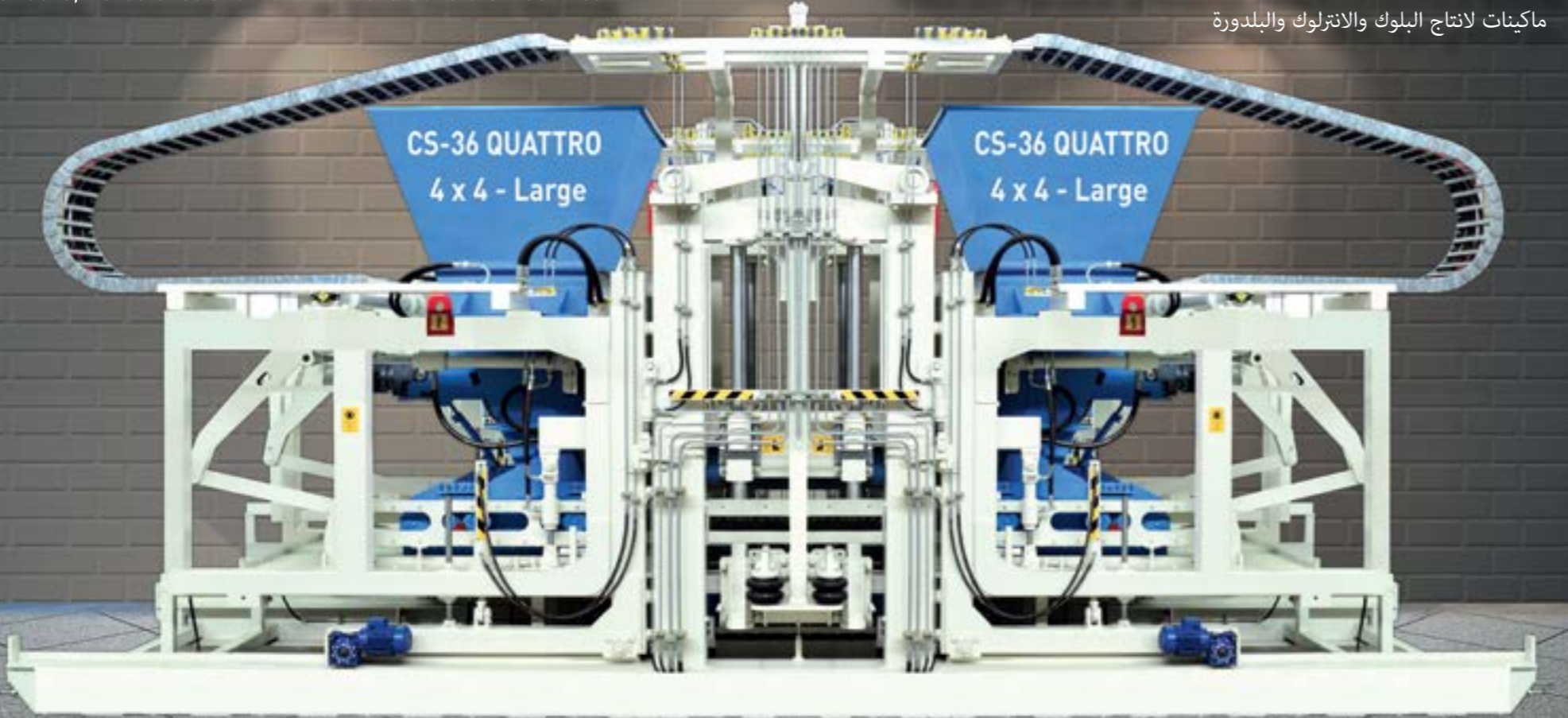

**ÇİFT TARAFLI AÇILIR GÖVDE**  
DOUBLE SIDED OPENING BODY

**ОТКРЫВАНИЕ С ДВУХ СТОРОН**  
CHÂSSIS À OUVERTURE DOUBLE-SECTION

على كلا الجانبين شاصيه قابل للفتح



Gövde Ağırlığı : 33.000 kg.  
Body Weight : 33.000 kg.

## TEKNİK ÖZELLİKLER TECHNICAL SPECIFICATIONS لمواصفات الفنية ТЕХНИЧЕСКИЕ ХАРАКТЕРИСТИКИ SPÉCIFICATIONS TECHNIQUES

Üretim Yüksekliği	40 mm - 400 mm
Production Height	40 mm - 400 mm
Высота производства	40 mm - 400 mm
Hauteur des Produits	40 mm - 400 mm
ارتفاع المنتج	40 مم - 400 مم
Hidrolik Güç	70 kw
Hydraulic Power	70 kw
Гидравлическая мощность	70 kw
Puissance Hydraulique	70 kw
قوة الهيدروليك	70 كيلوواط
Palet Ölçüleri	1150 x 1400 (1500)
Wood Pallet Sizes	1150 x 1400 (1500)
Размеры поддонов	1150 x 1400 (1500)
Dimensions des Planches	1150 x 1400 (1500)
مقاييس الطبلية الخشبية	1150 x 1400 (1500)
Çalışma Basıncı	180 - 200 Bar
Working Pressure	180 - 200 Bar
Рабочее давление	180 - 200 Bar
Pression Opératoire	180 - 200 Bar
ضغط العمل	200-180 بار



**KAPASİTE / CAPACITY** الطاقة الإنتاجية  
15.000 - 18.000 ad-pcs  
8 Saat - Hours - ساعة



**KAPASİTE / CAPACITY** الطاقة الإنتاجية  
1.100 - 1.300 m<sup>2</sup>  
8 Saat - Hours - ساعة

ERMAK'ın Quattro modelleri Türkiye'de üretilen en yüksek teknolojili, en hızlı ve en güçlü tek sıra otomatik parke taşı, bordür, biriket üretim makinalarıdır. TAM OTOMATİK KALIP DEĞİŞİM SİSTEMİ İLE MAX. 15 DK İÇİNDE YENİ KALIPLA ÜRETİME BAŞLANIR. BU MAKİNEDE ERMAK'IN 18 YILDIR BAŞARI İLE UYGULADIĞI, MÜŞTERİLERİN TAM NOT VERDİĞİ, MEŞHUR "VİBRO-180" MODELİ, 180 KNT GÜCÜNE SAHİP, OTOMATİK YAĞLAMALI VE ARIZA YAPMAYAN VİBRASYON SİSTEMİ KULLANILMIŞTIR.

We adduce that Quattro models of ERMAK is the most speedy and most powerful single range automatic concrete block making machine with highest technology that have ever made in Turkey. THERE IS AUTOMATIC MOULD CHANGING SYSTEM ON THIS MACHINE. IT TAKES MAX. 15 MINUTES TO START PRODUCTION WITH NEW MOULD THE FAMOUS "VİBRO-180" MODEL WHICH IS USED ON THIS MACHINE IS APPLIED SUCCESSFULLY SINCE 18 YEARS BY ERMAK AND IT GAINED FULL MARKS OF CUSTOMERS. IT HAS 180 KNT POWER, AUTOMATIC LUBRICATION SYSTEM AND TROUBLE FREE VIBRATION SYSTEM.

В ЭТОЙ МОДЕЛИ МАШИНЫ, В ТЕЧЕНИЕ 18 ЛЕТ КОМПАНИЕЙ «ЭРМАК» УСПЕШНО ИСПОЛЬЗУЕТСЯ ВЫЗВАВШАЯ ОДОБРЕНИЕ У ЗАКАЗЧИКОВ, МОЩНАЯ, РАБОТАЮЩАЯ БЕЗ ПЕРЕБОЕВ ВИБРАЦИОННАЯ СИСТЕМА "VİBRO-180" С АВТОМАТИЧЕСКОЙ СМАЗКОЙ ПОЛНОСТЬЮ АВТОМАТИЗИРОВАННАЯ СИСТЕМА ПОЗВОЛЯЕТ ПРОИЗВЕСТИ ЗАМЕНУ В ТЕЧЕНИЕ 15 МИНУТ (МАКС.) И ПРОДОЛЖИТЬ РАБОТУ УЖЕ С НОВОЙ ПРЕСС-ФОРМОЙ.

Nous pouvons affirmer que nous produisons aujourd'hui la presse de 36 pavés et 12 parpaings par planche la plus puissante et la plus rapide disponible en Turquie. AVEC SON SYSTÈME DE CHANGEMENT DE MOULE TOUT-AUTOMATIQUE EN 15 MNS MAXIMUM. DEPUIS 18 ANS DÉJÀ, ERMAK UTILISE AVEC RÉUSSITE POUR CETTE PRESSE, LE FAMEUX MODÈLE "VİBRO-180", ENCENSÉ PAR TOUS NOS CLIENTS. AVEC UNE PUISSANCE DE VIBRATION DE 180 KNT, MUNI DE SON SYSTÈME DE LUBRIFICATION AUTOMATIQUE, C'EST UN SYSTÈME DE VIBRATION LIBRE DE TOUTE PANNE.

سلسله کواترو هي ماركة مسجله باسم شركه أرماك وهي اسرع واقوى مجموعه متحده للبلوك الطوب الاسمتي الاتوماتيكي مع اعلى معايير التكنولوجيا من اي وقت مضى صنع في تركيا

نظام تغيير القالب الاتوماتيكي على هذه الآلة يستغرق 15 دقيقة لبدء الانتاج مع قالب جديد

يتم استخدام نظام فايبرو 180 الشهير المستخدم في هذه الماكينة بنجاح منذ 18 سنه من قبل شركة أرماك وتم قيمنا من عملائنا بعلامة كاملة قوة رجاج الماكينة 180 كيلو نيوتن ونظام التشحيم التلقائي ونظام الاهتزاز خالي من المشاكل

### BLOK ÜRETİMİNDE YÜKSEK STANDARTLAR

Tam otomatik kalıp değişimi  
Yüksek vibrasyonla sıkıştırma  
Yüksek kalitede ürünler  
Sorunsuz ve istikrarlı çalışma  
Güçlü konstrüksiyon sayesinde uzun ömür

### HIGH STANDARDS FOR CONCRETE PRODUCTS PRODUCTION

Full Automatic Mould Changing System  
High Vibration Compression  
High Quality Products  
Stable and Smoothly Work  
Long Life due to Strong Construction

### ВЫСОКИЕ СТАНДАРТЫ В ПРОИЗВОДСТВЕ БЛОКОВ

Полностью автоматизированная замена пресс-форм  
Сжатие с высоко частотной вибрацией  
Продукция высокого качества  
Беспроблемная и бесперебойная работа  
Благодаря прочной конструкции обеспечивается долгий срок эксплуатации

### STANDARDS D'EXCELLENCE POUR PRODUITS EN BÉTON

Changement de Moule Tout-Automatique  
Compression à Haute Vibration  
Produits de Grande Qualité  
Travail Fluide et Continu  
Grande Longévité grâce à une Construction Robuste

الطوب الاسمتي وهي الاقوى والاسرع في تركيا

معايير عالية لانتاج المنتجات الخرسانية

نظام تغيير القالب الاتوماتيكي الكامل

قوة ضغط الاهتزاز العالي

منتجات ذات جودة عالية

العمل المستقر والسلس

عمر طويل بفضل الهيكل الصلب والقوى





# CS-36 QUATTRO-1

1965 YILINDAN BERİ ERMAK İSMİYLE KESİNTİSİZ OLARAK BU SEKTÖRDEYİZ. SİZİ ANLIYORUZ VE NE İSTEDİĞİNİZİ ÇOK İYİ BİLİYORUZ.

WE HAVE BEEN IN THIS SECTOR SINCE 1965 WITH ERMAK NAME WE UNDERSTAND YOU AND KNOW YOUR REQUESTS WELL.

С 1965 ГОДА МЫ НЕПРЕРЫВНО РАБОТАЕМ В ДАННОМ СЕКТОРЕ ПОД НАИМЕНОВАНИЕМ «ЕРМАК» МЫ ВАС ПОНИМАЕМ И ОЧЕНЬ ХОРОШО ЗНАЕМ, ЧЕГО ВЫ ХОТИТЕ

INDUSTRIELS SANS INTERRUPTION DEPUIS 1965 SOUS LE NOM D'ERMAK NOUS VOUS COMPRENONS ET SAVONS PARFAITEMENT CE QUE VOUS VOULEZ.

منذ عام 1965 كنا في هذا القطاع بدون انقطاع تحت نفس الاسم "ارماك"، نحن نتفهم ونلبي طلباتكم الخاصة.



**Kilitli Parke Taşı, Bordür ve Biriket Üretim Makinası**  
Interlocks, Kerbstones and Hollow Blocks Concrete Machines

**Машина для изготовления брусчатки бордюры шлако-блоки**  
Presse pour Fabrication de Parpaings, Pavés Autobloquants et Bordures  
ماكينات لإنتاج البلوك والانتلوك والبدرورة

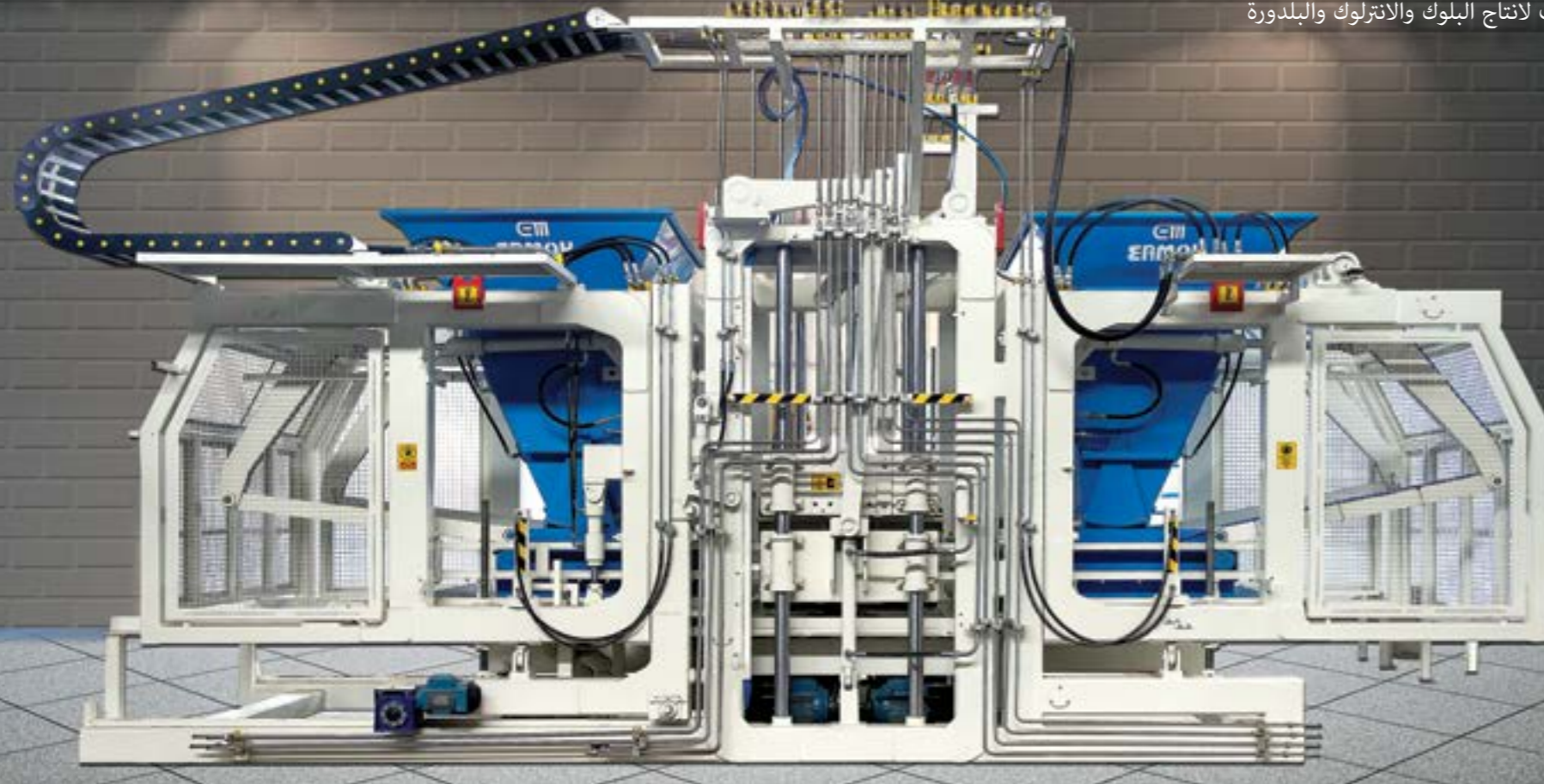

**ÇİFT TARAFLI AÇILIR GÖVDE**  
DOUBLE SIDED OPENING BODY

**ОТКРЫВАНИЕ С ДВУХ СТОРОН**  
CHÂSSIS À OUVERTURE SINGLE-SECTION

على كلا الجانبين شاصيه قابل للفتح



Gövde Ağırlığı : 23.000 kg.  
Body Weight : 23.000 kg.

### TEKNİK ÖZELLİKLER TECHNICAL SPECIFICATIONS لمواصفات الفنية ТЕХНИЧЕСКИЕ ХАРАКТЕРИСТИКИ SPÉCIFICATIONS TECHNIQUES

Üretim Yüksekliği	50 mm - 300 mm
Production Height	50 mm - 300 mm
Высота производства	50 mm - 300 mm
Hauteur des Produits	50 mm - 300 mm
ارتفاع المنتج	50 مم - 300 مم
Hidrolik Güç	60 kw
Hydraulic Power	60 kw
Гидравлическая мощность	60 kw
Puissance Hydraulique	60 kw
قوة الهيدروليك	70 كيلوواط
Palet Ölçüleri	1150 x 1400 (1500)
Wood Pallet Sizes	1150 x 1400 (1500)
Размеры поддонов	1150 x 1400 (1500)
Dimensions des Planches	1150 x 1400 (1500)
مقاييس الطبلية الخشبية	1150 x 1400 (1500)
Çalışma Basıncı	180 - 200 Bar
Working Pressure	180 - 200 Bar
Рабочее давление	180 - 200 Bar
Pression Opératoire	180 - 200 Bar
ضغط العمل	200-180 بار



**KAPASİTE / CAPACITY** الطاقة الإنتاجية  
14.000 - 16.000 ad-pcs  
8 Saat - Hours - ساعة



**KAPASİTE / CAPACITY** الطاقة الإنتاجية  
1.000 - 1.200 m<sup>2</sup>  
8 Saat - Hours - ساعة



- Tek sıra otomatik ,full robotlu parke makinasıdır. Her türlü elektrik arızaları, motor arızaları, sensör arızaları vs. operatör panelide tespit edilebilir. Öğrenmesi ve çalıştırılması çok kolaydır.
- Full automatic, single line press machine with Cuber. Any king of technical failures, motor breakdowns or sensor failures can be detected on the PC system. User friendly thanks to its big color touch screen PC system.
- Полностью автоматизированная машина по изготовлению брусчатки. Все электро неисправности, сбои работы двигателя и датчиков определяются с панели оператора. Очень легко обучиться и работать на ней.
- Presse pour Produits en Béton de Rangée Unique avec Palettiseur Tout-Automatique. Simple d'Utilisation grâce à son Système PC muni d'un grand Écran Couleurs et à Réponse Digitale. Détection Automatique de tout type de panne électrique, panne moteur, panne senseurs, depuis le Système PC.
- ماكينة لإنتاج الانتلوك ذات الطبقة الواحدة مع الروبوت آلي. من الممكن تحديد كل أنواع الأعطال الكهربائية, أعطال المحرك, أعطال المستشعر, الخ من الأعطال من لوحة المشغل. من السهل تعلم استخدام الماكينة وتشغيلها.





# CS -25 Plus Turbo Large

1965 YILINDAN BERİ ERMAK İSMİYLE KESİNTİSİZ OLARAK BU SEKTÖRDEYİZ. SİZİ ANLIYORUZ VE NE İSTEDİĞİNİZİ ÇOK İYİ BİLİYORUZ.

WE HAVE BEEN IN THIS SECTOR SINCE 1965 WITH ERMAK NAME WE UNDERSTAND YOU AND KNOW YOUR REQUESTS WELL.

С 1965 ГОДА МЫ НЕПРЕРЫВНО РАБОТАЕМ В ДАННОМ СЕКТОРЕ ПОД НАИМЕНОВАНИЕМ «ЭРМАК» МЫ ВАС ПОНИМАЕМ И ОЧЕНЬ ХОРОШО ЗНАЕМ, ЧЕГО ВЫ ХОТИТЕ

INDUSTRIELS SANS INTERRUPTION DEPUIS 1965 SOUS LE NOM D'ERMAK NOUS VOUS COMPRENONS ET SAVONS PARFAITEMENT CE QUE VOUS VOULEZ.

منذ عام 1965 كنا في هذا القطاع بدون انقطاع تحت نفس الاسم "ارماك"، نحن نتفهم ونلبي طلباتكم الخاصة.



**Kilitli Parke Taşı, Bordür ve Biriket Üretim Makinası**  
Interlocks, Kerbstones and Hollow Blocks Concrete Machines

**Машина для изготовления брусчатки бордюры шлако-блоки**  
Presse pour Fabrication de Parpaings, Pavés Autobloquants et Bordures

Toplam Ağırlığı : 18.000 kg.  
Total Weight : 18.000 kg.

ماكينات لانتاج البلوك والانتلوك والبلدورة



## TEKNİK ÖZELLİKLER TECHNICAL SPECIFICATIONS لمواصفات الفنية ТЕХНИЧЕСКИЕ ХАРАКТЕРИСТИКИ SPÉCIFICATIONS TECHNIQUES

Üretim Yüksekliği	40 mm - 500 mm
Production Height	40 mm - 500 mm
Высота производства	40 mm - 500 mm
Hauteur des Produits	40 mm - 500 mm
ارتفاع المنتج	40 مم - 500 مم
Hidrolik Güç	35 kw
Hydraulic Power	35 kw
Гидравлическая мощность	35 kw
Puissance Hydraulique	35 kw
قوة الهيدروليك	35 كيلوواط
Palet Ölçüleri	950 x 1300
Wood Pallet Sizes	950 x 1300
Размеры поддонов	950 x 1300
Dimensions des Planches	950 x 1300
مقاييس الطبلية الخشبية	950 x 1300
Çalışma Basıncı	180 Bar
Working Pressure	180 Bar
Рабочее давление	180 Bar
Pression Opératoire	180 Bar
ضغط العمل	180 بار

🇹🇷 TÜRKİYE'DE YOLLAR VE KALDIRIMLAR 1965 YILINDAN BU YANA ERMAK TEKNOLOJİSİYLE DÖŞENİYOR. BU KATEGORİDEKİ EN MÜKEMMEL MEKANİK TASARIM, KURULUMU ÇOK HIZLI, İŞLETMESİ ÇOK KOLAY.

🇬🇧 ROADS, PUBLIC PLACES AND BORDERS IN TURKEY ARE MADE WITH ERMAK TECHNOLOGY SINCE 1965 THE MOST PERFECT MECHANICAL DESIGN IN THIS CATEGORY. VERY EASY INSTALLATION AND OPERATE

🇷🇺 ДОРОГИ И ТРОТУАРЫ В ТУРЦИИ, НАЧИНАЯ С 1965 ГОДА ВЫКЛАДЫВАЮТСЯ ПО ТЕХНОЛОГИЯМ «ЭРМАК» ОБОРУДОВАНИЕ ДАННОЙ КАТЕГОРИИ ИМЕЕТ ИДЕАЛЬНУЮ КОНСТРУКЦИЮ, БЫСТРЫЙ МОНТАЖ И ЛЕГКОСТЬ В ЭКСПЛУАТАЦИИ

🇫🇷 DEPUIS 1965 LES ROUTES, LES PLACES ET LES TROTTOIRS DE TURQUIE SONT CONSTRUITS AVEC LA TECHNOLOGIE ERMAK LA MEILLEURE CONCEPTION MÉCANIQUE DE SA CATÉGORIE, INSTALLATION TRÈS RAPIDE ET EXPLOITATION SIMPLISSIME

🇸🇦 ن الشوارع والأرصفة في تركيا ترصف منذ سنة 1965 بمنتجات مكائن من تكنولوجيا ارماك التصميم الهيكل البديع في فئتها، السرعة في التركيب، السهولة في الاستخدام



**KAPASİTE / CAPACITY** الطاقة الإنتاجية  
10.000 - 12.000 ad-pcs  
8 Saat - Hours - ساعة

**KAPASİTE / CAPACITY** الطاقة الإنتاجية  
600 - 700 m<sup>2</sup>  
8 Saat - Hours - ساعة

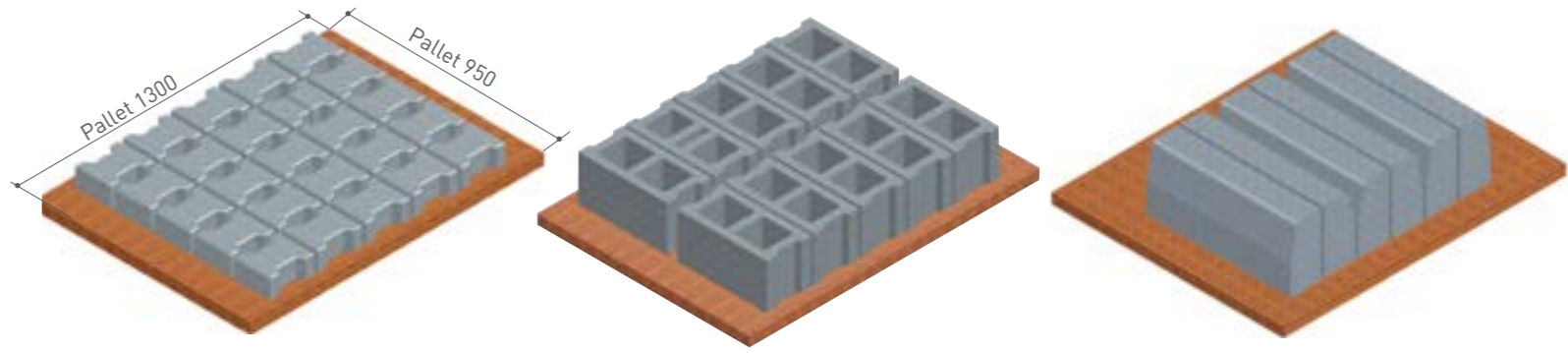



# MULTIPOWER - 9036

1965 YILINDAN BERİ ERMAK İSMİYLE KESİNTİSİZ OLARAK BU SEKTÖRDEYİZ. SİZİ ANLIYORUZ VE NE İSTEDİĞİNİZİ ÇOK İYİ BİLİYORUZ.

WE HAVE BEEN IN THIS SECTOR SINCE 1965 WITH ERMAK NAME WE UNDERSTAND YOU AND KNOW YOUR REQUESTS WELL.

С 1965 ГОДА МЫ НЕПРЕРЫВНО РАБОТАЕМ В ДАННОМ СЕКТОРЕ ПОД НАИМЕНОВАНИЕМ «ЭРМАК» МЫ ВАС ПОНИМАЕМ И ОЧЕНЬ ХОРОШО ЗНАЕМ, ЧЕГО ВЫ ХОТИТЕ

INDUSTRIELS SANS INTERRUPTION DEPUIS 1965 SOUS LE NOM D'ERMAK NOUS VOUS COMPRENONS ET SAVONS PARFAITEMENT CE QUE VOUS VOULEZ.

منذ عام ١٩٦٥ كنا في هذا القطاع بدون انقطاع تحت نفس الاسم "ارماك"، نحن نتفهم ونلبي طلباتكم الخاصة.



ماكينه لانتاج الانترلوك والبلدوره متعددده الطبقات

## MULTI LAYER ÇOK SIRALI

**Kilitli Parke Taşı ve Bordür Makinesi**  
Interlocks and Kerbstones Concrete Machines

**Оборудование для изготовления брусчатки бордюры**  
Presse Multi-Layers pour Pavés et Bordures

TÜRKİYE'DE BUGÜNE KADAR ÜRETİLMİŞ EN YÜKSEK TEKNOLOJİLİ, EN UZUN ÖMÜRLÜ, ARIRZA ORANI EN DÜŞÜK OLAN ÇOK KATLI (ÜST ÜSTE BASAN) PARKE TAŞI ÜRETİM MAKİNASIDIR.

THE HIGHEST TECHNOLOGY, THE LONGEST LIFE-TIME AND THE LOWEST FAULT RATE MULTI-LAYERS PRESS MACHINE MANUFACTURED SO FAR IN TURKEY!

ЭТА МАШИНА ДЛЯ ИЗГОТОВЛЕНИЯ БРУСЧАТКИ С МНОГОСЛОЙНОЙ (ОДИН НА ОДИН) УКЛАДКОЙ ЯВЛЯЕТСЯ САМОЙ ВЫСОКОТЕХНОЛОГИЧНОЙ ИЗ ПРОИЗВЕДЕННЫХ В ТУРЦИИ ДО СЕГОДНЯШНЕГО ДНЯ, САМОЙ ДОЛГОВЕЧНОЙ И ИМЕЕТ САМЫЙ НИЗКИЙ УРОВЕНЬ ВЕРОЯТНОСТИ ВЫХОДА ОБОРУДОВАНИЯ ИЗ СТРОЯ.

LA PRESSE SPECIFIQUE POUR PRODUCTION DE PAVES MULTI-LAYERS, AVEC LA MEILLEURE TECHNOLOGIE, LA PLUS GRANDE LONGEVITE ET LE PLUS FAIBLE TAUX DE PANNES, JAMAIS FABRIQUEE EN TURQUIE.

اعلى مستوى من التكنولوجيا واطول حياة واكل معدل خطأ في ماكينه متعددة الطبقات المصنعة حتى الان في تركيا





# ANDROID 18

1965 YILINDAN BERİ ERMAK İSMİYLE KESİNTİSİZ OLARAK BU SEKTÖRDEYİZ. SİZİ ANLIYORUZ VE NE İSTEDİĞİNİZİ ÇOK İYİ BİLİYORUZ.

WE HAVE BEEN IN THIS SECTOR SINCE 1965 WITH ERMAK NAME WE UNDERSTAND YOU AND KNOW YOUR REQUESTS WELL.

С 1965 ГОДА МЫ НЕПРЕРЫВНО РАБОТАЕМ В ДАННОМ СЕКТОРЕ ПОД НАИМЕНОВАНИЕМ «ЭРМАК» МЫ ВАС ПОНИМАЕМ И ОЧЕНЬ ХОРОШО ЗНАЕМ, ЧЕГО ВЫ ХОТИТЕ

INDUSTRIELS SANS INTERRUPTION DEPUIS 1965 SOUS LE NOM D'ERMAK NOUS VOUS COMPRENONS ET SAVONS PARFAITEMENT CE QUE VOUS VOULEZ.

منذ عام ١٩٦٥ كُنّا في هذا القطاع بدون انقطاع تحت نفس الاسم "ارماك" ، نحن نفهم ونلبي طلباتكم الخاصة.



## Bims Blok ve Beton Biriket Üretim Makinaları

BIM BLOCKS AND HOLLOW BLOCKS CONCRETE MACHINES

Оборудование для изготовления шлакоблоков и брикетов

Presse Mono-Couche pour Parpaings BIM et Parpaings en Béton

ماكينات لانتاج البلوك



KAPASİTE/CAPACITY  
الطاقة الإنتاجية



\*BASKI HIZI 14-17 sn.  
PRESS SPEED IS 14-17 sec.  
سرعة الضربة ١٤-١٧ ث

25.000 - 30.000 ad-pcs  
8 Saat - Hours - ساعة

«ÇOK HIZLI, ÇOK GÜÇLÜ, SADECE BLOK ÜRETİMİ İÇİN GELİŞTİRİLMİŞ PROFESYONEL BLOK ÜRETİM MAKİNESİ»

"VERY FAST AND VERY STRONG PROFESSIONAL BLOCK MAKING MACHINE WHICH IS DEVELOPED FOR ONLY BLOCK PRODUCTION.

«ВЫСОКОСКОРОСТНАЯ И ОЧЕНЬ МОЩНАЯ МАШИНА, РАЗРАБОТАННАЯ ДЛЯ ПРОФЕССИОНАЛЬНОГО ИЗГОТОВЛЕНИЯ БЛОКОВ»

"PRESSE DE PRODUCTION PROFESSIONNELLE POUR PARPAINGS ULTRA RAPIDE, TRES PUISSANTE, SPECIALEMENT CREEE POUR LA FABRICATION DE BLOCKS"

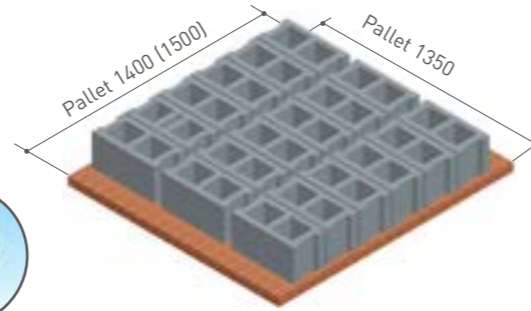

TEKNİK ÖZELLİKLER  
TECHNICAL SPECIFICATIONS  
ТЕХНИЧЕСКИЕ ХАРАКТЕРИСТИКИ  
SPÉCIFICATIONS TECHNIQUES

لمواصفات الفنية

Hidrolik Güç	95 kw
Hydraulic Power	95 kw
Гидравлическая мощность	95 kw
Puissance Hydraulique	95 kw
قوة الهيدروليك	95 كيلوات
Palet Ölçüleri	1350 x 1400 (1500)
Wood Pallet Sizes	1350 x 1400 (1500)
Размеры поддонов	1350 x 1400 (1500)
Dimensions des Planches	1350 x 1400 (1500)
مقاييس الطبلية الخشبية	1350 x 1400 (1500)
Çalışma Basıncı	180-200 Bar
Working Pressure	180-200 Bar
Рабочее давление	180 -200 Bar
Pression Opératoire	180-200 Bar
ضغط العمل	180 بار

MÜŞTERİLERİNİN DESTEĞİ İLE TEK SIRALI PARKE TAŞI ÜRETİM MAKİNELERİNDE UZMANLAŞMIŞ OLAN ERMAK, YİNE MÜŞTERİLERİNİN TALEBİYLE BİMS BLOK ÜRETİM İŞİNE EL ATMIŞ VE ÇOK KISA BİR SÜRE İÇERSİNDE ÇITAYI YÜKSELTEREK EN HIZLI VE EN YÜKSEK KALİTELİ BLOK ÜRETİM MAKİNESİ OLAN "ANDROID 18" İ ÜRETİŞTİR. EN HIZLI, EN AZ ELEMANLA, EN YÜKSEK KAPASİTEDE, EN AZ FIRE ORANI İLE, EN AZ ÇİMENTO KULLANILARAK, EN KALİTELİ BİMS BLOK ÜRETİMİ YAPAN EN İYİ TÜRK MALI TESİSLER SEKTÖRÜN HİZMETİNDE.

EN HIZLI, EN AZ ELEMANLA, EN YÜKSEK KAPASİTEDE, EN AZ FIRE ORANI İLE, EN AZ ÇİMENTO KULLANILARAK, EN KALİTELİ BİMS BLOK ÜRETİMİ YAPAN EN İYİ TÜRK MALI TESİSLER SEKTÖRÜN HİZMETİNDE. MÜŞTERİLERİMİZİN İFADESİYLE MÜKEMMEL VİBRASYON SİSTEMİMİZ "VİBRO 180" SAYESİNDE 1 m3 TE 15-20 KG DAHA AZ ÇİMENTOYLA ÜRETİM YAPMA İMKANI TAM OTOMATİK KALIP DEĞİŞİM SİSTEMİ İLE MAX. 15 DK İÇİNDE YENİ KALIPLA ÜRETİME BAŞLANIR. BU MAKİNEDEN ERMAK' IN 18 YILDIR BAŞARI İLE UYGULADIĞI, MÜŞTERİLERİN TAM NOT VERDİĞİ, MEŞHUR "VİBRO-180" MODELİ, 180 KNT GÜCÜNE SAHİP, OTOMATİK YAĞLAMALI VE ARIZA YAPMAYAN VİBRASYON SİSTEMİ KULLANILMIŞTIR.

ERMAK SPECIALIZED ON SINGLE LAYER CONCRETE PAVING STONE PRODUCING MACHINES WITH ITS CUSTOMER'S SUPPORTS ALSO IT STARTED TO WORK ON BİMS BLOK PRODUCING WITH ITS CUSTOMER'S DEMAND AND RAISED THE LEVEL WITH "ANDROID 18" WHICH IS THE FASTEST AND THE HIGHEST QUALITY HOLLOWBLOCK PRODUCING MACHINE IN A SHORT TIME.

THE BEST AND THE FASTEST TURKISH MACHINERY PLANT WHICH PRODUCES THE MOST QUALITY BLOCK WITH MINIMUM WORKER, HIGHEST CAPACITY, MINIMUM WESTAGE RATE, USING MINIMUM CEMENT IS AT MARKET'S SERVICE. THE FAMOUS "VİBRO-180" MODEL WHICH IS USED ON THIS MACHINE IS APPLIED SUCCESFULLY SINCE 18 YEARS BY ERMAK AND IT GAINED FULL MARKS OF CUSTOMERS. IT HAS 180 KNT POWER, AUTOMATIC LUBRICATION SYSTEM AND TROUBLE FREE VIBRATION SYSTEM. THE BEST AND THE FASTEST TURKISH MACHINERY PLANT WHICH PRODUCES THE MOST QUALITY BLOCK WITH MINIMUM WORKER, HIGHEST CAPACITY, MINIMUM WESTAGE RATE, USING MINIMUM CEMENT IS AT MARKET'S SERVICE. THERE IS AUTOMATIC MOULD CHANGING SYSTEM ON THIS MACHINE. IT TAKES MAX. 15 MINUTES TO START PRODUCTION WITH NEW MOULD BY THE EXPRESSIONS OF OUR CUSTOMERS, IT IS POSSIBLE TO MAKE PRODUCTION WITH 15-20KG LESS CEMENT THANKS TO "VİBRO 180"

КОМПАНИЯ «ЭРМАК», СТАВШАЯ БЛАГОДАРЯ СВОИМ ЗАКАЗЧИКАМ СПЕЦИАЛИСТОМ В ОБЛАСТИ ПРОИЗВОДСТВА ОДНОРЯДНЫХ МАШИН ДЛЯ ИЗГОТОВЛЕНИЯ БРУСЧАТКИ, ТАК ЖЕ ПО ИХ ПРОСЬБАМ НАЧАЛА ПРОИЗВОДСТВО ОБОРУДОВАНИЯ ДЛЯ ИЗГОТОВЛЕНИЯ ШЛАКОБЛОКОВ И, ПОВЫСИВ ПЛАНКУ, ЗА ОЧЕНЬ КОРОТКОЕ ВРЕМЯ РАЗРАБОТАЛА МАШИНУ "ANDROID 18", С ВЫСОКОЙ СКОРОСТЬЮ РАБОТЫ И ПРОИЗВОДЯЩУЮ БЛОКИ НАИВЫСШЕГО КАЧЕСТВА.

ПРОИЗВОДИТЕЛЬ ОБОРУДОВАНИЯ С ВЫСОКОЙ СКОРОСТЬЮ РАБОТЫ И ПРОИЗВОДИТЕЛЬНОСТЬЮ, С МИНИМАЛЬНЫМ КОЛИЧЕСТВОМ ОБСЛУЖИВАЮЩЕГО ПЕРСОНАЛА И ПРОИЗВОДСТВЕННЫХ ПОТЕРЬ, С ИСПОЛЬЗОВАНИЕМ ЦЕМЕНТА В МАЛЫХ КОЛИЧЕСТВАХ И ВЫПУСКОМ ВЫСОКОКАЧЕСТВЕННЫХ ШЛАКОБЛОКОВ ПРИ ЭТОМ - К УСЛУГАМ ПРОИЗВОДИТЕЛЕЙ ЛУЧШИХ ОТЕЧЕСТВЕННЫХ ТОВАРОВ. ПО МНЕНИЮ НАШИХ ЗАКАЗЧИКОВ, БЛАГОДАРЯ НАШЕЙ ВИБРАЦИОННОЙ СИСТЕМЕ "VİBRO 180" У НИХ ПОЯВИЛАСЬ ВОЗМОЖНОСТЬ ИСПОЛЬЗОВАТЬ В ПРОЦЕССЕ ПРОИЗВОДСТВА НА 15-20 КГ ЦЕМЕНТА МЕНЬШЕ НА КАЖДЫЙ КУБ. МЕТР ПРОДУКЦИИ. ПОЛНОСТЬЮ АВТОМАТИЗИРОВАННАЯ СИСТЕМА ПОЗВОЛЯЕТ ПРОИЗВЕСТИ ЗАМЕНУ В ТЕЧЕНИЕ 15 МИНУТ (МАКС.) И ПРОДОЛЖИТЬ РАБОТУ УЖЕ С НОВОЙ ПРЕСС-ФОРМОЙ. В ЭТОЙ МОДЕЛИ МАШИНЫ, В ТЕЧЕНИЕ 18 ЛЕТ КОМПАНИЕЙ «ЭРМАК» УСПЕШНО ИСПОЛЬЗУЕТСЯ ВЫЗВАВШАЯ ОДОБРЕНИЕ У ЗАКАЗЧИКОВ, МОЩНАЯ, РАБОТАЮЩАЯ БЕЗ ПЕРЕБОЕВ ВИБРАЦИОННАЯ СИСТЕМА "VİBRO-180" С АВТОМАТИЧЕСКОЙ СМАЗКОЙ

ERMAK S'EST PROFESSIONNALISE DANS LA FABRICATION DE PRESSES POUR PAVES A RANGEE UNIQUE, GRACE AU SOUTIEN DE SES CLIENTS; PUIS C'EST ENCORE GRACE AUX REQUETES DE NOS CLIENTS QUE NOUS NOUS SOMMES LANCES DANS LA FABRICATION DE LA PRESSE MONO-COUCHE POUR PARPAINGS "ANDROID 18". EN PEU DE TEMPS, ATTEIGNANT LES PLUS HAUTS NIVEAUX, ELLE EST DEVENUE LA MACHINE MONO-COUCHE LA PLUS RAPIDE ASSURANT LA PLUS GRANDE QUALITE.

LA PRESSE QUI PRODUIT DES PARPAINGS BIM DE LA MEILLEURE QUALITE, LA PLUS PRECISE ET LA PLUS RAPIDE. AVEC LA CAPACITE DE PRODUCTION LA PLUS ELEVEE, UN PERSONNEL REDUIT AU MINIMUM, CONSOMMANT LE MOINS DE BETON ET ASSURANT LE MOINS DE GASPILLAGE POSSIBLE, LA ANDROID EST AU SERVICE DES MEILLEURES COMPAGNIES DU SECTEUR.

\*D'APRES LES DIRES DE NOS CLIENTS, ET GRACE A NOTRE SYSTEME DE VIBRATION "VİBRO 180", VOUS POURREZ PRODUIRE 1M3 DE BETON AVEC 15-20 KGS DE CIMENT EN MOINS QU'AVEC TOUTE AUTRE PRESSE AVEC SON SYSTEME DE CHANGEMENT DE MOULE TOUT- AUTOMATIQUE, DÉMARRAGE DE FABRICATION AVEC MOULE NOUVEAU EN 15 MIN. MAX. DEPUIS 18 ANS DÉJÀ, ERMAK UTILISE AVEC RÉUSSITE POUR CETTE PRESSE, LE FAMEUX MODÈLE "VİBRO-180", ENCENSÉ PAR TOUS NOS CLIENTS. AVEC UNE PUISSANCE DE VIBRATION DE 180 KNT, MUNI DE SON SYSTEME DE LUBRIFICATION AUTOMATIQUE, C'EST UN SYSTEME DE VIBRATION LIBRE DE TOUTE PANNE.

لقد تخصصت شركة ايرماك بدعم العملاء في ماكينات الانترولك ذات طبقة واحدة، كذلك اهتم كثيرا في انتاج البلوك، ففي مدة قصيرة لقد طورت نفسها كثيرا فصنعت ماكينة البلوك المسمى ب ANDROID 18، فهذه الماكينة تتمتع بمزايا عالية في السرعة والجودة. فهذه المصانع تركية الذي يتمتع بمزايا مثل السرعة العالية، ويعمل بقله العمالة، وبطاقة إنتاجية عالية، وبأقل خسارة من الانتاج، وبأقل استخدام الأسمت، وبأعلى درجة للجودة تحت خدمة القطاع.

بإفادة العملاء إمكانية الانتاج الأفضل بقله استخدام الأسمت ١٥-٢٠ كق في كل متر مكعب بفضل ANDROID 18

نظام تغيير القالب الآلي على هذه الماكينة يستغرق ١٥ دقيقة فقط لبدء الانتاج مع قالب جديد.

يتم استخدام نظام فايبرو ١٨٠ الشهير المستخدم في هذه الماكينة بنجاح منذ ١٨ سنة من قبل شركة ايرماك وتم قيمنا من عملائنا بعلامة كاملة قوة رجاج الماكينة ١٨٠ كيلو نيوتن ونظام التشغيل التلقائي ونظام الاهتزاز خالي من المشاكل.

"ANDROID 18"; 18 LİK BİMS BLOK ÜRETİM MAKİNESİ "ANDROID 18"; BİMS BLOCK PRODUCING MACHINE (18 PCS EACH PRESS) "ANDROID 18"; МАШИНА ДЛЯ ПРОИЗВОДСТВА ШЛАКОБЛОКОВ НА 18 "ANDROID" ERMAK'IN TESCİLLİ MARKASIDIR. «ЭРМАК» "ANDROID" IS THE TRADEMARK OF ERMAK. «ANDROID» ЭТО ЗАРЕГИСТРИРОВАННАЯ МАРКА КОМПАНИИ

"ANDROID 18"; PRESSE POUR 18 PARPAINGS PAR PLANCHE "ANDROID 18"; EST UNE MARQUE DÉPOSÉE PAR ERMAK.

مärke مسجلة رسميا لشركة ايرماك "ANDROID" ماكينة لإنتاج البلوك ١٨ حبة في الضربة "ANDROID 18"



# ANDROID 12

1965 YILINDAN BERİ ERMAK İSMİYLE KESİNTİSİZ OLARAK BU SEKTÖRDEYİZ. SİZİ ANLIYORUZ VE NE İSTEDİĞİNİZİ ÇOK İYİ BİLİYORUZ.

WE HAVE BEEN IN THIS SECTOR SINCE 1965 WITH ERMAK NAME WE UNDERSTAND YOU AND KNOW YOUR REQUESTS WELL.

С 1965 ГОДА МЫ НЕПРЕРЫВНО РАБОТАЕМ В ДАННОМ СЕКТОРЕ ПОД НАИМЕНОВАНИЕМ «ЭРМАК» МЫ ВАС ПОНИМАЕМ И ОЧЕНЬ ХОРОШО ЗНАЕМ, ЧЕГО ВЫ ХОТИТЕ

INDUSTRIELS SANS INTERRUPTION DEPUIS 1965 SOUS LE NOM D'ERMAK NOUS VOUS COMPRENONS ET SAVONS PARFAITEMENT CE QUE VOUS VOULEZ.

منذ عام ١٩٦٥ كنا في هذا القطاع بدون انقطاع تحت نفس الاسم "ارماك"، نحن نتفهم ونلبي طلباتكم الخاصة.



## Bims Blok ve Beton Biriket Üretim Makinaları

BIM BLOCKS AND HOLLOW BLOCKS CONCRETE MACHINES

Оборудование для изготовления шлакоблоков и брикетов

Presse Mono-Couche pour Parpaings BIM et Parpaings en Béton

ماكينات لإنتاج البلوك



ماكينات لإنتاج البلوك

“ÇOK HIZLI, ÇOK GÜÇLÜ, SADECE BLOK ÜRETİMİ İÇİN GELİŞTİRİLMİŞ PROFESYONEL BLOK ÜRETİM MAKİNESİ”

“VERY FAST AND VERY STRONG PROFESSIONAL BLOCK MAKING MACHINE WHICH IS DEVELOPED FOR ONLY BLOCK PRODUCTION.

«ВЫСОКОСКОРОСТНАЯ И ОЧЕНЬ МОЩНАЯ МАШИНА, РАЗРАБОТАННАЯ ДЛЯ ПРОФЕССИОНАЛЬНОГО ИЗГОТОВЛЕНИЯ БЛОКОВ»

“PRESSE DE PRODUCTION PROFESSIONNELLE POUR PARPAINGS ULTRA RAPIDE, TRES PUISSANTE, SPECIALEMENT CREEE POUR LA FABRICATION DE BLOCKS”

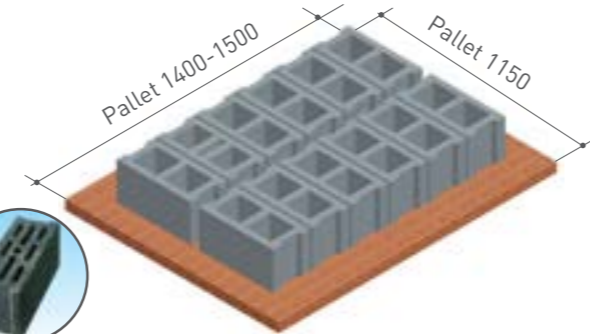

TEKNİK ÖZELLİKLER  
TECHNICAL SPECIFICATIONS  
ТЕХНИЧЕСКИЕ ХАРАКТЕРИСТИКИ  
SPÉCIFICATIONS TECHNIQUES  
لمواصفات الفنية

Hidrolik Güç	95 kw
Hydraulic Power	95 kw
Гидравлическая мощность	95 kw
Puissance Hydraulique	95 kw
قوة الهيدروليك	95 كيلوواط
Palet Ölçüleri	1150 x 1400 (1500)
Wood Pallet Sizes	1150 x 1400 (1500)
Размеры поддонов	1150 x 1400 (1500)
Dimensions des Planches	1150 x 1400 (1500)
مقاييس الطبلية الخشبية	1150 x 1400 (1500)
Çalışma Basıncı	180-200 Bar
Working Pressure	180-200 Bar
Рабочее давление	180 -200 Bar
Pression Opératoire	180-200 Bar
ضغط العمل	180-200 بار

KAPASİTE/CAPACITY  
الطاقة الإنتاجية



\*BASKI HIZI 14-17 sn.  
PRESS SPEED IS 14-17 sec.  
سرعة الضربة ١٤-١٧ ث  
16.000 - 22.000 ad-pcs  
8 Saat - Hours - ساعة

MÜŞTERİLERİNİN DESTEĞİ İLE TEK SIRALI PARKE TAŞI ÜRETİM MAKİNELERİNDE UZMANLAŞMIŞ OLAN ERMAK, YİNE MÜŞTERİLERİNİN TALEBİYLE BİMS BLOK ÜRETİM İŞİNE EL ATMIŞ VE ÇOK KISA BİR SÜRE İÇERİSİNDE ÇITAYI YÜKSELTEREK EN HIZLI VE EN YÜKSEK KALİTELİ BLOK ÜRETİM MAKİNESİ OLAN “ANDROID 12” İ ÜRETİMiŞTİR. EN HIZLI, EN AZ ELEMANLA, EN YÜKSEK KAPASİTEDE, EN AZ FİRE ORANI İLE, EN AZ ÇİMENTO KULLANILARAK, EN KALİTELİ BİMS BLOK ÜRETİMİ YAPAN EN İYİ TÜRK MALİ TESİSLER SEKTÖRÜN HİZMETİNDE.

EN HIZLI, EN AZ ELEMANLA, EN YÜKSEK KAPASİTEDE, EN AZ FİRE ORANI İLE, EN AZ ÇİMENTO KULLANILARAK, EN KALİTELİ BİMS BLOK ÜRETİMİ YAPAN EN İYİ TÜRK MALİ TESİSLER SEKTÖRÜN HİZMETİNDE. MÜŞTERİLERİMİZİN İFADESİYLE MÜKEMMEL VİBRASYON SİSTEMİMİZ “VİBRO 180” SAYESİNDE 1 m3 TE 15-20 KG DAHA AZ ÇİMENTOYLA ÜRETİM YAPMA İMKANI TAM OTOMATİK KALIP DEĞİŞİM SİSTEMİ İLE MAX. 15 DK İÇİNDE YENİ KALIPLA ÜRETİME BAŞLANIR. BU MAKİNEDEN ERMAK'IN 18 YILDIR BAŞARI İLE UYGULADIĞI, MÜŞTERİLERİN TAM NOT VERDİĞİ, MEŞHUR “VİBRO-180” MODELİ, 180 KNT GÜCÜNE SAHİP, OTOMATİK YAĞLAMALI VE ARIZA YAPMAYAN VİBRASYON SİSTEMİ KULLANILMIŞTIR.

ERMAK SPECIALIZED ON SINGLE LAYER CONCRETE PAVING STONE PRODUCING MACHINES WITH ITS CUSTOMER'S SUPPORTS ALSO IT STARTED TO WORK ON BİMS BLOK PRODUCING WITH ITS CUSTOMER'S DEMAND AND RAISED THE LEVEL WITH “ANDROID 12” WHICH IS THE FASTEST AND THE HIGHEST QUALITY HOLLOWBLOCK PRODUCING MACHINE IN A SHORT TIME.

THE BEST AND THE FASTEST TURKISH MACHINERY PLANT WHICH PRODUCES THE MOST QUALITY BLOCK WITH MINIMUM WORKER, HIGHEST CAPACITY, MINIMUM WASTAGE RATE, USING MINIMUM CEMENT IS AT MARKET'S SERVICE. THE FAMOUS “VİBRO-180” MODEL WHICH IS USED ON THIS MACHINE IS APPLIED SUCCESSFULLY SINCE 18 YEARS BY ERMAK AND IT GAINED FULL MARKS OF CUSTOMERS. IT HAS 180 KNT POWER, AUTOMATIC LUBRICATION SYSTEM AND TROUBLE FREE VIBRATION SYSTEM. THE BEST AND THE FASTEST TURKISH MACHINERY PLANT WHICH PRODUCES THE MOST QUALITY BLOCK WITH MINIMUM WORKER, HIGHEST CAPACITY, MINIMUM WASTAGE RATE, USING MINIMUM CEMENT IS AT MARKET'S SERVICE. THERE IS AUTOMATIC MOULD CHANGING SYSTEM ON THIS MACHINE. IT TAKES MAX. 15 MINUTES TO START PRODUCTION WITH NEW MOULD BY THE EXPRESSIONS OF OUR CUSTOMERS, IT IS POSSIBLE TO MAKE PRODUCTION WITH 15-20KG LESS CEMENT THANKS TO “VİBRO 180”

КОМПАНИЯ «ЭРМАК», СТАВШАЯ БЛАГОДАРЯ СВОИМ ЗАКАЗЧИКАМ СПЕЦИАЛИСТОМ В ОБЛАСТИ ПРОИЗВОДСТВА ОДНОРЯДНЫХ МАШИН ДЛЯ ИЗГОТОВЛЕНИЯ БРУСЧАТКИ, ТАК ЖЕ ПО ИХ ПРОСЬБАМ НАЧАЛА ПРОИЗВОДСТВО ОБОРУДОВАНИЯ ДЛЯ ИЗГОТОВЛЕНИЯ ШЛАКОБЛОКОВ И, ПОВЫСИВ ПЛАНКУ, ЗА ОЧЕНЬ КОРОТКОЕ ВРЕМЯ РАЗРАБОТАЛА МАШИНУ “ANDROID 12”, С ВЫСОКОЙ СКОРОСТЬЮ РАБОТЫ И ПРОИЗВОДЯЩУЮ БЛОКИ НАИВЫСШЕГО КАЧЕСТВА.

ПРОИЗВОДИТЕЛЬ ОБОРУДОВАНИЯ С ВЫСОКОЙ СКОРОСТЬЮ РАБОТЫ И ПРОИЗВОДИТЕЛЬНОСТЬЮ, С МИНИМАЛЬНЫМ КОЛИЧЕСТВОМ ОБСЛУЖИВАЮЩЕГО ПЕРСОНАЛА И ПРОИЗВОДСТВЕННЫХ ПОТЕРЬ, С ИСПОЛЬЗОВАНИЕМ ЦЕМЕНТА В МАЛЫХ КОЛИЧЕСТВАХ И ВЫПУСКОМ ВЫСОКОКАЧЕСТВЕННЫХ ШЛАКОБЛОКОВ ПРИ ЭТОМ – К УСЛУГАМ ПРОИЗВОДИТЕЛЕЙ ЛУЧШИХ ОТЕЧЕСТВЕННЫХ ТОВАРОВ. ПО МНЕНИЮ НАШИХ ЗАКАЗЧИКОВ, БЛАГОДАРЯ НАШЕЙ ВИБРАЦИОННОЙ СИСТЕМЕ “VİBRO 180” У НИХ ПОЯВИЛАСЬ ВОЗМОЖНОСТЬ ИСПОЛЬЗОВАТЬ В ПРОЦЕССЕ ПРОИЗВОДСТВА НА 15-20 КГ ЦЕМЕНТА МЕНЬШЕ НА КАЖДЫЙ КУБ. МЕТР ПРОДУКЦИИ. ПОЛНОСТЬЮ АВТОМАТИЗИРОВАННАЯ СИСТЕМА ПОЗВОЛЯЕТ ПРОИЗВЕСТИ ЗАМЕНУ В ТЕЧЕНИЕ 15 МИНУТ (МАКС.) И ПРОДОЛЖИТЬ РАБОТУ УЖЕ С НОВОЙ ПРЕСС-ФОРМОЙ. В ЭТОЙ МОДЕЛИ МАШИНЫ, В ТЕЧЕНИЕ 18 ЛЕТ КОМПАНИЕЙ «ЭРМАК» УСПЕШНО ИСПОЛЬЗУЕТСЯ ВЫЗВАВШАЯ ОДОБРЕНИЕ У ЗАКАЗЧИКОВ, МОЩНАЯ, РАБОТАЮЩАЯ БЕЗ ПЕРЕБОЕВ ВИБРАЦИОННАЯ СИСТЕМА “VİBRO-180” С АВТОМАТИЧЕСКОЙ СМАЗКОЙ

ERMAK S'EST PROFESSIONNALISE DANS LA FABRICATION DE PRESSES POUR PAVES A RANGEE UNIQUE, GRACE AU SOUTIEN DE SES CLIENTS; PUIS C'EST ENCORE GRACE AUX REQUETES DE NOS CLIENTS QUE NOUS NOUS SOMMES LANCES DANS LA FABRICATION DE LA PRESSE MONO-COUCHE POUR PARPAINGS “ANDROID 12”. EN PEU DE TEMPS, ATTEIGNANT LES PLUS HAUTS NIVEAUX, ELLE EST DEVENUE LA MACHINE MONO-COUCHE LA PLUS RAPIDE ASSURANT LA PLUS GRANDE QUALITE.

LA PRESSE QUI PRODUIT DES PARPAINGS BIM DE LA MEILLEURE QUALITE, LA PLUS PRECISE ET LA PLUS RAPIDE. AVEC LA CAPACITE DE PRODUCTION LA PLUS ELEVEE, UN PERSONNEL REDUIT AU MINIMUM, CONSOMMANT LE MOINS DE BETON ET ASSURANT LE MOINS DE GASPILLAGE POSSIBLE, LA ANDROID EST AU SERVICE DES MEILLEURES COMPAGNIES DU SECTEUR.

\*D'APRES LES DIRES DE NOS CLIENTS, ET GRACE A NOTRE SYSTEME DE VIBRATION “VİBRO 180”, VOUS POURREZ PRODUIRE 1M3 DE BETON AVEC 15-20 KGS DE CIMENT EN MOINS QU'AVEC TOUTE AUTRE PRESSE AVEC SON SYSTEME DE CHANGEMENT DE MOULE TOUT- AUTOMATIQUE, DEMARRAGE DE FABRICATION AVEC MOULE NOUVEAU EN 15 MIN. MAX. DEPUIS 18 ANS DEJÀ, ERMAK UTILISE AVEC RÉUSSITE POUR CETTE PRESSE, LE FAMEUX MODÈLE “VİBRO-180”, ENCENSÉ PAR TOUS NOS CLIENTS. AVEC UNE PUISSANCE DE VIBRATION DE 180 KNT, MUNI DE SON SYSTEME DE LUBRIFICATION AUTOMATIQUE, C'EST UN SYSTEME DE VIBRATION LIBRE DE TOUTE PANNE.

لقد تخصصت شركة إيرماك بدعم العملاء في ماكينات الانترلوك ذات طبقة واحدة، كذلك اهتم كثيرا في إنتاج البلوك، ففي مدة قصيرة لقد طورت نفسها كثيرا فصنعت ماكينة البلوك المسمى بـ ANDROID 12، فهذه الماكينة تتمتع بمزايا عالية في السرعة والجودة. فهذه المصانع تركية الذي يتمتع بمزايا مثل السرعة العالية، ويعمل بقلعة العمالة، وبطاقة إنتاجية عالية، وبأقل خسارة من الإنتاج، وبأقل استخدام الأسمنت، وبأعلى درجة للجودة تحت خدمة القطاع.

بإفادة العملاء إمكانية الإنتاج الأفضل بقلعة استخدام الأسمنت ١٥-٢٠ قى في كل متر مكعب بفضل ANDROID 12

نظام تغيير القالب الآلي على هذه الماكينة يستغرق ١٥ دقيقة فقط لبدء الإنتاج مع قالب جديد.

يتم استخدام نظام فايبرو ١٨٠ الشهير المستخدم في هذه الماكينة بنجاح منذ ١٨ سنة من قبل شركة إيرماك وتم قيمنا من عملائنا بعلامة كاملة قوة رجاج الماكينة ١٨٠ كيلو نيوتن ونظام التشغيل التلقائي ونظام الاهتزاز خالي من المشاكل.

“ANDROID 12”; 12 LİK BİMS BLOK ÜRETİM MAKİNESİ  
“ANDROID” ERMAK'IN TESCİLLİ MARKASIDIR.

“ANDROID 12”; BİMS BLOCK PRODUCING MACHINE (12 PCS EACH PRESS)  
«ЭРМАК»“ANDROID” IS THE TRADEMARK OF ERMAK.

“ANDROID 12”; МАШИНА ДЛЯ ПРОИЗВОДСТВА ШЛАКОБЛОКОВ НА 12  
“ANDROID” ЭТО ЗАРЕГИСТРИРОВАННАЯ МАРКА КОМПАНИИ

“ANDROID 12”; PRESSE POUR 12 PARPAINGS PAR PLANCHE  
“ANDROID” EST UNE MARQUE DÉPOSÉE PAR ERMAK.

ماركة مسجلة رسميا لشركة ارماك "ANDROID" ماكينة لإنتاج البلوك ١٨ حبة في الضربة "ANDROID 12"



## MBM - 1200 MOBILE (EGG LAYER)

1965 YILINDAN BERİ ERMAK İSMİYLE KESİNTİSİZ OLARAK BU SEKTÖRDEYİZ. SİZİ ANLIYORUZ VE NE İSTEDİĞİNİZİ ÇOK İYİ BİLİYORUZ.

WE HAVE BEEN IN THIS SECTOR SINCE 1965 WITH ERMAK NAME WE UNDERSTAND YOU AND KNOW YOUR REQUESTS WELL.

С 1965 ГОДА МЫ НЕПРЕРЫВНО РАБОТАЕМ В ДАННОМ СЕКТОРЕ ПОД НАИМЕНОВАНИЕМ «ЭРМАК» МЫ ВАС ПОНИМАЕМ И ОЧЕНЬ ХОРОШО ЗНАЕМ, ЧЕГО ВЫ ХОТИТЕ

INDUSTRIELS SANS INTERRUPTION DEPUIS 1965 SOUS LE NOM D'ERMAK NOUS VOUS COMPRENONS ET SAVONS PARFAITEMENT CE QUE VOUS VOULEZ.

منذ عام ١٩٦٥ كنا في هذا القطاع بدون انقطاع تحت نفس الاسم "ارماك" ، نحن نتفهم ونلبي طلباتكم الخاصة.



MAXIMUM PRODUCT HIGHT : 500 mm  
MINIMUM PRODUCT HIGHT : 200 mm

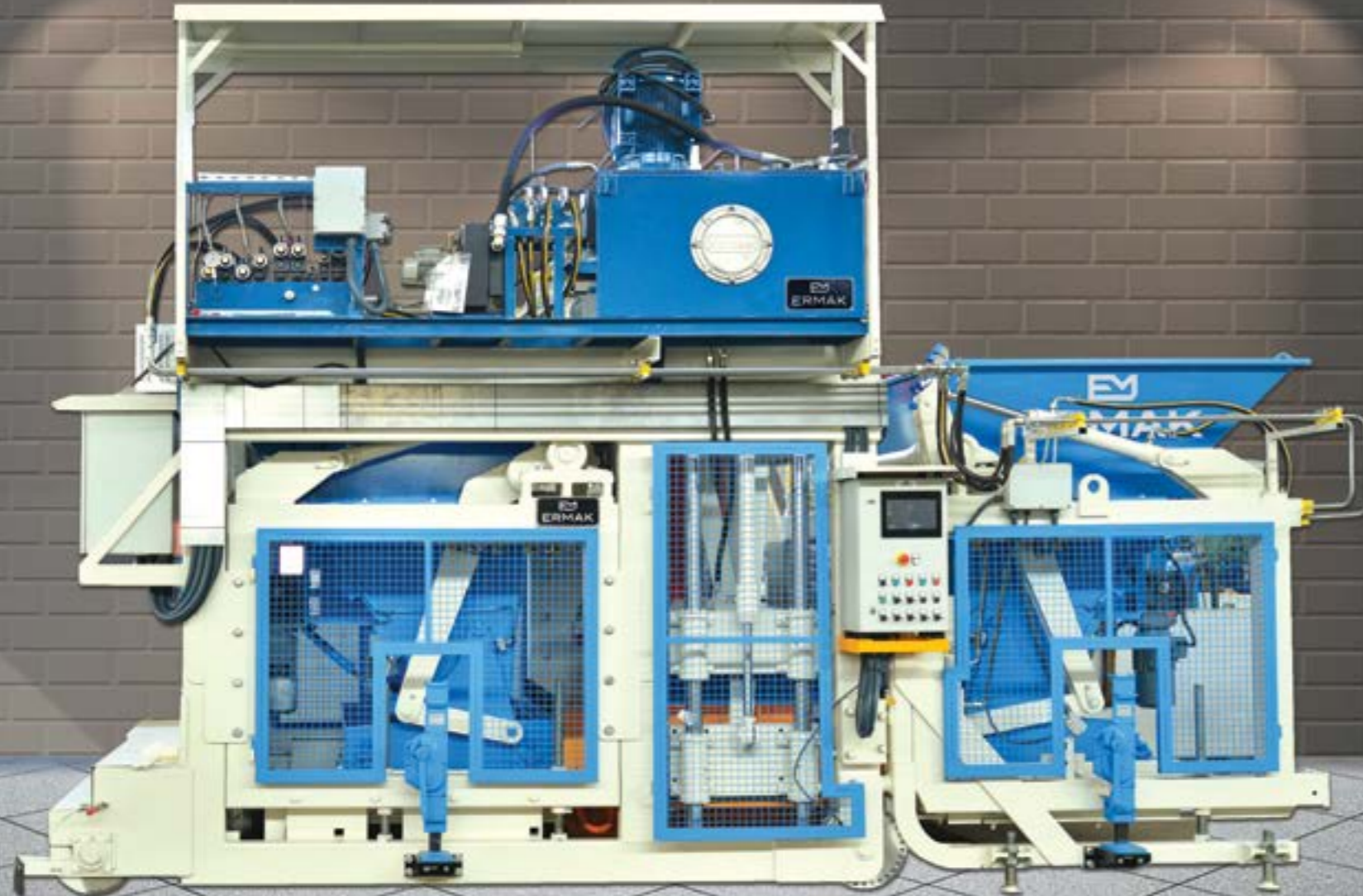

## AUTOMATIC CONTROL



KAPASİTE / CAPACITY الطاقة الإنتاجية

10.000 - 12.000 ad-pcs  
8 Saat - Hours - ساعة



KAPASİTE / CAPACITY الطاقة الإنتاجية

3.000 - 4.500 ad-pcs  
8 Saat - Hours - ساعة

TEKNİK ÖZELLİKLER  
TECHNICAL SPECIFICATIONS  
ТЕХНИЧЕСКИЕ ХАРАКТЕРИСТИКИ  
SPÉCIFICATIONS TECHNIQUES

لمواصفات الفنية

Hidrolik Güç	35 kw
Hydraulic Power	35 kw
Гидравлическая мощность	35 kw
Puissance Hydraulique	35 kw
قوة الهيدروليك	35 كيلووات
Baskı Alanı	1250 x 850
Press Area	1250 x 850
Размеры поддонов	1250 x 850
Dimensions des Planches	1250 x 850
مقاييس الطليبة الخشبية	1250 x 850
Çalışma Basıncı	160-180 Bar
Working Pressure	160-180 Bar
Рабочее давление	160 -180 Bar
Pression Opérateur	160-180 Bar





"İŞİNİZ DE HIZ, HAYATINIZDA RİTİM OLSUN"  
"GET SPEED IN WORK GET RHYTHM IN YOUR LIFE"



**ELEKTRİKLİ ROBOT SİSTEMLERİ SON TEKNOLOJİ "YUMUŞAK VE HIZLI" ÇALIŞMA SİSTEMLERİ ÇOK HASSAS TOPLAYICILAR**  
ELEKTRİKLİ ROBOT TIGER; HER KALINLIK VE DESENDEKİ TAŞI KIRMADAN, DÖKMEDEN VE EN YÜKSEK HIZDA SEVKİYAT PALETLERİNE İSTİFLEYEBİLEN, İFTİHAR ETTİĞİMİZ VE MÜŞTERİNİN TAKTİRİNİ KAZANARAK KENDİNİ İSPATLAMIŞ SINIFININ EN İYİ ROBOTUDUR. ERMAK ÜRETİMİ OLAN "ROBOT TIGER" ÜRÜNLERİ ÜST ÜSTE DİZMENİN YANI SIRA BU İŞİ ÇOK DÜZGÜN YAPARAK FİRMA PRESTİJİNİZİ EN YÜKSEKLERE TAŞIR. DESENDEKİ TAŞI KIRMADAN, DÖKMEDEN VE EN YÜKSEK HIZDA SEVKİYAT PALETLERİNE İSTİFLEYEBİLEN, İFTİHAR ETTİĞİMİZ VE MÜŞTERİNİN TAKTİRİNİ KAZANARAK KENDİNİ İSPATLAMIŞ SINIFININ EN İYİ ROBOTUDUR.

ELECTRIC ROBOT SYSTEMS THE LATEST TECHNOLOGY "SOFT AND FAST" WORKING SYSTEMS VERY SENSITIVE COLLECTORS  
ELECTRIC ROBOT TIGER; IT STOWS THE PRODUCTS IN EVERY DESING AND THICKNESS TO SHIPMENT PALLETS WITH HIGH SPEED WITHOUT BREAKING OR LOWERING. IT IS THE BEST IN ITS OWN CLASS AND PROVED ITSELF BY WINNING CUSTOMERS' APPROVAL THE ROBOT TIGER WHICH IS MADE BY ERMAK STACKS THE PRODUCTS VERY WELL AND MAXIMISE YOUR COMPANY'S PRESTIGE. HYDRAULIC

**АВТОМАТИЗИРОВАННЫЕ ЭЛЕКТРО СИСТЕМЫ / ПОСЛЕДНИЕ ТЕХНОЛОГИИ СИСТЕМ "МЯГКО И БЫСТРО"**  
АВТОМАТИЗИРОВАННЫЕ ЭЛЕКТРО СИСТЕМЫ  
РОБОТ «TIGER» ЭТО САМЫЙ ЛУЧШИЙ РОБОТ СВОЕГО КЛАССА, НАША ГОРДОСТЬ, УКЛАДЫВАЮЩИЙ НА ТРАНСПОРТНЫЕ ПОДДОНЫ БЛОКИ ЛЮБОЙ ТОЛЩИНЫ И ФОРМЫ НЕ ПОВРЕЖДАЯ И НЕ РОНЯЯ ИХ, И С МАКСИМАЛЬНО ВЫСОКОЙ СКОРОСТЬЮ РАБОТЫ, ЧЕМ ДОКАЗАЛ СВОЕ ПРЕВОСХОДСТВО И ПОЛУЧИЛ ПРИЗНАНИЕ НАШИХ КЛИЕНТОВ. РОБОТ "TIGER" ОТ КОМПАНИИ «ЭРМАК» УЛОЖЕТ ГОТОВЫЕ ИЗДЕЛИЯ ОДИН НА ОДИН, НО ТО, КАК КАЧЕСТВЕННО ОН ЭТО СДЕЛАЕТ, ЗНАЧИТЕЛЬНО ПОВЫСИТ ПРЕСТИЖ ВАШЕЙ ФИРМЫ.

SYSTÈMES ÉLECTRONIQUES DE ROBOTISATION SYSTÈME / DE TRAVAIL DE DERNIÈRE TECHNOLOGIE "FLUIDE ET RAPIDE"  
ROBOT TIGER ÉLECTRONIQUE ;  
C'EST LE MEILLEUR ROBOT DE SON GENRE, EMPILANT SUR LES PALETTES DE TRANSPORT, TOUT TYPE DE PRODUITS EN BETON, ET DE TOUTE EPAISSEUR. C'EST LA GARANTIE D'EVITER TOUTE CASSE, TOUT RENSEVERMENT, ET CE, A LA PLUS GRANDE VITESSE POSSIBLE. NOTRE PALETTISEUR A FAIT SES PREUVES EN GAGNANT LE RESP  
CT DE NOS CLIENTS ; ET C'EST UNE DE NOS GRANDES FIERTES. LES "ROBOTS TIGER", FABRICATION D'ERMAK, EN EMPILANT PARFAITEMENT VOS PRODUITS FINIS LES UNS SUR LES AUTRES, IL PARTICIPE AU PRESTIGE ET AUX CRITÈRES D'EXCELLENCE PROFESSIONELLE DE VOTRE ENTREPRISE.

انظمة الروبوت الالكتروني - آخر تكنولوجيا - انظمة التشغيل الخاص "ناعم وسريع" - انظمة التجميع الدقيق  
روبوت تايجر الالكتروني يتميز بتجميع جميع المنتجات لجميع الاشكال ولجميع انواع السماكة ويستطيع ان يصفف على طبالي التحميل بالسرعة العالية وبدون اي تكسير والاسقاط للمنتج واكتسبت رضى عملائنا واثبتت نفسها وفتخر بها وهو احسن واحد في فنتها.  
روبوت تايجر صنع بواسطة أرماك وهو منتج متقن وهو يصفف المنتج فوق بعد وكذلك هذا التصفيف الممتع يزيد الهيبة للشركة.  
انظمة تايجر الهيدروليكية - هي الافضل في هذا المجال



### “U” SİSTEM FİNGER CAR “U” SYSTEM WITH FINGER CAR

- 10- BETON BLOK ÜRETİM MAKİNASI
- 20- YAŞ KULE (TAZE MAL İSTİFLEME ASANSÖRÜ)
- 30- KURU KULE (KURU MAL İNDİRME ASANSÖRÜ)
- 40- DİKEY PALET SÜRÜCÜ VE/VEYA PALETİZÖR (BOŞ PALET DOLDUR BOŞAL SİSTEMİ)
- 42- DİKEY STOK ROBOTU
- 45- PALET STOK KONVEYÖRÜ
- 50- PAKETLEME ROBOTU
- 60- ROBOT ALTI PALETLİ İSTİFLEME KONVEYÖRÜ
- 70-FİNGER CAR ROBOTU
- 80- KONTEYNER KABİN (HİDROLİK VE OTOMASYON İÇİN)
- 90- HAVAI HATLI GEZER KOVA (KALIN MALZEME İÇİN)
- 95- HAVAI HATLI GEZER KOVA (İNCE MALZEME İÇİN)
- 100- BÜYÜK PLANET MİKSER
- 105- KÜÇÜK PLANET MİKSER
- 110- AGREGA BUNKERİ
- 120- BUNKER ALTI KANTAR BANDI
- 130- TRANSFER BANDI
- 140/145- ÇİMENTO SİLOLARI

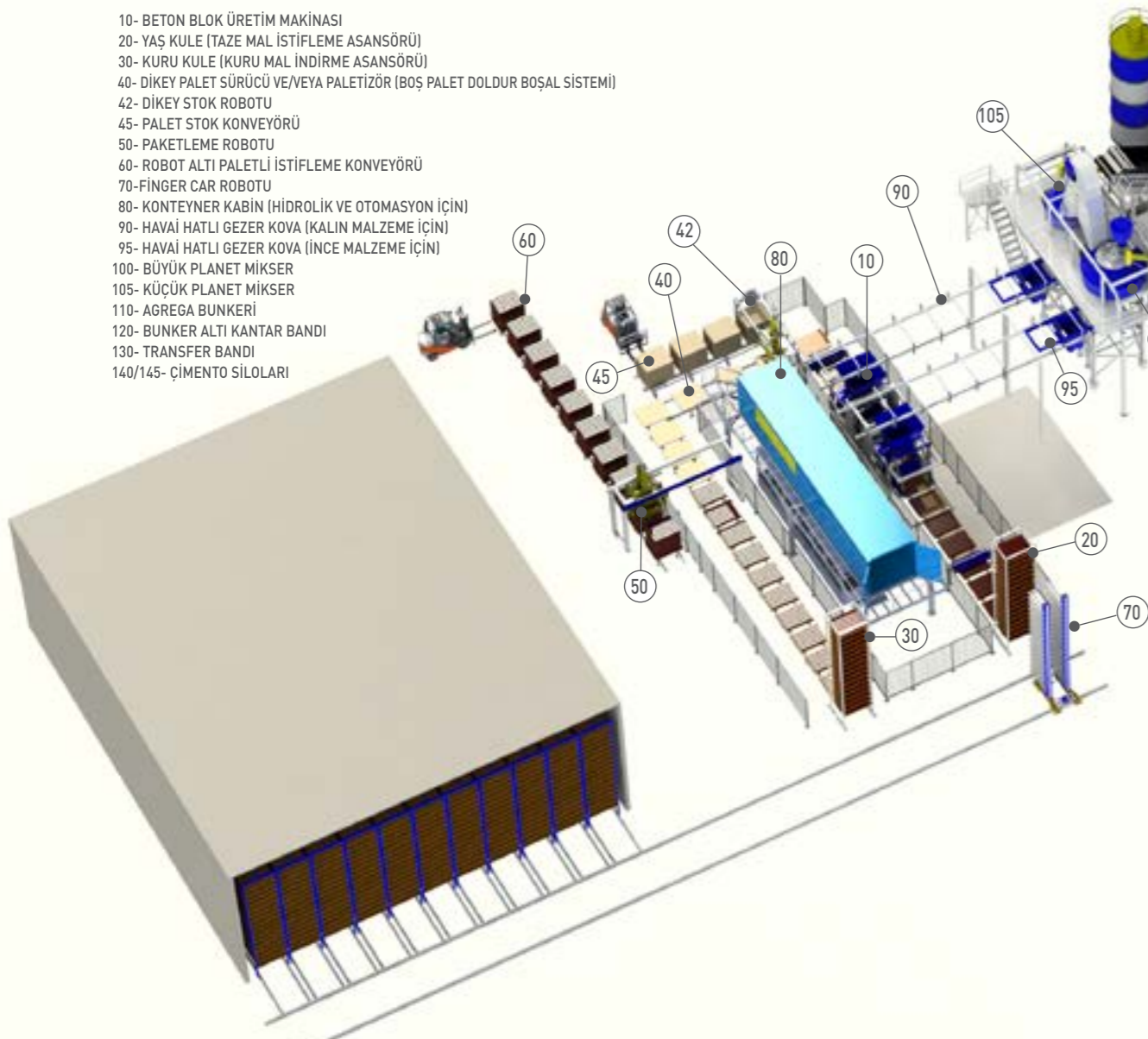

### ПОДДОН БЕЗ НОЖЕК СИСТЕМА “U” نظام الفنجر كار اليو مع نظام الفنجر كار

- 10- МАШИНА ДЛЯ ИЗГОТОВЛЕНИЯ БЕТОННЫХ БЛОКОВ
- 20- БУНКЕР ДЛЯ ЖИДКОГО МАТЕРИАЛА (ЛИФТ ДЛЯ РАЗГРУЗКИ)
- 30- БУНКЕР ДЛЯ СУХОГО МАТЕРИАЛА (ЛИФТ ДЛЯ РАЗГРУЗКИ)
- 40- ВЕРТИКАЛЬНЫЙ ПОДЪЕМНИК ПОДДОНОВ (СИСТЕМА ЗАПОЛНЕНИЯ ПУСТЫХ И РАЗГРУЗКИ ПОЛНЫХ ПОДДОНОВ)
- 42- ВЕРТИКАЛЬНЫЙ ЗАПАСНОЙ РОБОТ
- 45- КОНВЕЙЕР ДЛЯ ПОДДОНОВ
- 50- УПАКОВОЧНЫЙ АВТОМАТ
- 60- АВТОМАТИЗИРОВАННЫЙ РАЗГРУЗОЧНЫЙ КОНВЕЙЕР
- 70- РОБОТ «FINGER CAR» (ПОГРУЗЧИК)
- 80- КОНТЕЙНЕР КАБИНА (ДЛЯ ГИДРАВЛИКИ И АВТОМАТИКИ)
- 90- ПОДВЕСНОЙ КОВШ СИСТЕМЫ ТРАНСПОРТИРОВКИ (ДЛЯ ЖЕСТКОГО МАТЕРИАЛА)
- 95- ПОДВЕСНОЙ КОВШ СИСТЕМЫ ТРАНСПОРТИРОВКИ (ДЛЯ МЕЛКОЗЕРНИСТОГО МАТЕРИАЛА)
- 100- БОЛЬШОЙ ПЛАНЕТАРНЫЙ МИКСЕР
- 105- МАЛЫЙ ПЛАНЕТАРНЫЙ МИКСЕР
- 110- БУНКЕР ДЛЯ СМЕСИ ПЕСКА И ГРАВИА (ИЛИ ЩЕБНЯ)
- 120- КОНВЕЙЕРНАЯ ЛЕНТА ВЕСОВ БУНКЕРА
- 130- ТРАНСПОРТЕРНАЯ ЛЕНТА
- 140/145- БУНКЕРЫ ДЛЯ ЦЕМЕНТА

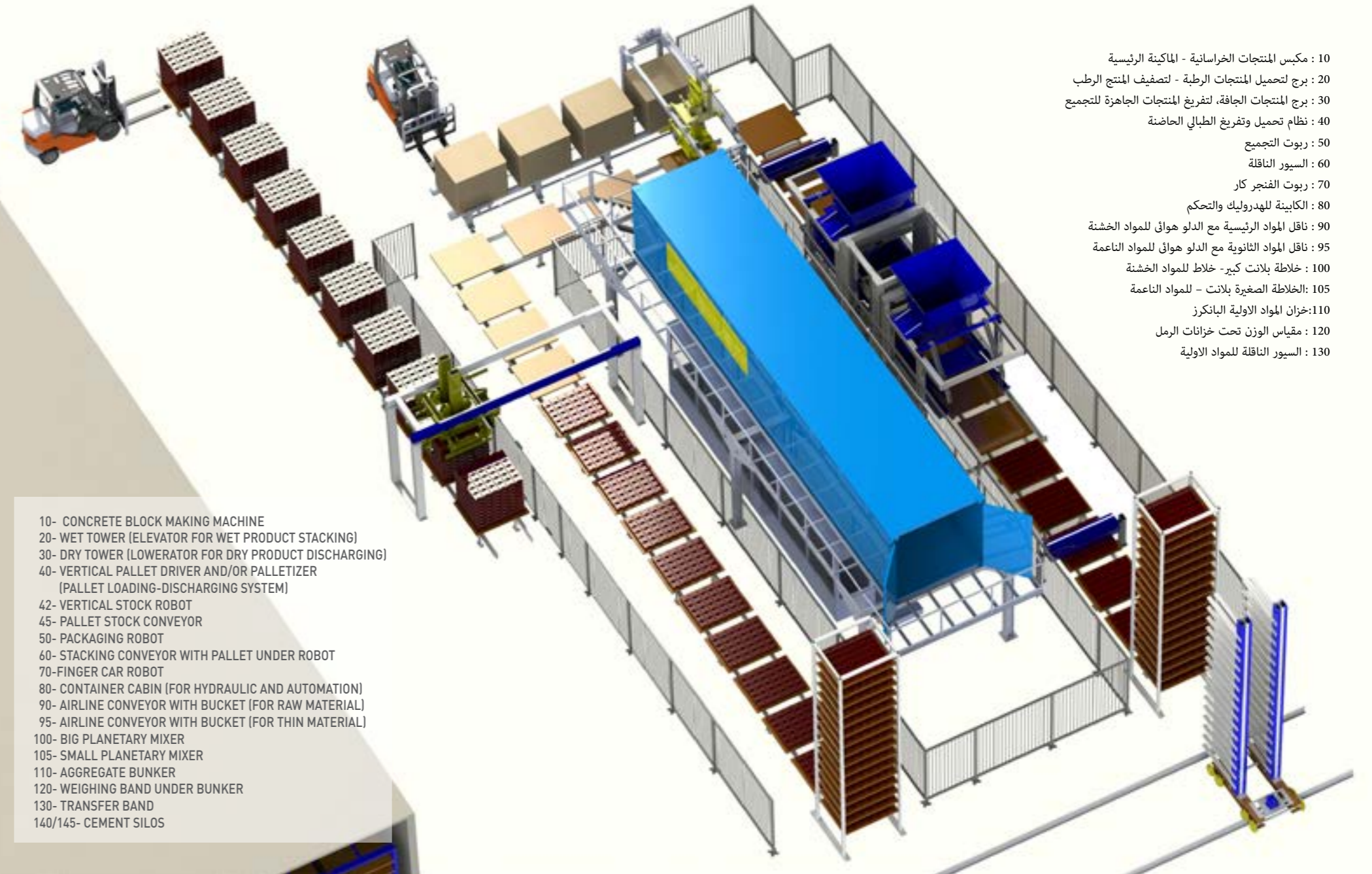

- 10- CONCRETE BLOCK MAKING MACHINE
- 20- WET TOWER (ELEVATOR FOR WET PRODUCT STACKING)
- 30- DRY TOWER (LOWERATOR FOR DRY PRODUCT DISCHARGING)
- 40- VERTICAL PALLET DRIVER AND/OR PALLETIZER (PALLET LOADING-DISCHARGING SYSTEM)
- 42- VERTICAL STOCK ROBOT
- 45- PALLET STOCK CONVEYOR
- 50- PACKAGING ROBOT
- 60- STACKING CONVEYOR WITH PALLET UNDER ROBOT
- 70-FİNGER CAR ROBOT
- 80- CONTAINER CABIN (FOR HYDRAULIC AND AUTOMATION)
- 90- AIRLINE CONVEYOR WITH BUCKET (FOR RAW MATERIAL)
- 95- AIRLINE CONVEYOR WITH BUCKET (FOR THIN MATERIAL)
- 100- BIG PLANETARY MIXER
- 105- SMALL PLANETARY MIXER
- 110- AGGREGATE BUNKER
- 120- WEIGHING BAND UNDER BUNKER
- 130- TRANSFER BAND
- 140/145- CEMENT SILOS

- 10 : مكبس المنتجات الخرسانية - الماكينة الرئيسية
- 20 : برج لتحميل المنتجات الرطبة - لتصفيف المنتج الرطب
- 30 : برج المنتجات الجافة، لتفريغ المنتجات الجاهزة للتجميع
- 40 : نظام تحميل وتفريغ الطباقي الحاضنة
- 50 : روبوت التجميع
- 60 : السيور الناقلة
- 70 : روبوت الفنجر كار
- 80 : الكابينة للهيدروليك والتحكم
- 90 : ناقل المواد الرئيسية مع الدلو هوائي للمواد الخشنة
- 95 : ناقل المواد الثانوية مع الدلو هوائي للمواد الناعمة
- 100 : خلاطة بلانت كبير - خلاط للمواد الخشنة
- 105 : الخلاطة الصغيرة بلانت - للمواد الناعمة
- 110 : خزان المواد الأولية البانكرز
- 120 : مقياس الوزن تحت خزانات الرمل
- 130 : السيور الناقلة للمواد الأولية



### “U” SİSTEM, DÖNER FİNGER CAR “U” SYSTEM ROTARY FINGER CAR

- 10- BETON BLOK ÜRETİM MAKİNASI
- 20- YAŞ KULE (TAZE MAL İSTİFLEME ASANSÖRÜ)
- 30- KURU KULE (KURU MAL İNDİRME ASANSÖRÜ)
- 40- DİKEY PALET SÜRÜCÜ VE/VEYA PALETİZÖR (BOŞ PALET DOLDUR BOŞAL SİSTEMİ)
- 42- DİKEY STOK ROBOTU
- 45- PALET STOK KONVEYÖRÜ
- 50- PAKETLEME ROBOTU
- 60- ROBOT ALTI PALETLİ İSTİFLEME KONVEYÖRÜ
- 70-FİNGER CAR ROBOTU
- 80- KONTEYNER KABİN (HİDROLİK VE OTOMASYON İÇİN)
- 90- HAVAİ HATLI GEZER KOVA (KALIN MALZEME İÇİN)
- 95- HAVAİ HATLI GEZER KOVA (İNCE MALZEME İÇİN)
- 100- BÜYÜK PLANET MİKSER
- 105- KÜÇÜK PLANET MİKSER
- 110- AGREGA BUNKERİ
- 120- BUNKER ALTI KANTAR BANDI
- 130- TRANSFER BANDI
- 140/145- ÇİMENTO SİLOLARI

- 10- CONCRETE BLOCK MAKING MACHINE
- 20- WET TOWER (ELEVATOR FOR WET PRODUCT STACKING)
- 30- DRY TOWER (LOWERATOR FOR DRY PRODUCT DISCHARGING)
- 40- VERTICAL PALLET DRIVER AND/OR PALLETIZER (PALLET LOADING-DISCHARGING SYSTEM)
- 42- VERTICAL STOCK ROBOT
- 45- PALLET STOCK CONVEYOR
- 50- PACKAGING ROBOT
- 60- STACKING CONVEYOR WITH PALLET UNDER ROBOT
- 70-FINGER CAR ROBOT
- 80- CONTAINER CABIN (FOR HYDRAULIC AND AUTOMATION)
- 90- AIRLINE CONVEYOR WITH BUCKET (FOR RAW MATERIAL)
- 95- AIRLINE CONVEYOR WITH BUCKET (FOR THIN MATERIAL)
- 100- BIG PLANETARY MIXER
- 105- SMALL PLANETARY MIXER
- 110- AGGREGATE BUNKER
- 120- WEIGHING BAND UNDER BUNKER
- 130- TRANSFER BAND
- 140/145- CEMENT SILOS

### “PROFESYONEL BETON SANTRALLİ YERLEŞİM”

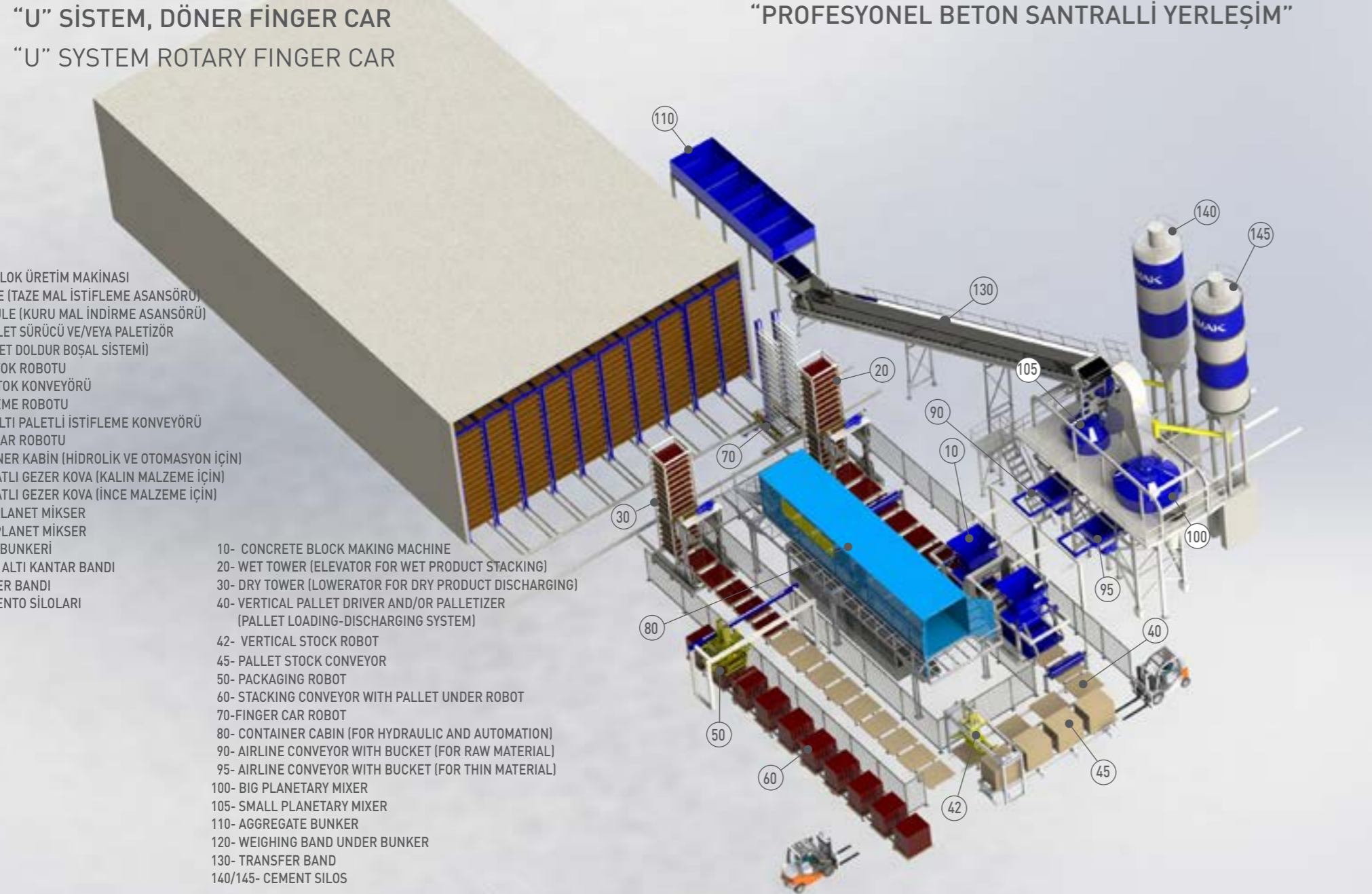
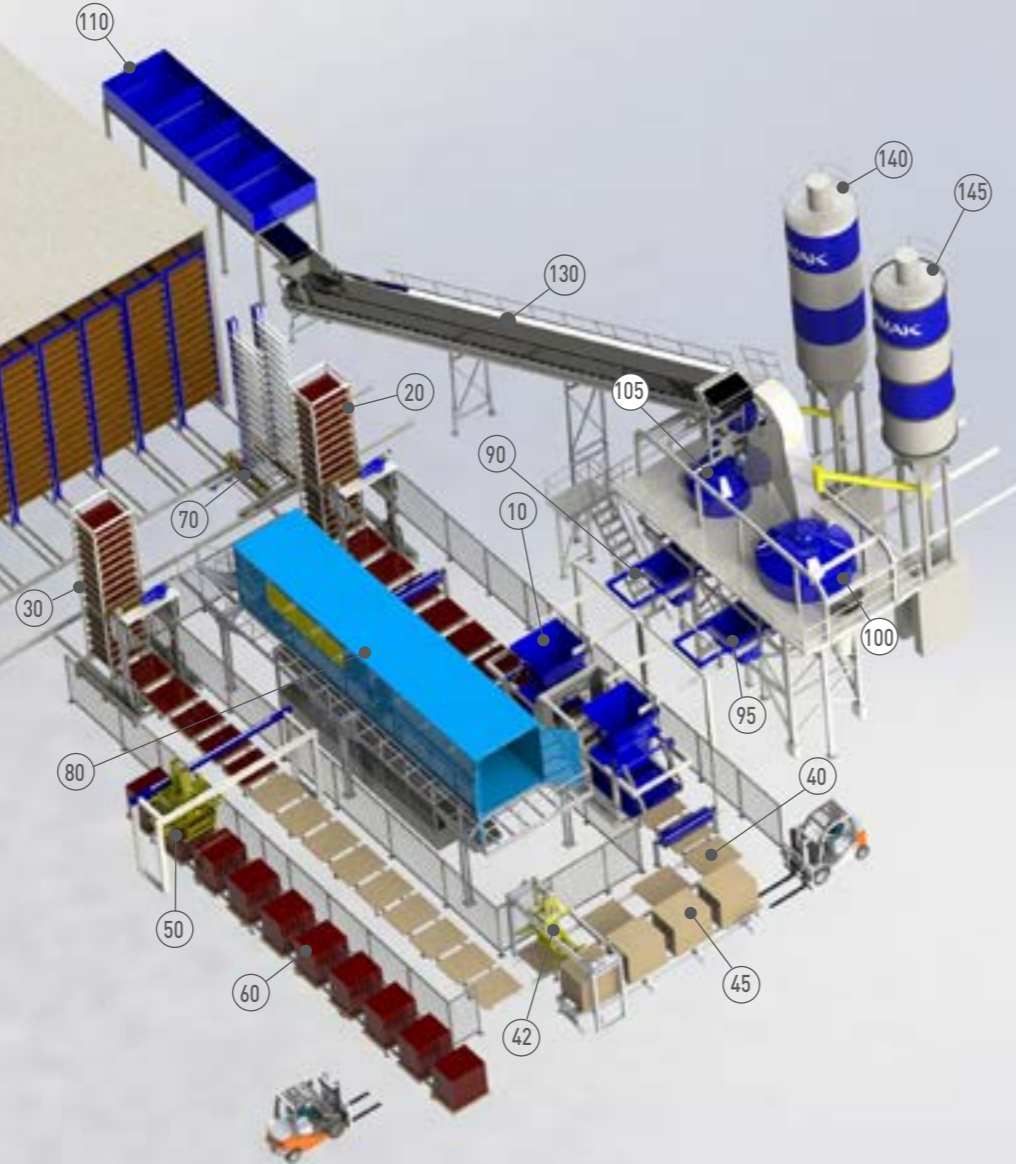

- 10- МАШИНА ДЛЯ ИЗГОТОВЛЕНИЯ БЕТОННЫХ БЛОКОВ
- 20- БУНКЕР ДЛЯ ЖИДКОГО МАТЕРИАЛА (ЛИФТ ДЛЯ РАЗГРУЗКИ)
- 30- БУНКЕР ДЛЯ СУХОГО МАТЕРИАЛА (ЛИФТ ДЛЯ РАЗГРУЗКИ)
- 40- ВЕРТИКАЛЬНЫЙ ПОДЪЕМНИК ПОДДОНОВ (СИСТЕМА ЗАПОЛНЕНИЯ ПУСТЫХ И РАЗГРУЗКИ ПОЛНЫХ ПОДДОНОВ)
- 42- ВЕРТИКАЛЬНЫЙ ЗАПАСНОЙ РОБОТ
- 45- КОНВЕЙЕР ДЛЯ ПОДДОНОВ
- 50- УПАКОВОЧНЫЙ АВТОМАТ
- 60- АВТОМАТИЗИРОВАННЫЙ РАЗГРУЗОЧНЫЙ КОНВЕЙЕР
- 70- РОБОТ «FINGER CAR» (ПОГРУЗЧИК)
- 80- КОНТЕЙНЕР КАБИНА (ДЛЯ ГИДРАВЛИКИ И АВТОМАТИКИ)
- 90- ПОДВЕСНОЙ КОВШ СИСТЕМЫ ТРАНСПОРТИРОВКИ (ДЛЯ ЖЕСТКОГО МАТЕРИАЛА)
- 95- ПОДВЕСНОЙ КОВШ СИСТЕМЫ ТРАНСПОРТИРОВКИ (ДЛЯ МЕЛКОЗЕРНИСТОГО МАТЕРИАЛА)
- 100- БОЛЬШОЙ ПЛАНЕТАРНЫЙ МИКСЕР
- 105- МАЛЫЙ ПЛАНЕТАРНЫЙ МИКСЕР
- 110- БУНКЕР ДЛЯ СМЕСИ ПЕСКА И ГРАВИЯ (ИЛИ ЩЕБНЯ)
- 120- КОНВЕЙЕРНАЯ ЛЕНТА ВЕСОВ БУНКЕРА
- 130- ТРАНСПОРТЕРНАЯ ЛЕНТА
- 140/145- БУНКЕРЫ ДЛЯ ЦЕМЕНТА

- 10 : مكبس المنتجات الخرسانية - الماكينة الرئيسية
- 20 : برج لتحميل المنتجات الرطبة - لتصفيف المنتج الرطب
- 30 : برج المنتجات الجافة، لتفريغ المنتجات الجاهزة للتجميع
- 40 : نظام تحميل وتفريغ الطباقي الحاضنة
- 50 : ربوت التجميع
- 60 : السيور الناقلة
- 70 : ربوت الفنجر كار
- 80 : الكابينة للهدروليك والتحكم
- 90 : ناقل المواد الرئيسية مع الدلو هوائي للمواد الخشنة
- 95 : ناقل المواد الثانوية مع الدلو هوائي للمواد الناعمة
- 100 : خلاطة بلانت كبير- خلاط للمواد الخشنة
- 105 : الخلاطة الصغيرة بلانت - للمواد الناعمة
- 110 :خزان المواد الاولية البانكرز
- 120 : مقياس الوزن تحت خزانات الرمل
- 130 : السيور الناقلة للمواد الاولية





### AYAKSIZ PALET “U” SİSTEM, SEPETLİ PROJE,

### “U” SYSTEM, CASSETTE SYSTEM, FOOTLESS PALLET

### “PROFESYONEL BETON SANTRALLİ YERLEŞİM”

AYAKSIZ PALETLE ÇALIŞMAK İSTEYENLER İÇİN EN EKONOMİK YATIRIM SEPETLİ SİSTEMDİR. AZ İŞÇİLİKLE, YÜKSEK KAPASİTEDE VE GÜVENLİ ÜRETİM SİSTEMİDİR. FINGER ROBOTLU SİSTEMLERİN BİR ALT KATEGORİSİDİR. THE RACK BOX SYSTEM IS THE ECONOMICAL INVESTMENT FOR THOSE WHO WANT TO WORK WITH A PALLETS WITHOUT LEGS SYSTEM. IT IS A SAFER PRODUCTION SYSTEM REQUIRING FEW WORKERS WITH A HIGH OUTPUT CAPACITY. IT IS A SUB-CATEGORY OF FINGER CAR ROBOT SYSTEM.

النظام الأكثر اقتصادا لمن يريد ان يعمل ببطلية بلا ارجل هو نظام السلة. هذا النظام أيضا آمن ويمكن الحصول على الكفاءة العالية بعدد قليل من يد العاملة. هذا النظام هو الصنف الثاني بعد نظام فنجر كار.

- 10- BETON BLOK ÜRETİM MAKİNASI
- 20- YAŞ KULE (TAZE MAL İSTİFLEME ASANSÖRÜ)
- 30- KURU KULE (KURU MAL İNDİRME ASANSÖRÜ)
- 40- DİKEY PALET SÜRÜCÜ VE/VEYA PALETİZÖR (BOŞ PALET DOLDUR BOŞAL SİSTEMİ)
- 42- DİKEY STOK ROBOTU
- 45- PALET STOK KONVEYÖRÜ
- 50- PAKETLEME ROBOTU
- 60- ROBOT ALTI PALETLİ İSTİFLEME KONVEYÖRÜ
- 70-FİNGER CAR ROBOTU
- 80- KONTEYNER KABİN (HİDROLİK VE OTOMASYON İÇİN)
- 90- HAVAİ HATLI GEZER KOVA (KALIN MALZEME İÇİN)
- 95- HAVAİ HATLI GEZER KOVA (İNCE MALZEME İÇİN)
- 100- BÜYÜK PLANET MİKSER
- 105- KÜÇÜK PLANET MİKSER
- 110- AGREGA BUNKERİ
- 120- BUNKER ALTI KANTAR BANDI
- 130- TRANSFER BANDI
- 140/145- ÇİMENTO SİLOLARI

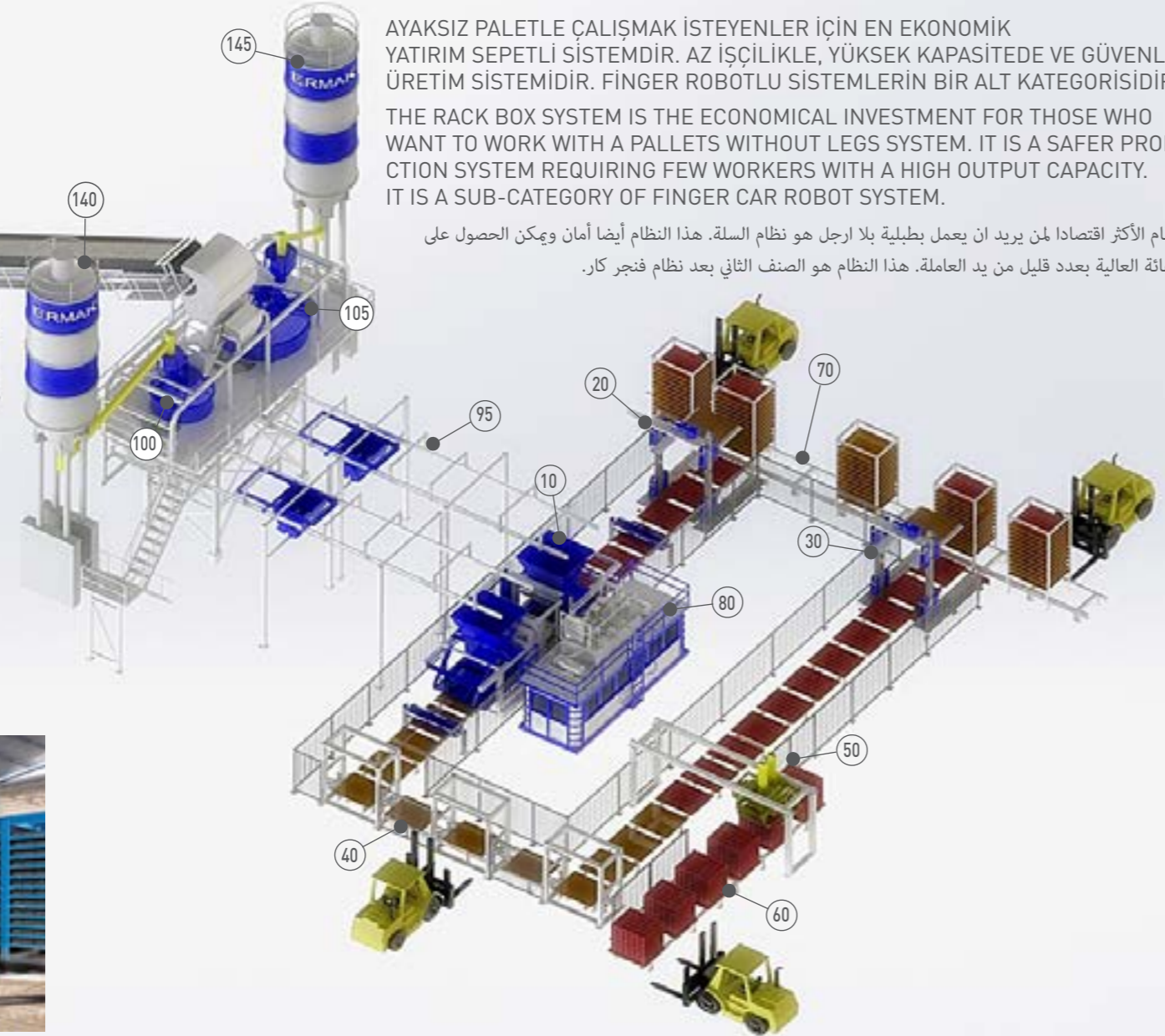

- 10 - CONCRETE BLOCK PRESS MACHINE
- 20 - ELEVATOR FOR DRY PRODUCTS AND BOX FEEDING CHARGER
- 30 - LOWERATOR FOR DRY PRODUCTS AND BOX DISCHARGE CHARGER
- 40 - VERTICAL WOOD PALLET DRIVER AND/OR PALLET FILLING DISCHARGE SYSTEM
- 42- VERTICAL STOCK ROBOT
- 45- PALLET STOCK CONVEYOR
- 50 - PACKAGING ROBOT
- 60 - PALLET-STACKING CONVEYOR FOR PALLETIZER ROBOT
- 70 - FRONT BOX TRANSIT CONVEYOR
- 80 - CABIN (FOR HYDRAULICS AND AUTOMATION)
- 90 - AIR LINE CONVEYOR (FOR RUDE MATERIAL)
- 95 - AIRLINE CONVEYOR (FOR THIN MATERIAL)
- 100 - BIG PLANETARY MIXER
- 105 - SMALL PLANETARY MIXER
- 110 - BUNKER FOR AGGREGATES
- 120 - WEIGHING BAND UNDER BUNKER
- 130 - TRANSFER BAND
- 140/145 CEMENT SILOS

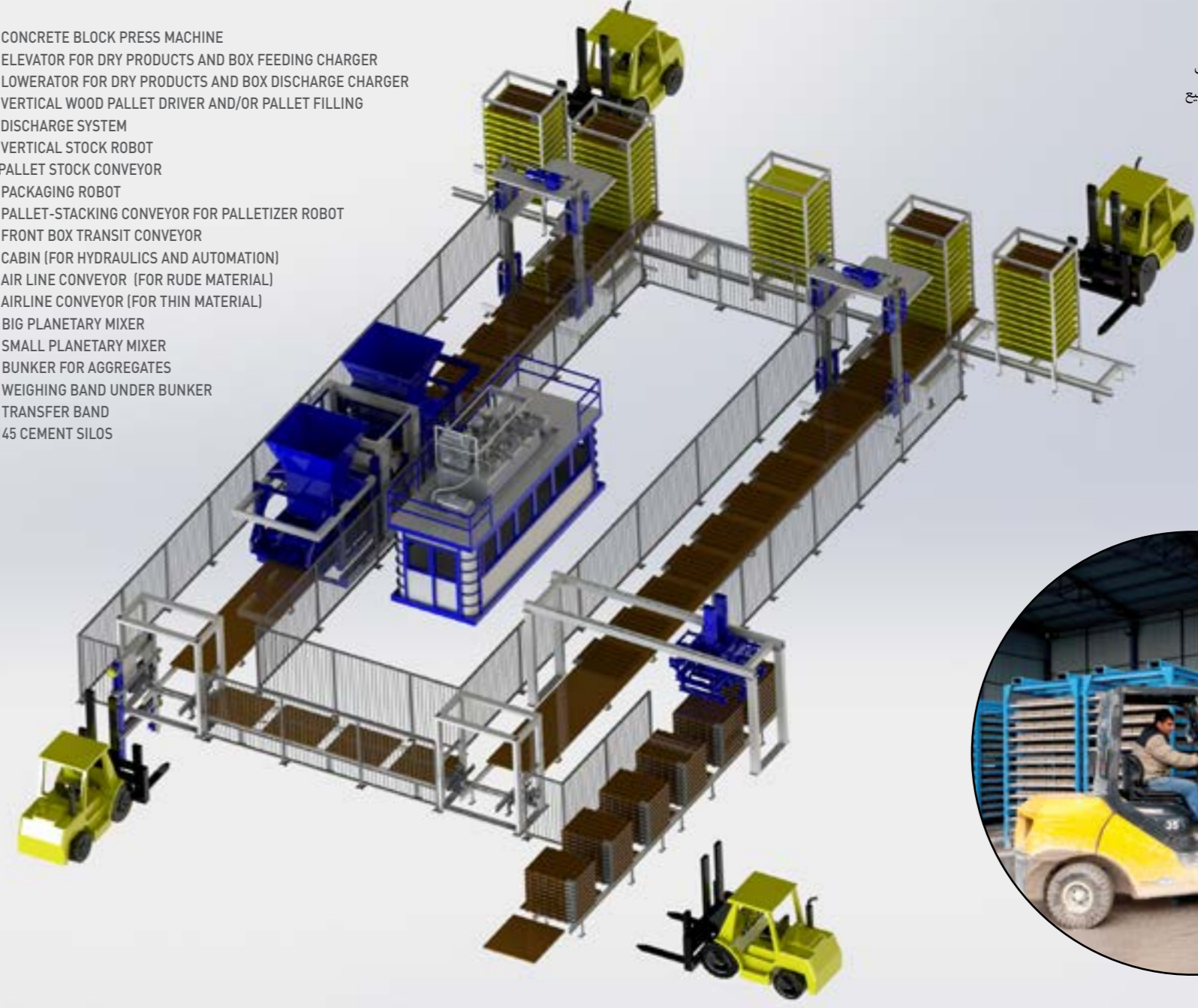

- 10 : مكبس المنتجات الخرسانية - الماكينة الرئيسية
- 20 : برج لتحميل المنتجات الرطبة - لتصفيف المنتج الرطب
- 30 : برج المنتجات الجافة، لتفريغ المنتجات الجاهزة للتجميع
- 40 : نظام تحميل وتفريغ الطباي الحاضنة
- 50 : روبوت التجميع
- 60 : السيور الناقلة
- 70 : روبوت الفنجر كار
- 80 : الكابينة للهيدروليك والتحكم
- 90 : ناقل المواد الرئيسية مع الدلو هوائي للمواد الخشنة
- 95 : ناقل المواد الثانوية مع الدلو هوائي للمواد الناعمة
- 100 : خلاطة بلانت كبير- خلاط للمواد الخشنة
- 105 : الخلاطة الصغيرة بلانت - للمواد الناعمة
- 110 : خزان المواد الاولية البانكرز
- 120 : مقياس الوزن تحت خزانات الرمل
- 130 : السيور الناقلة للمواد الاولية

### AYAKLI PALET "L" SİSTEM

### WITH FOOT PALLET "L" SYSTEM

- 10 - BETON BLOK ÜRETİM MAKİNASI
- 20 - TAZE MAL ASANSÖRÜ VE STOK KONVEYÖRÜ
- 30 - KURU MAL ASANSÖRÜ VE ARKA STOK KONVEYÖRÜ
- 40 - PAKETLEME ROBOTU
- 50 - ROBOT ALTI PALETLİ İSTİFLEME KONVEYÖRÜ
- 60 - HAVAI HATLI GEZER KOVA (KALIN VE İNCE MALZEME İÇİN)
- 70 - BÜYÜK PLANET MİKSER
- 80 - KÜÇÜK PLANET MİKSER
- 90/95- ÇİMENTO SİLOLARI
- 100 - AGREGA BUNKERİ
- 110 - TRANSFER BANDI

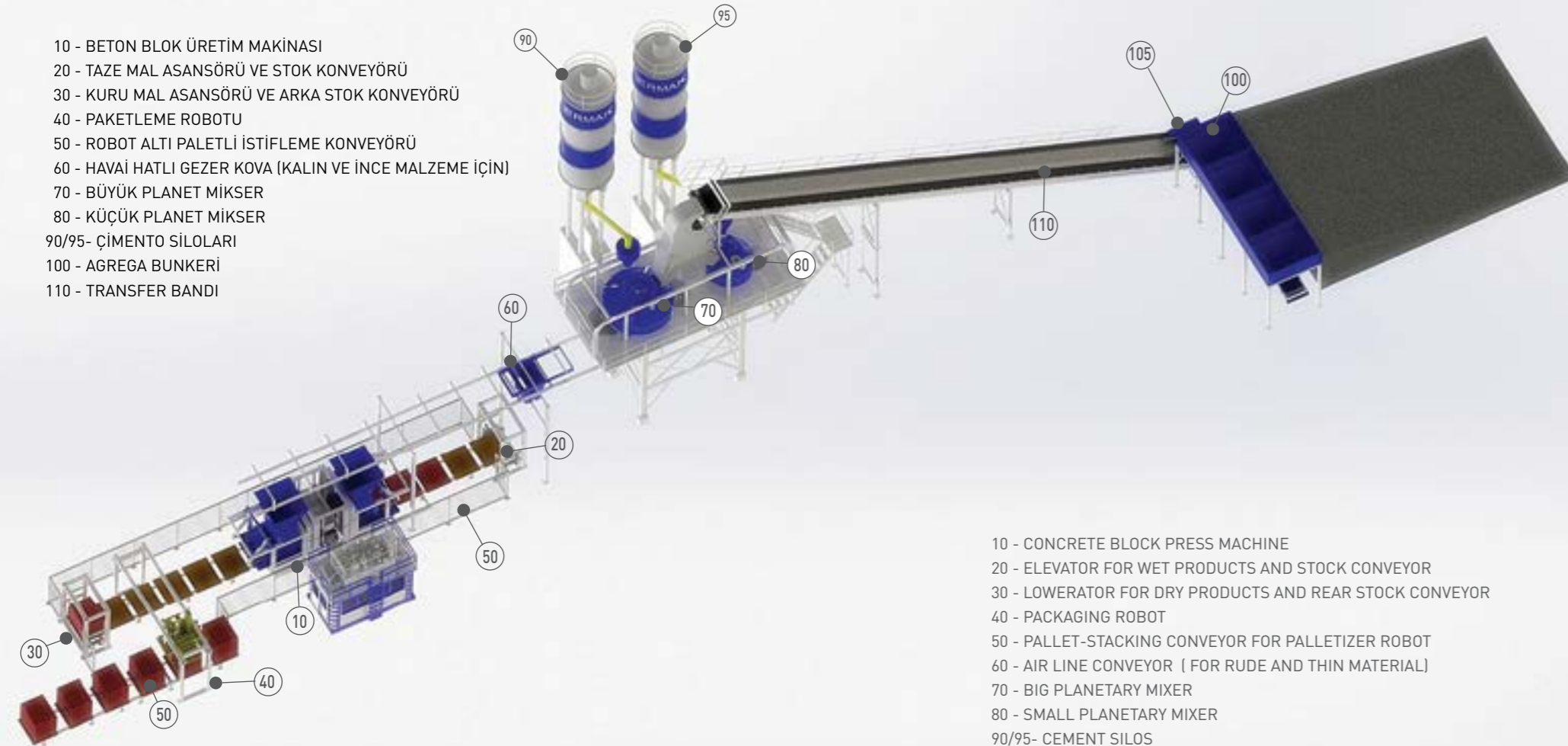

- 10 - CONCRETE BLOCK PRESS MACHINE
- 20 - ELEVATOR FOR WET PRODUCTS AND STOCK CONVEYOR
- 30 - LOWERATOR FOR DRY PRODUCTS AND REAR STOCK CONVEYOR
- 40 - PACKAGING ROBOT
- 50 - PALLET-STACKING CONVEYOR FOR PALLETIZER ROBOT
- 60 - AIR LINE CONVEYOR ( FOR RUDE AND THIN MATERIAL)
- 70 - BIG PLANETARY MIXER
- 80 - SMALL PLANETARY MIXER
- 90/95- CEMENT SILOS
- 100 - BUNKER FOR AGGREGATES
- 110 - TRANSFER BAND

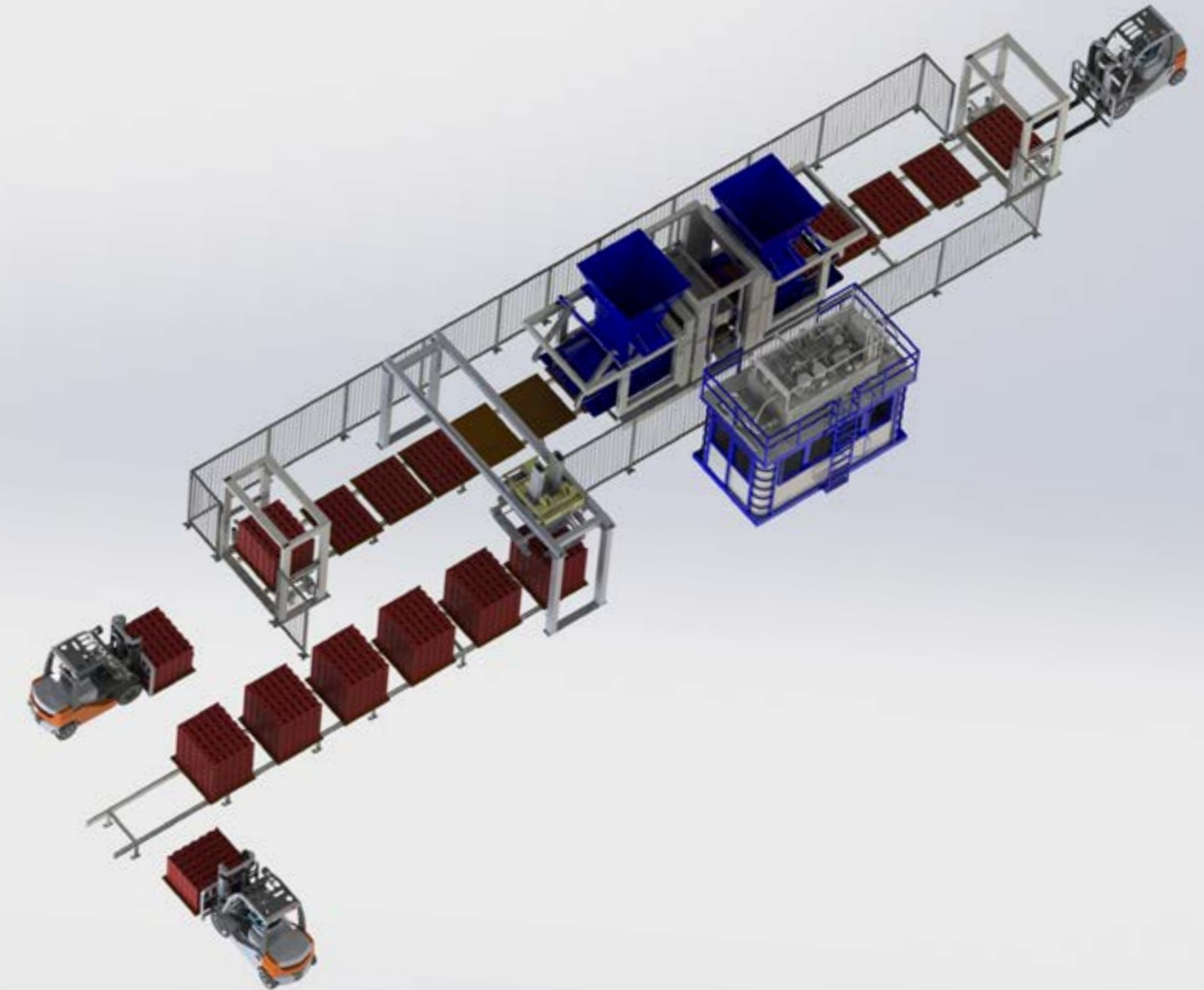



المخطط النموذجي لنظام بخلاطة واحدة

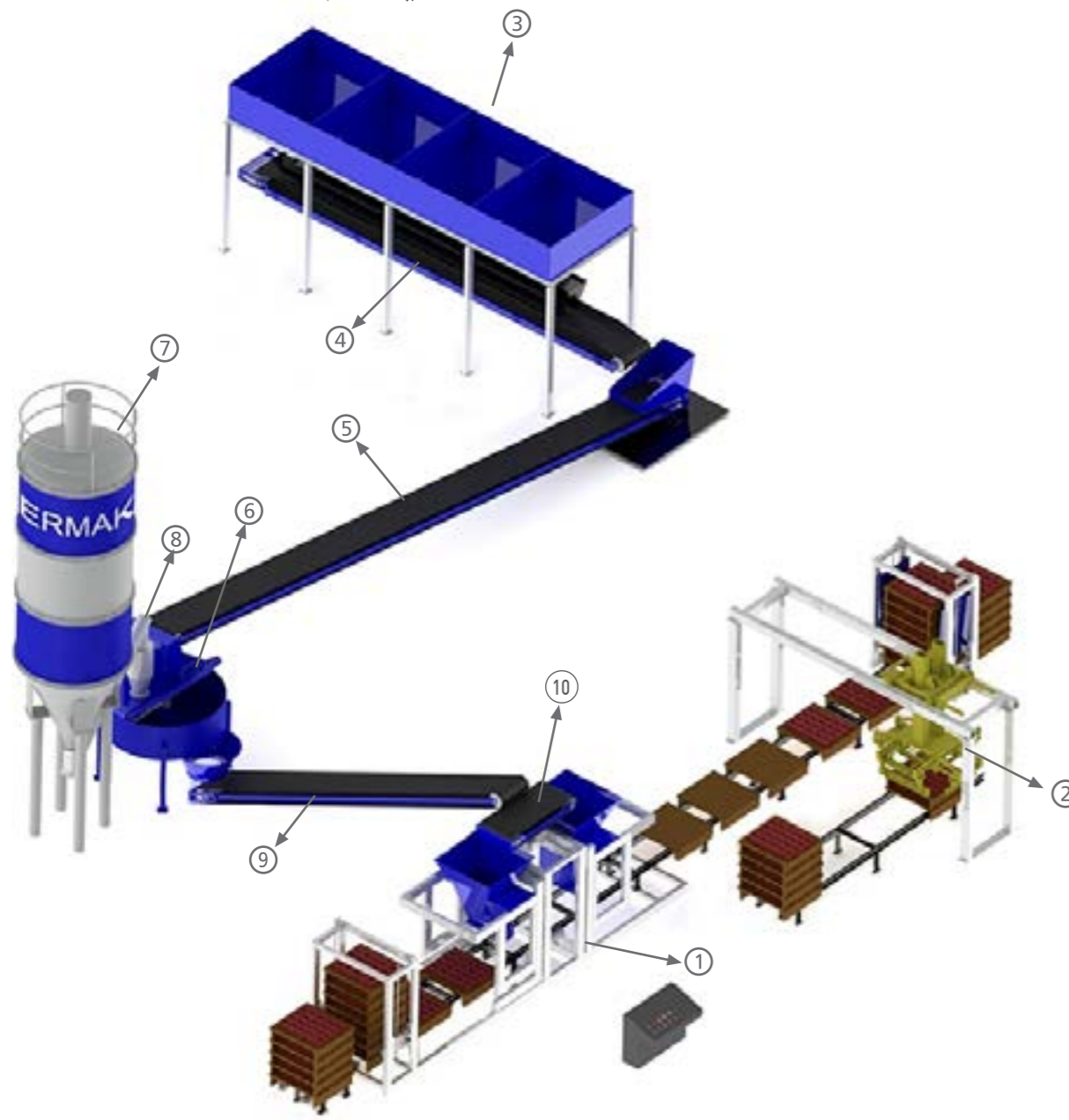

OTOMATİK MİKSER GURUBU

- 1- BETON BLOK ÜRETİM MAKİNASI
- 2- TOPLAMA ROBOTU (PAKETLEME ROBOTU)
- 3- 4 GÖZLÜ AGREGA BUNKERİ
- 4- KEFELİ AGREGA KANTARI
- 5- BUNKERDEN MİKSERE TRANSFER BANDI
- 6- MİKSER
- 7- ÇİMENTO SİLOSU
- 8- ÇİMENTO HELEZONU
- 9- MİKSERDEN MAKİNAYA TARANSFER BANDI
- 10- PRES ÜSTÜ DAĞITICI BANDI

AUTOMATIC MIXER GROUP

- 1- CONCRETE BLOCK MAKING MACHINE
- 2- CUBER
- 3- AGGREGATE BUNKERS WITH 4 HOPPERS
- 4- WEIGHING BELT
- 5- CONVEYOR BELT FROM BUNKERS TO THE MIXER
- 6- MIXER
- 7- CEMENT SILO
- 8- SPIRAL CONVEYOR
- 9- CONVEYOR BELT FROM MIXER TO THE MACHINE
- 10- SHUTTLE BELT ON THE MACHINE

ГРУППА С АВТОМАТИЗИРОВАННЫМ МИКСЕРОМ

- 1- МАШИНА ДЛЯ ИЗГОТОВЛЕНИЯ БЕТОННЫХ БЛОКОВ
- 2- РОБОТ-ЗАХВАТ (УПАКОВОЧНЫЕ АВТОМАТЫ)
- 3- 4-Х ШЛЮЗОВЫЙ БУНКЕР ДЛЯ СМЕСИ ПЕСКА И ГРАВИЯ (ИЛИ ЩЕБНЯ)
- 4- ЧАШЕЧНЫЕ ВЕСЫ ДЛЯ СМЕСИ ПЕСКА И ГРАВИЯ (ИЛИ ЩЕБНЯ)
- 5- ТРАНСПОРТЕРНАЯ ЛЕНТА ОТ БУНКЕРА К МИКСЕРУ
- 6- МИКСЕР
- 7- БУНКЕР ДЛЯ ЦЕМЕНТА
- 8- ШНЕКОВЫЙ ТРАНСПОРТЕР ДЛЯ ЦЕМЕНТА
- 9- ТРАНСПОРТЕРНАЯ ЛЕНТА ОТ МИКСЕРА К УСТАНОВКЕ
- 10- РАСПРЕДЕЛИТЕЛЬНАЯ ЛЕНТА НАД ПРЕССОМ

GRUPE DE MALAXEUR AUTOMATIQUE

- 1- PRESSE DE FABRICATION POUR PRODUITS EN BÉTON
- 2- PALETTISEUR
- 3- TRÉMIES POUR AGGRÉGATS À 4 SECTIONS
- 4- BANDE À BASCULE
- 5- BANDE DE TRANSFERT DES TRÉMIES AU MALAXEUR
- 6- MALAXEUR
- 7- SILOS À CIMENT
- 8- HÉLICE À CIMENT
- 9- BANDE DE TRANSFERT DU MALAXEUR À LA PRESSE
- 10- BANDE DE RÉPARTITION POUR PRESSE

25'Lİ MAKİNA İÇİN ÇİFT MİKSERLİ ÖRNEK YERLEŞİM PLANI  
INSTALLATION LAYOUT FOR CS-25 PRESS DOUBLE MIXER SYSTEM

OTOMATİK MİKSER GURUBU

- 1- BETON BLOK ÜRETİM MAKİNASI
- 2- TOPLAMA ROBOTU (PAKETLEME ROBOTU)
- 3- 4 GÖZLÜ AGREGA BUNKERİ
- 4- KEFELİ AGREGA KANTARI
- 5- BUNKERDEN MİKSERE TRANSFER BANDI
- 6- BÜYÜK MİKSER
- 7- KÜÇÜK MİKSER
- 8- ÇİMENTO SİLOSU
- 9- ÇİMENTO HELEZONU
- 10- MİKSERDEN MAKİNAYA TARANSFER BANDI (2 ADET)

AUTOMATIC MIXER GROUP

- 1- CONCRETE BLOCK MAKING MACHINE
- 2- CUBER
- 3- AGGREGATE BUNKERS WITH 4 HOPPERS
- 4- WEIGHING BELT
- 5- CONVEYOR BELT FROM BUNKERS TO THE MIXER
- 6- BIG MIXER
- 7- SMALL MIXER
- 8- CEMENT SILO
- 9- SPIRAL CONVEYOR
- 10- CONVEYOR BELT FROM MIXER TO THE MACHINE (2 PCS)

ГРУППА С АВТОМАТИЗИРОВАННЫМ МИКСЕРОМ

- 1- МАШИНА ДЛЯ ИЗГОТОВЛЕНИЯ БЕТОННЫХ БЛОКОВ
- 2- РОБОТ-ЗАХВАТ (УПАКОВОЧНЫЕ АВТОМАТЫ)
- 3- 4-Х ШЛЮЗОВЫЙ БУНКЕР ДЛЯ СМЕСИ ПЕСКА И ГРАВИЯ (ИЛИ ЩЕБНЯ)
- 4- ЧАШЕЧНЫЕ ВЕСЫ ДЛЯ СМЕСИ ПЕСКА И ГРАВИЯ (ИЛИ ЩЕБНЯ)
- 5- ТРАНСПОРТЕРНАЯ ЛЕНТА ОТ БУНКЕРА К МИКСЕРУ
- 6- БОЛЬШОЙ МИКСЕР
- 7- МАЛЫЙ МИКСЕР
- 8- БУНКЕР ДЛЯ ЦЕМЕНТА
- 9- ШНЕКОВЫЙ ТРАНСПОРТЕР ДЛЯ ЦЕМЕНТА
- 10- ТРАНСПОРТЕРНАЯ ЛЕНТА ОТ МИКСЕРА К УСТАНОВКЕ (2 ШТ.)

MODÈLE DE PLAN D'INSTALLATION POUR UNE PRESSE DE 25 À DOUBLE MALAXEURS



GRUPE DE MALAXEURS AUTOMATIQUE

- 1- PRESSE DE FABRICATION POUR PRODUITS EN BÉTON
- 2- PALETTISEUR
- 3- TRÉMIES POUR AGGRÉGATS À 4 SECTIONS
- 4- BANDE À BASCULE
- 5- BANDE DE TRANSFERT DES TRÉMIES AUX MALAXEURS
- 6- GRAND MALAXEUR
- 7- PETIT MALAXEUR
- 8- SILOS À CIMENT
- 9- HÉLICE À CIMENT
- 10- BANDE DE TRANSFERT DU MALAXEUR À LA PRESSE (2 Unités)

المخطط النموذجي لنظام بخلاطين











بضع صور للمنتجات اثناء الخروج من الماكينة

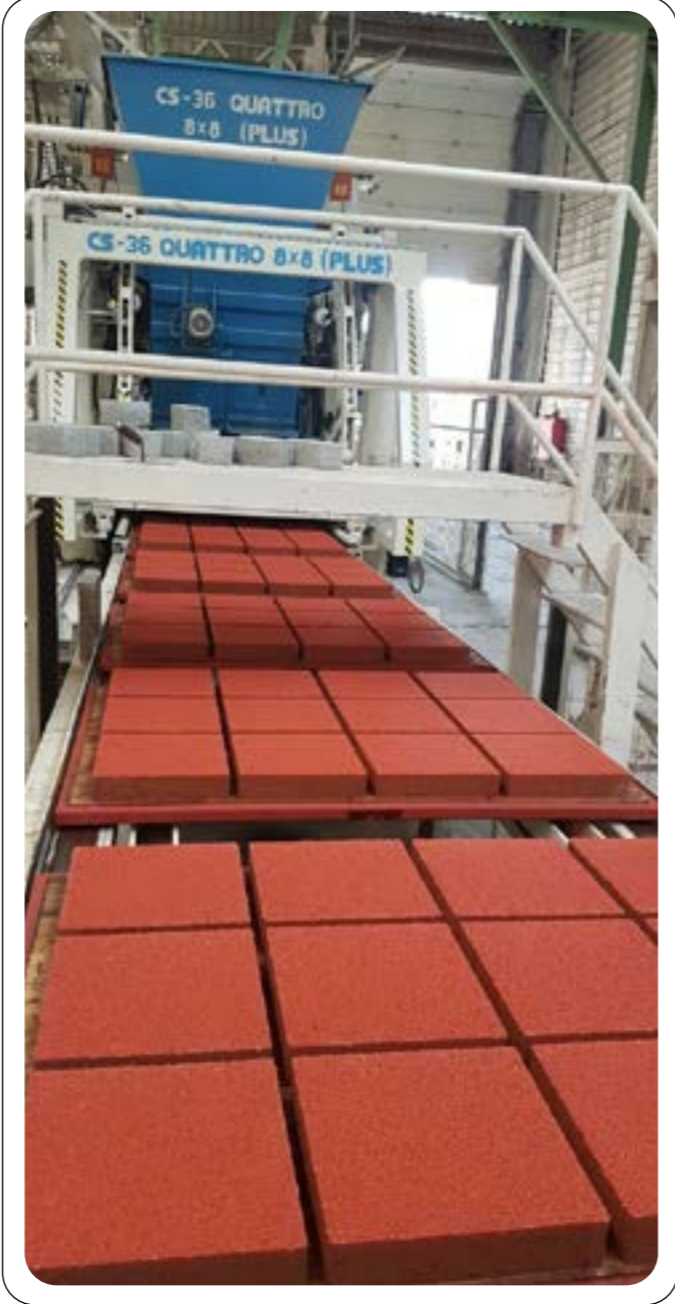





بضع صور للمنتجات اثناء الخروج من الماكينة

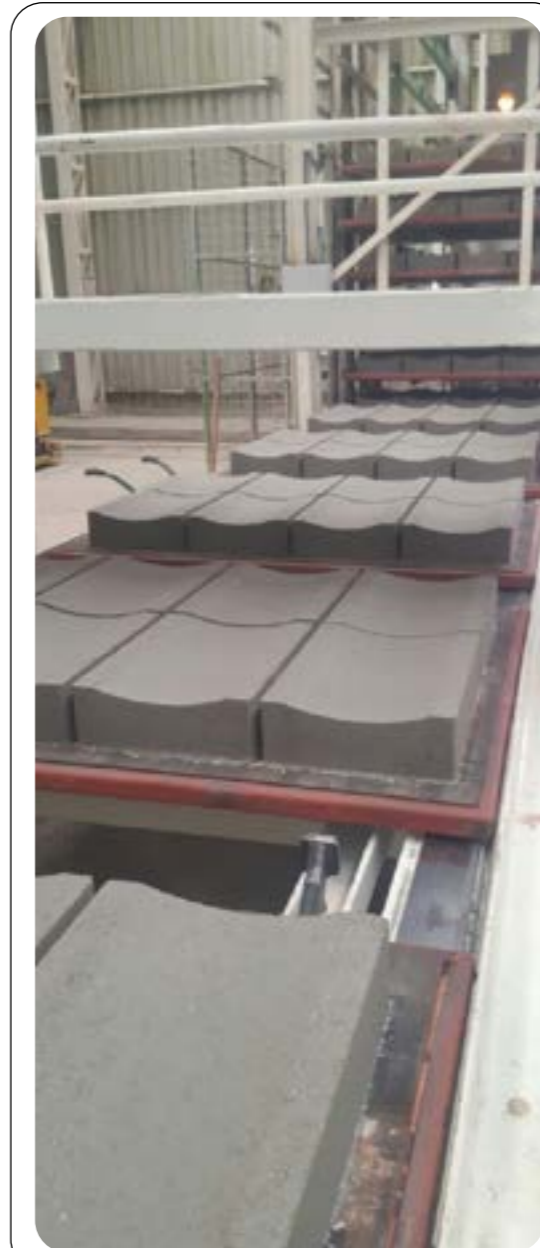

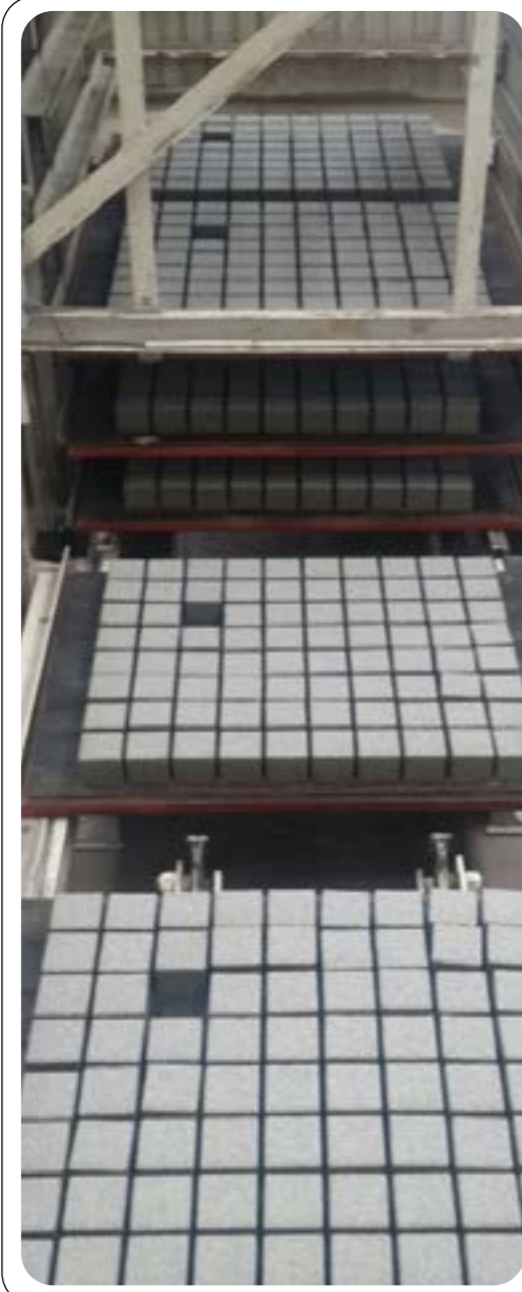

بضع صور للمنتجات اثناء الخروج من الماكينة

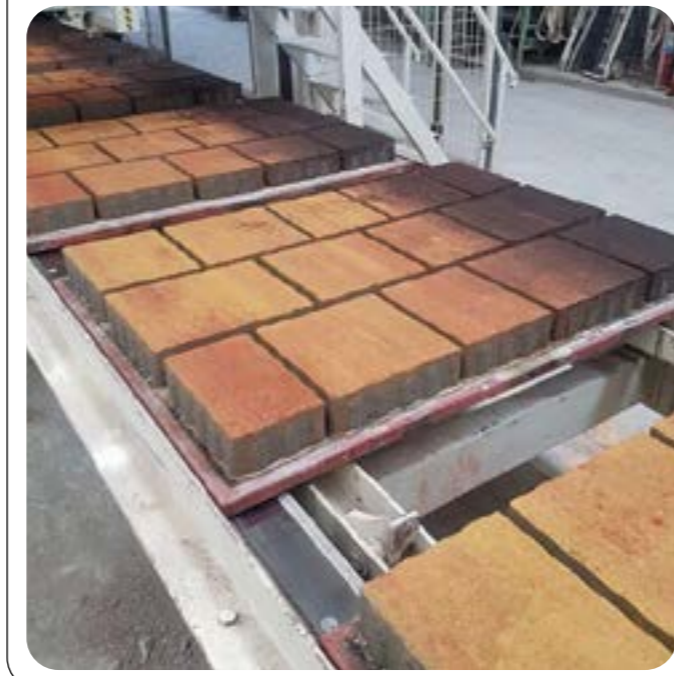



بضع صور للمنتجات اثناء الخروج من الماكينة

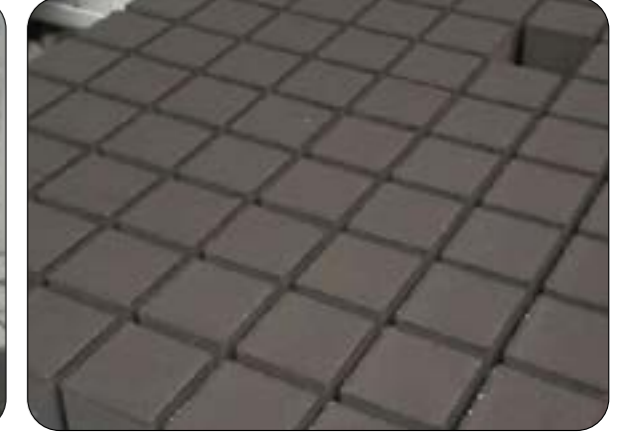

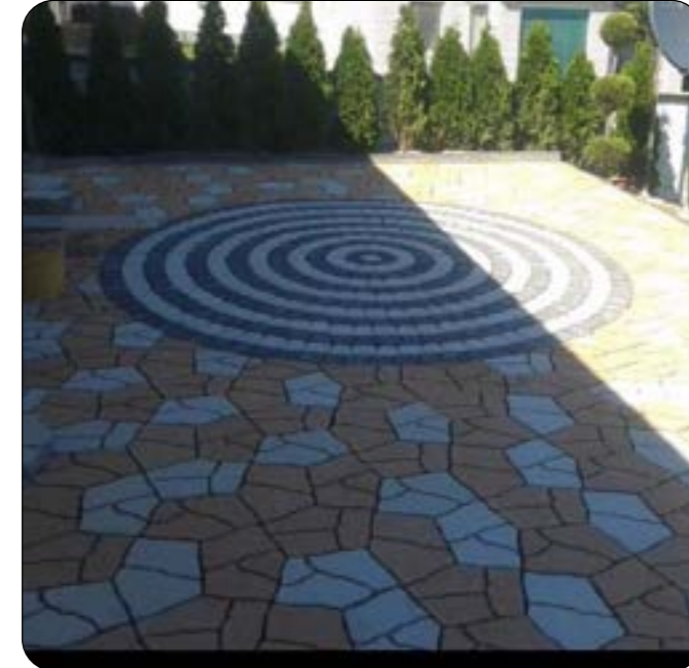
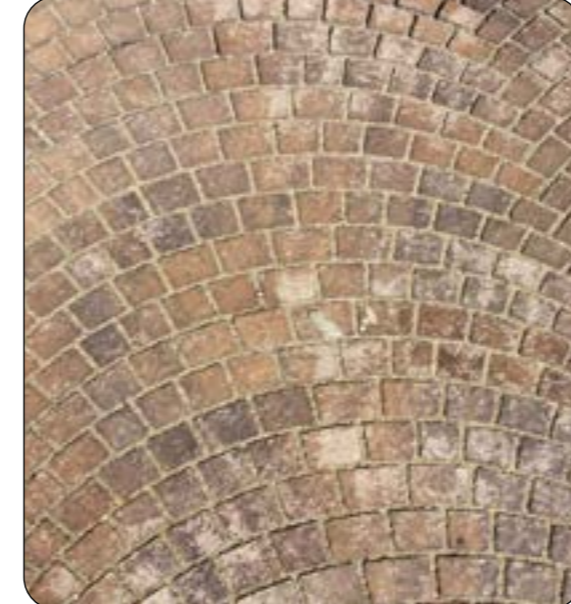
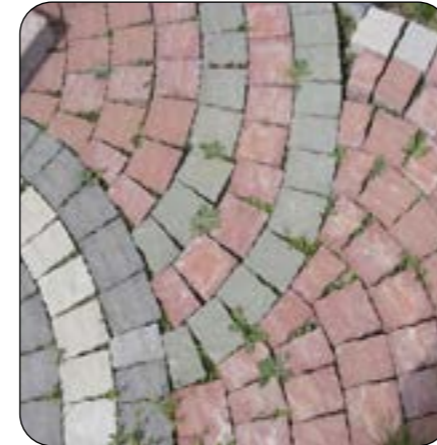

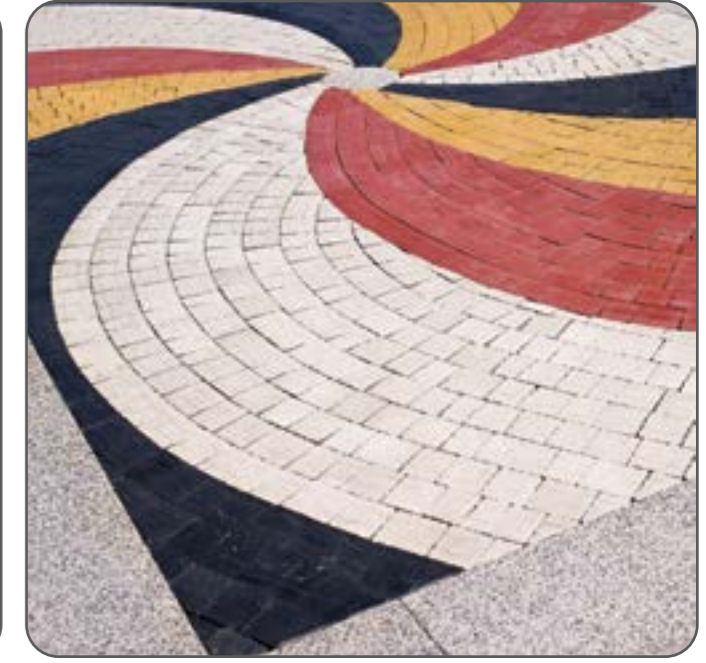
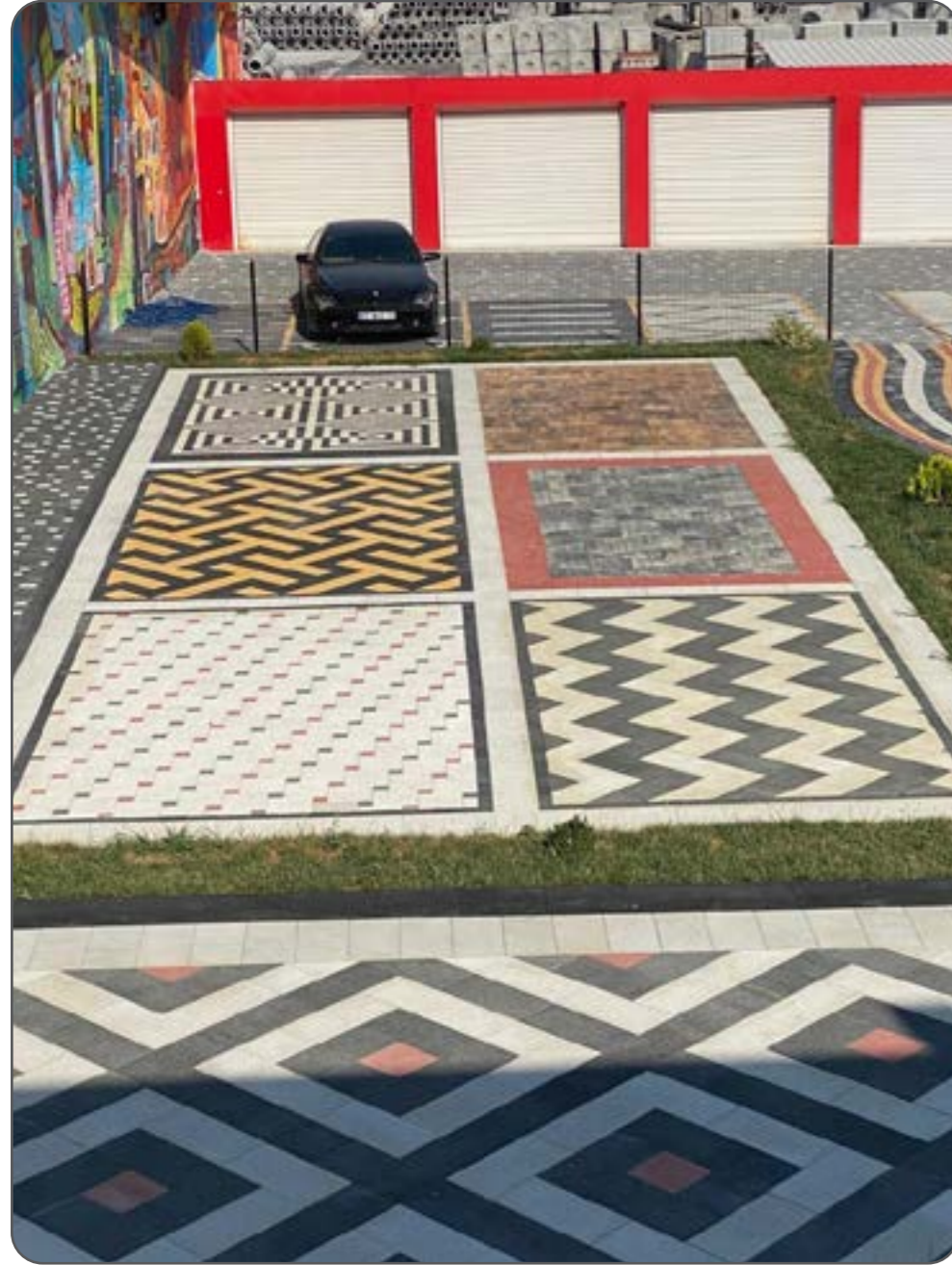

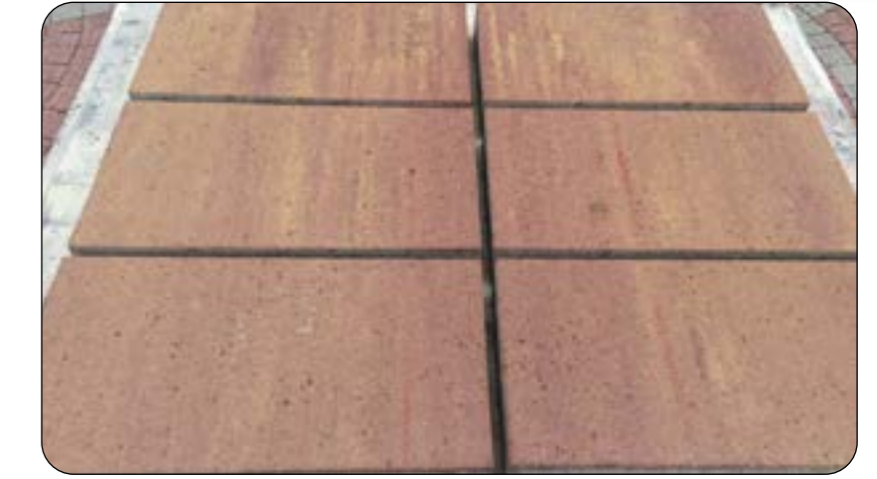

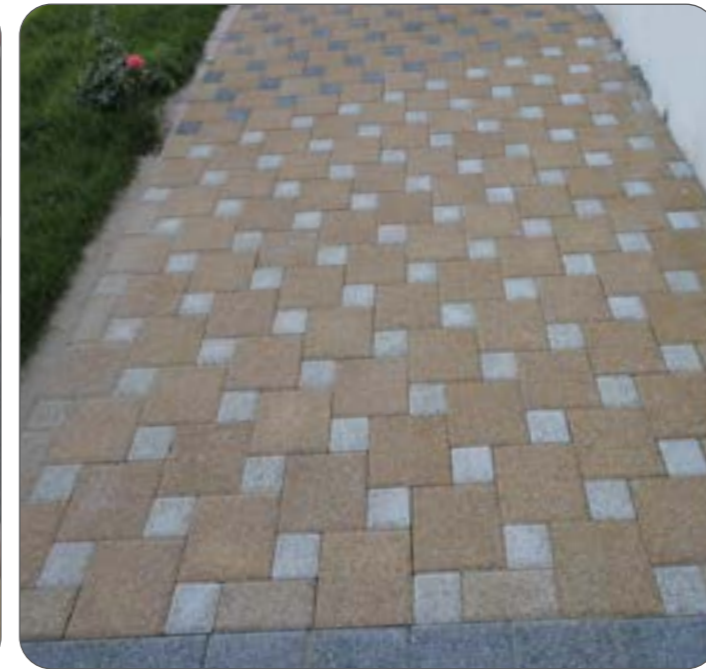



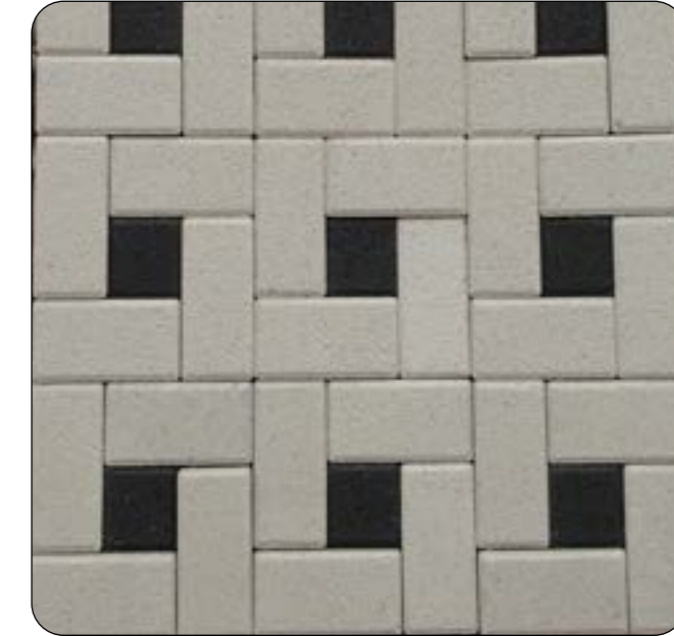



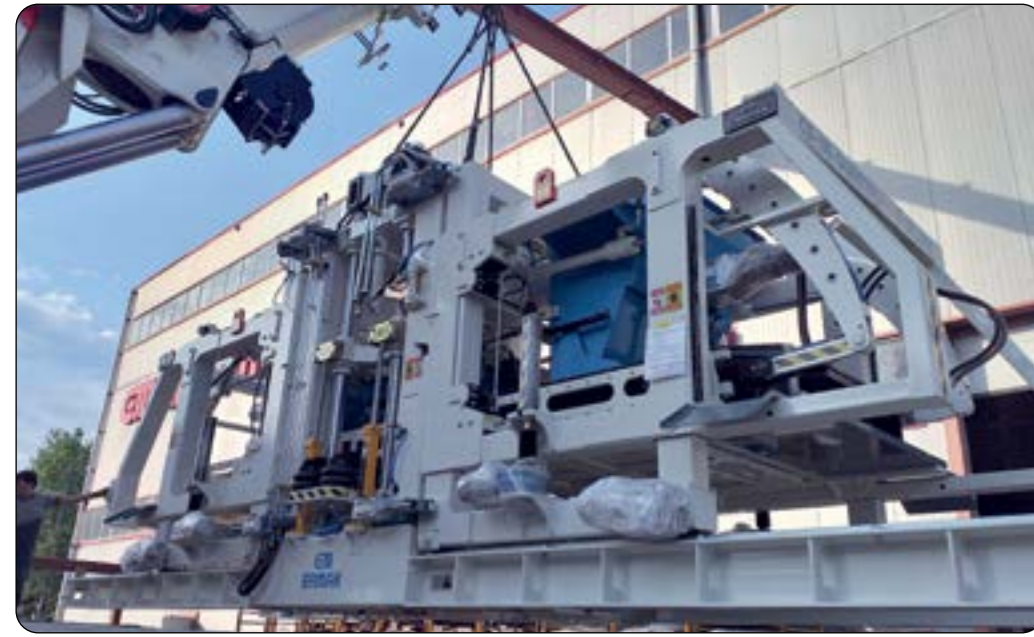

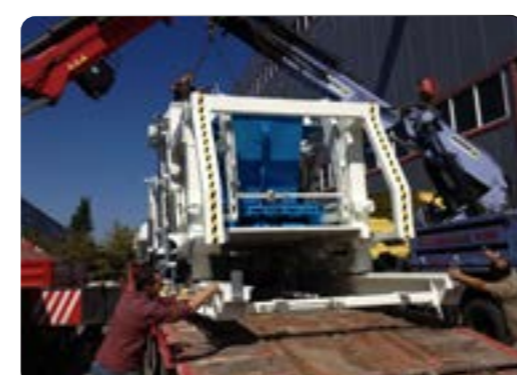





1965 - 1967

Kurucumuz Sadık ERSÖZ tarafından 1965-1970 yıllarında yaptırılan ilk broşürlerimiz  
The first brochures made by our founder Sadık Ersöz in 1965-1970's



اول الكتالوجات التي نشرت بواسطة السيد صادق ايرسوز ما بين عام 1970-1965



**ERMAK**  
MAKİNA SANAYİ *Sadık Ersöz*

**10 - 1 VİBRASYONLU ÇİNE MAKİNASI**

**TEKNİK ÖZELLİKLERİ**

Boy	Geni	Yük	Ağırlık	Yük Hızı
100	170	1.000	1.000 kg	170 kg/dk

**YANILANLAR KİMLER**

Y: Yürütme Müdürü  
M: Makine Mühendisi  
E: Elektrik Mühendisi  
S: Satış Mühendisi  
A: Araştırma Mühendisi  
T: Teknik Servis Mühendisi

**AYRICI ÖZELLİKLERİ**

Boy	Geni	Yük	Ağırlık	Yük Hızı
100	170	1.000	1.000 kg	170 kg/dk

**NOTLAR:** Makine çalışırken 10-1 V. Vibrasyonlu çine pres makinesi çalışırken çalıştırılmaz. Makine çalışırken 10-1 V. Vibrasyonlu çine pres makinesi çalıştırılmaz. Makine çalışırken 10-1 V. Vibrasyonlu çine pres makinesi çalıştırılmaz.

**ERMAK**  
MAKİNA SANAYİ *Sadık Ersöz*

**10 - 2 ÇİNE ÜZME MAKİNASI**

**TEKNİK ÖZELLİKLERİ**

Boy	Geni	Yük	Ağırlık	Yük Hızı
100	170	1.000	1.000 kg	170 kg/dk

**YANILANLAR KİMLER**

Y: Yürütme Müdürü  
M: Makine Mühendisi  
E: Elektrik Mühendisi  
S: Satış Mühendisi  
A: Araştırma Mühendisi  
T: Teknik Servis Mühendisi

**AYRICI ÖZELLİKLERİ**

Boy	Geni	Yük	Ağırlık	Yük Hızı
100	170	1.000	1.000 kg	170 kg/dk

**NOTLAR:** Makine çalışırken 10-2 Ç. Üzme makinesi çalışırken çalıştırılmaz. Makine çalışırken 10-2 Ç. Üzme makinesi çalıştırılmaz. Makine çalışırken 10-2 Ç. Üzme makinesi çalıştırılmaz.

**ERMAK**  
MAKİNA SANAYİ *Sadık Ersöz*

**10 - 4 ÇİNE ÜZME MAKİNASI**

**TEKNİK ÖZELLİKLERİ**

Boy	Geni	Yük	Ağırlık	Yük Hızı
100	170	1.000	1.000 kg	170 kg/dk

**YANILANLAR KİMLER**

Y: Yürütme Müdürü  
M: Makine Mühendisi  
E: Elektrik Mühendisi  
S: Satış Mühendisi  
A: Araştırma Mühendisi  
T: Teknik Servis Mühendisi

**AYRICI ÖZELLİKLERİ**

Boy	Geni	Yük	Ağırlık	Yük Hızı
100	170	1.000	1.000 kg	170 kg/dk

**NOTLAR:** Makine çalışırken 10-4 Ç. Üzme makinesi çalışırken çalıştırılmaz. Makine çalışırken 10-4 Ç. Üzme makinesi çalıştırılmaz. Makine çalışırken 10-4 Ç. Üzme makinesi çalıştırılmaz.

**ERMAK**  
MAKİNA SANAYİ *Sadık Ersöz*

**10 - 5 VİBRASYONLU ÇİNE PRES MAKİNASI**

**TEKNİK ÖZELLİKLERİ**

Boy	Geni	Yük	Ağırlık	Yük Hızı
100	170	1.000	1.000 kg	170 kg/dk

**YANILANLAR KİMLER**

Y: Yürütme Müdürü  
M: Makine Mühendisi  
E: Elektrik Mühendisi  
S: Satış Mühendisi  
A: Araştırma Mühendisi  
T: Teknik Servis Mühendisi

**AYRICI ÖZELLİKLERİ**

Boy	Geni	Yük	Ağırlık	Yük Hızı
100	170	1.000	1.000 kg	170 kg/dk

**NOTLAR:** Makine çalışırken 10-5 V. Vibrasyonlu çine pres makinesi çalışırken çalıştırılmaz. Makine çalışırken 10-5 V. Vibrasyonlu çine pres makinesi çalıştırılmaz. Makine çalışırken 10-5 V. Vibrasyonlu çine pres makinesi çalıştırılmaz.

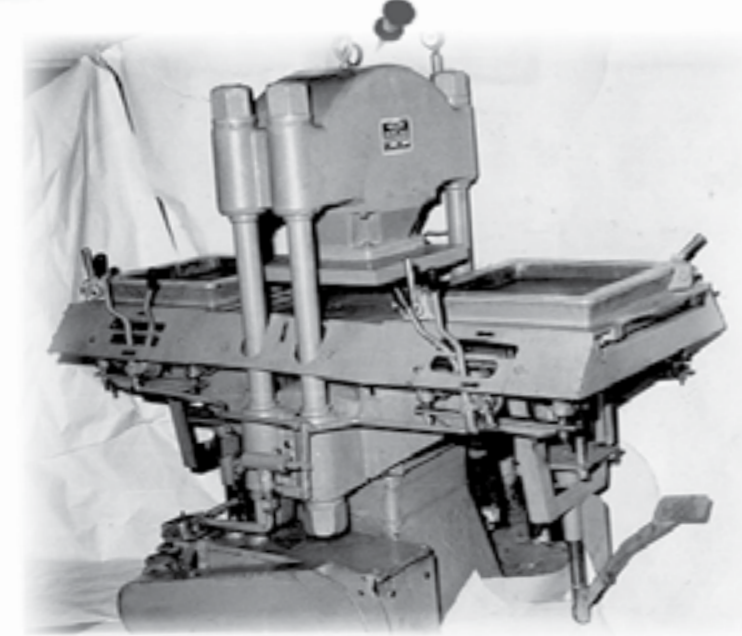

**ERMAK**  
MAKİNA SANAYİ *Sadık Ersöz*

**10 - 2 VİBRASYONLU ÇİNE PRESİ**

**TEKNİK ÖZELLİKLERİ**

Boy	Geni	Yük	Ağırlık	Yük Hızı
100	170	1.000	1.000 kg	170 kg/dk

**YANILANLAR KİMLER**

Y: Yürütme Müdürü  
M: Makine Mühendisi  
E: Elektrik Mühendisi  
S: Satış Mühendisi  
A: Araştırma Mühendisi  
T: Teknik Servis Mühendisi

**AYRICI ÖZELLİKLERİ**

Boy	Geni	Yük	Ağırlık	Yük Hızı
100	170	1.000	1.000 kg	170 kg/dk

**NOTLAR:** Makine çalışırken 10-2 V. Vibrasyonlu çine pres makinesi çalışırken çalıştırılmaz. Makine çalışırken 10-2 V. Vibrasyonlu çine pres makinesi çalıştırılmaz. Makine çalışırken 10-2 V. Vibrasyonlu çine pres makinesi çalıştırılmaz.

**ERMAK**  
MAKİNA SANAYİ *Sadık Ersöz*

**10 - 4 ÇİNE ÜZME MAKİNASI**

**TEKNİK ÖZELLİKLERİ**

Boy	Geni	Yük	Ağırlık	Yük Hızı
100	170	1.000	1.000 kg	170 kg/dk

**YANILANLAR KİMLER**

Y: Yürütme Müdürü  
M: Makine Mühendisi  
E: Elektrik Mühendisi  
S: Satış Mühendisi  
A: Araştırma Mühendisi  
T: Teknik Servis Mühendisi

**AYRICI ÖZELLİKLERİ**

Boy	Geni	Yük	Ağırlık	Yük Hızı
100	170	1.000	1.000 kg	170 kg/dk

**NOTLAR:** Makine çalışırken 10-4 Ç. Üzme makinesi çalışırken çalıştırılmaz. Makine çalışırken 10-4 Ç. Üzme makinesi çalıştırılmaz. Makine çalışırken 10-4 Ç. Üzme makinesi çalıştırılmaz.

**ERMAK**  
MAKİNA SANAYİ *Sadık Ersöz*

**10 - 2 ÇİNE ÜZME MAKİNASI**

**TEKNİK ÖZELLİKLERİ**

Boy	Geni	Yük	Ağırlık	Yük Hızı
100	170	1.000	1.000 kg	170 kg/dk

**YANILANLAR KİMLER**

Y: Yürütme Müdürü  
M: Makine Mühendisi  
E: Elektrik Mühendisi  
S: Satış Mühendisi  
A: Araştırma Mühendisi  
T: Teknik Servis Mühendisi

**AYRICI ÖZELLİKLERİ**

Boy	Geni	Yük	Ağırlık	Yük Hızı
100	170	1.000	1.000 kg	170 kg/dk

**NOTLAR:** Makine çalışırken 10-2 Ç. Üzme makinesi çalışırken çalıştırılmaz. Makine çalışırken 10-2 Ç. Üzme makinesi çalıştırılmaz. Makine çalışırken 10-2 Ç. Üzme makinesi çalıştırılmaz.

**ERMAK**  
MAKİNA SANAYİ *Sadık Ersöz*

**10 - 1 VİBRASYONLU ÇİNE PRESİ**

**TEKNİK ÖZELLİKLERİ**

Boy	Geni	Yük	Ağırlık	Yük Hızı
100	170	1.000	1.000 kg	170 kg/dk

**YANILANLAR KİMLER**

Y: Yürütme Müdürü  
M: Makine Mühendisi  
E: Elektrik Mühendisi  
S: Satış Mühendisi  
A: Araştırma Mühendisi  
T: Teknik Servis Mühendisi

**AYRICI ÖZELLİKLERİ**

Boy	Geni	Yük	Ağırlık	Yük Hızı
100	170	1.000	1.000 kg	170 kg/dk

**NOTLAR:** Makine çalışırken 10-1 V. Vibrasyonlu çine pres makinesi çalışırken çalıştırılmaz. Makine çalışırken 10-1 V. Vibrasyonlu çine pres makinesi çalıştırılmaz. Makine çalışırken 10-1 V. Vibrasyonlu çine pres makinesi çalıştırılmaz.



# DİLOVASI KOCAELİ MAKİNA İHTİSAS OSB. YENİ FABRİKAMIZ



# TUZLA YERLEŞKEMİZ





# BELGELER VE SERTİFİKALARIMIZ

## ERMAK'IN FAYDALI MODEL PATENTLERİ

**PATENT 1**  
MEKANİK DAYAMALI  
MAGNET SİSTEMİ  
PATENT NO:  
2017/08002

**PATENT 2**  
ÜST KALIP  
YATAKLAMA TAKOZU  
PATENT NO:  
2017/08003

**PATENT 3**  
BALATALI ZIMBA  
PATENT NO:  
2017/08004

**PATENT 4**  
OTOMATİK KALIP  
RAYI  
PATENT NO:  
2017/08005

ERMAK MARKA TESCİL BELGESİ



QUATTRO MARKA TESCİL BELGESİ



TIGER MARKA TESCİL BELGESİ



ANDROİD MARKA TESCİL BELGESİ



MİLANO MİXER MARKA TESCİL BELGESİ



CE BELGESİ



YÜKSEK TEKNOLOJİYE SAHİP MAKİNELERİMİZİ VE ÜRETİM HATTIMIZI YERİNDE VE YAKINDAN GÖREBİLMENİZ İÇİN SİZLERİ HER ZAMAN FABRİKAMIZDA AĞIRLAMAKTAN ONUR DUYARIZ.

WE ARE ALWAYS BE HONORED TO WELCOME YOU IN OUR FACTORY FOR YOU TO HAVE A SIGHT ON OUR HIGH-TECH MACHINES AND PRODUCTION LINE CLOSELY ON-SITE.

NOUS SERONS TOUJOURS RAVIS DE VOUS ACCUEILLIR À NOTRE USINE POUR VOUS PRÉSENTER DE PLUS PRÈS ET SUR PLACE NOTRE LIGNE DE PRODUCTION ET NOS MACHINES DE HAUTE TECHNOLOGIE

МЫ С БОЛЬШИМ УВАЖЕНИЕМ БУДЕМ ПРИВЕТСТВОВАТЬ ВАС НА НАШЕМ ЗАВОДЕ, ГДЕ ВЫ СМОЖЕТЕ ОЗНАКОМИТЬСЯ С НАШИМИ ВЫСОКОТЕХНОЛОГИЧНЫМИ МАШИНАМИ И РАБОТОЙ ПРОИЗВОДСТВЕННОЙ ЛИНИИ

يشرفنا دائماً أن نرحب بكم في مصنعنا لتتمكنوا من رؤية الماكينات ذات التقنية العالية وأيضا خطوط الانتاج عن كثب من الموقع.





## Esra ERDEN

Sales Coordinator

Gsm : +90 530 969 31 00

e-mail : sales@ermakmachine.com

## Mehdi SHAMS

Gsm : +989141143485

Web : www.ermakmachine.com

E-mail : shams.perlit@yahoo.com

ERMAK FOR IRAN

## Bülent MUSTAFA

Gsm : +90 530 699 07 76

Web : www.ermakmachine.com

E-mail : bulent@ermakmachine.com

ERMAK FOR EAST EUROPE, BALKANS,  
RUSSIA WITH CIS

## Muhammed OKTAY

Gsm : +90 533 044 36 07

Web : www.ermakmachine.com

E-mail : muhammed@ermakmachine.com

ERMAK FOR EGYPT, SAUDI ARABIA, UAE,  
OMAN, QATAR, KUWAIT, BAHRAIN



**ERMAK**  
Ermak Beton ve İnşaat Makinaları  
San. ve Tic. Ltd. Şti.

Organize Sanayi Bölgesi Mah.  
27 Sok. No: 1/1 Dilovası - KOCAELİ / TÜRKİYE

☎ +90 262 263 02 70 - 71

✉ ermak@ermakmakine.com.tr

🌐 www.ermakmakine.com.tr



Ermak web



Ermak YouTube



Ermak Lokasyon  
Makina İhtisas  
O. S. B.