



PARKE TAŞI, BİRİKET, BORDÜR
ÜRETİM MAKİNALARI



INTERLOCK, HOLLOWBLOCK AND CURBSTONE
MAKING MACHINES



ОБОРУДОВАНИЕ ДЛЯ ПРОИЗВОДСТВА БРУСЧАТКИ,
БОРДЮРЫ, КИРПИЧ



USINES DE FABRICATION POUR PAVÉS,
PARPAINGS ET BORDURES.



ماكينات لانتاج البلوك والانتلوك والبلدورة

MACHINES & EQUIPMENT CATALOGUE

Seri No: 23-401

NEW

since
1965



ERMAK®



En iyisini yapmak için çalışıyoruz.

We are working for the best.

Мы работаем, чтобы производить
только лучшее.

NOUS TRAVAILLONS POUR LE MEILLEUR
ET POUR LE MIEUX.

نحاول ان نعمل الأحسن



TÜRKİYE'de sektörün
ihracat **ŞAMPİYONU**



The Turkish Champion of
Concrete **Machinery Export**



Компания лидер среди
турецких компаний по экспорту



LE CHAMPION
TURC DE L'EXPORT



بطل التصدير
لهذا القطاع في تركيا

ERMAK AİLESİ / ERMAK FAMILY

ERMAK BETON VE İNŞAAT MAKİNELERİ SAN. VE TİC. LTD. ŞTİ 1965 YILINDAN BERİ İSTANBUL´ DA KARO PRESLERİ, KARO SİLME MAKİNELERİ, KARO TAŞI KESME MAKİNELERİ, MİKSERLER, BANTLI KONVEYÖR- LER, KİLİTLİ PARKE TAŞI MAKİNELERİ, BİRİKET MAKİNELERİ, BORDÜR MAKİNELERİ, ÇİM TAŞI MAKİNELERİ, YAPI BLOK MAKİNELERİ GİBİ BETON BLOKLARIN MAKİNALARINI İMAL ETMEKTEDİR. ÇALIŞTIRDIĞI UZMAN ELEMANLARI, ÇOK CİDDİ MAKİNE PARKI, KULLANDIĞI KALİTELİ VE STANDART MALZEMELERİ, ZAMANINDA GERÇEKLEŞTİRDİĞİ TESLİMATLARI VE HIZLISATIŞ SONRASI SERVİSİ İLE KONUSUNDA YILLAR İÇİNDE UZMANLAŞMIŞ OLAN FİRMAMIZ ERMAK; BETON BLOK MAKİNELERİ, KARO MAKİNELERİ, BETON SANTRALLERİ VE ÇEŞİTLİ MİXERLERİ, BETON KİREMİT MAKİNELERİ, SADECE BORDÜR AMAÇLI WET PRESLER (ROTARY PRESLER), FİNGER CAR´ LI ROBOT SİSTEMLERİ, RAF-RAY SİSTEMLERİ, PANELTON MAKİNELERİ, KALDIRMA ATAŞMANLARI, KUMLAMA MAKİNELERİ, OTOMATİK STREÇLEME MAKİNELERİ, YARMA PRESLERİ, YÜZEY ESKİTME AMAÇLI YIKAMA MAKİNELERİ VE FIRIN TEKNOLOJİLERİNİ KULLANARAK AYNI ANDA VE EN YÜKSEK KALİTEDE İMAL EDEBİLEN TÜRKİYE ´ NİN TEK FİRMASIDIR. 57 YILLIK TECRÜBEMİZLE, İŞİMİZE OLAN AŞKIMIZLA, EN İYİSİNİ YAPMAK İÇİN ÇALIŞAN 125 KİŞİLİK KADROMUZLA, TAŞERONLARIMIZLA, ÇOK KALİTELİ VE TECRÜBELİ SERVİS VE MONTAJ EKİPLERİMİZLE, MA- KİNE PARKIMIZLA, TEKNOLOJİK ALT YAPIMIZLA, DÜRÜSTLÜĞÜMÜZLE, EMPATİ YETENEĞİMİZLE, İSTİŞARE YETENEĞİMİZLE, EĞİTİMİMİZLE, SABRİMİZLA, BABADAN MAKİNECİ KİMLİĞİMİZLE, ESNAFLIĞIMIZLA HİZMETİNİZDEYİZ. SİZİ ANLIYORUZ, NE İSTEDİĞİNİZİ ÇOK İYİ BİLİYORUZ, BUNUN İÇİN SEKTÖRÜMÜZDE DÜNYA´ DAKİ GELİŞMELERİ AN BE AN İZLİYORUZ VE İMALATLARIMIZA YANSITYORUZ. TEKNOLOJİMİZ VE TECRÜBELERİMİZE GÜVENİYORUZ. EN UCUZUNU VEYA EN PAHALISINI DEĞİL, “DOĞRU OLANINI” VAAD EDİYORUZ VE HER ZAMAN YANINIZDAYIZ.

ERMAK BETON VE INSAAT MAKINELERİ SAN. VE TIC. LTD., IS A COMPANY ESTABLISHED IN ISTANBUL, WHICH HAS BEEN MANUFACTURING SINCE 1965 PLANTS FOR CONCRETE PRODUCTS SUCH AS CONC- RETE PRESS FOR HOLLOW BLOCKS, FOR BORDERS, PAVERS, ROOF TILES, FLOOR TILES CONCRETE PRESTRESSED MACHINES, AS WELL AS WHOLE BATCHING PLANTS, MIXERS, BELT-CONVEYORS, TILE POLISHING, WASHING AND SPLIT MACHINES BUT ALSO ALL KIND OF MOLDS FOR THESE CONCRETE PRODUCTS. OUR COMPANY, ERMAK, IS CHARACTERIZED BY ITS EXPERT SPECIALIZATION CAPACITY, AND BY ITS REMARKABLE MACHINE PARK AND SPARE PARTS STOCK. ERMAK ALWAYS PROVIDE HIGH-QUALITY MATERIALS AND GUARANTEERING ULTRA-COMPETITIVE TIME DELIVERIES AND VERY EFFICIENT AFTERSALES SERVICES (TRAINED TECHNICIANS AT YOUR LISTENING, POLYGLOT HOT LINE, AND TECHNICAL REMOTE-SERVICE WORLDWIDE). IT IS THE ONLY COMPANY IN TURKEY, WHICH CAN MANUFACTURE AND INSTALL AT THE SAME TIME AND AT THE HIGHEST QUALITY CONCRETE BLOCK, PAVERS AND CURBSTONES PRESS MACHINES, CONCRETE MOLDS, CONCRETE PLANTS, FINGER CAR ROBOT SYSTEMS, SHELF-RAIL SYSTEMS, HOLLOW CORE SLAB MACHINES, SAND BLASTING MACHINES,AUTOMATIC STRETCHING MACHINES,SPLITTER MACHINES, WASHING MACHINE FOR ANTIQUE SURFACES AND FURNACE TECHNOLOGY. WE ARE PUTTING AT YOUR DISPOSAL OUR 57 YEARS LONG EXPERIENCE, OUR DEDICATION AND PASSION FOR THE WORK WELL DONE. AT YOUR ENTIRE DISPOSAL ALSO OUR STAFF INCLUDING 125 EMPLOYEES WORKING DAILY TO DO THEIR BEST, AS WELL AS OUR LONG-TIME PARTNERS AND SUBCONTRACTORS ALL AROUND THE WORLD. ERMAK MEANS AN EXCELLENT AND RELIABLE OUTPUT FOR EACH FINISHED PRODUCT, THANKS TO ITS EXPERIENCED ASSEMBLY TEAMS, ITS IMPORTANT MACHINE PARK AND SPARE PARTS STOCK, AND ITS MODERN TECHNOLOGIC INFRASTRUCTURE. YOU WILL APPRECIATE OUR HONESTY, OUR ABILITY FOR EMPATHY AT ANY TIME, OUR SKILLS FOR NEGOTIATION AS WELL AS FOR PEDAGOGY; FINALLY YET IMPORTANTLY, WE ARE VERY PROUD OF THE INDUSTRIAL AND COMMERCIAL IN- HERITANCE TRANSMITTED FROM FATHER TO SONS. WE UNDERSTAND YOU AND KNOW PERFECTLY WHAT YOU WANT AND WHAT YOU NEED; FOR THIS, WE CONTINUOUSLY FOLLOW THE LAST TECHNOLOGICAL DEVELOPMENTS IN THE SECTOR ALL AROUND THE WORLD AND REFLECT THEM AUTOMATICALLY TO OUR PRODUCTS. WE RELY ON OUR BOTH TECHNOLOGIC SAVIOR AND COMMERCIAL EXPERIENCE, AND GIVE YOU PROMISE FOR “RIGHT ONE” INSTEAD OF CHEAPEST OR THE MOST EXPENSIVE AND WE´RE ALWAYS WITH YOU.

شركة أرماك لصناعة وتجارة الماكينات الخرسانية والاعمال الانشائية المحدوده منذ سنه ١٩٦٥ في مدينة اسطنبول تقوم بانتاج ماكينات الخراسانة لاي نوع من المنتجات الخرسانية الجافة والمبلولة مثل ماكينات كبس البلك الطوب الاسمتتي وجوانب الرصيف (الكربستون)الكندرين وبلاط الارصقة (البردورة) القرميد وبلاط الارضيات والمناهل والانابيب الخرسانية مصانع الخراسانة ومحطات الخراسانة المتكاملة والخلاطات والسيور الناقله وتلميع البلاط وماكينه غسيل الانترلوك ومكينه قطع البلك وكذلك كل انواع القوالب لهذه المنتجات الخرسانية وجميع انظمة الاتمة التحكم والسيطرة لهذه المصانع. تتميز شركة أرماك بوجود خبراء متخصصين في مجال الات الحديته وقطع الغيار ذات الجودة العالمية تتميز شركة أرماك بسرعة تسليم البضائع في التاريخ المحدد وخدمة ما بعد البيع والمساعدة التقنية عن بعد عبر الخط الساخن والتحكم في حل المشكلات التقنية عن طريق فنيين متخصصين عبر العالم. شركة أرماك هي الشركة الوحيدة في تركيا التي تصنع وتركب ماكينات الطوب الاسمتتي (البلوك) وبلاط الارصقة البلدورة وحجر الرصيف الكربستون باعلى معايير الجودة وكذلك قوالب الخراسانة ومحطات الخراسانة ونظام التحكم بالفنجر كار وغرف التجفيف ومصانع الواح الخراسانة المجوفة والبلاط الرطب ومصانع القرميد ونظام الانتاج النهائي .

ونحن نضمن اعلى وافضل جوده للانتاج ضمن المعايير الاوربية والعالمية . نحن نبذل قصارى جهدنا طيلة ٥٣ عاما ومن خلال هذه الخبرة الطويلة نتفاني في هذا المجال بشكل ممتاز ويوميا يقوم ١٢٥ موظفا يعملون بشكل فعال باعلى معايير الجودة والاتقان وايضا شركاؤنا منذ فترة طويلة والمقاولين الفرعيين في جميع انحاء العالم . أرماك تعني الانتاج المتميز والموثوق به لكل المنتجات النهائية وذلك بفضل فريق من ذوي الخبرة في مجال التركيب والبنية التحتية للتكنولوجيا الحديثة. شركة أرماك تتميز بالمصداقية وقدرتنا على فهم احتياجاتكم ومرونتنا في التفاوض وكذلك بالاحترام المتبادل والاهم من ذلك نحن فخورون جدا بالميراث الصناعي والتجاري المنقول من الاب الى الابناء ونحن نتفهم احتياجات العملاء ونعرف تماما ما يطلب العميل ومايحتاج اليه ولذلك فاننا نتابع باستمرار اخر التطورات التكنولوجية في هذا القطاع في جميع انحاء العالم وتتعكس تلقائيا في تطوير منتجاتنا. نحن نعتد على كفاءتنا التكنولوجية والخبرات التجارية ما يطلب العميل ونحن نعدكم بافضل التكنولوجيا الحقيقية بدلا من الرخيص او الغالي نحن ندعمكم دائما.

En iyisini yapmak için çalışıyoruz.

We are working for the best.

Мы работаем, чтобы производить только лучшее.

NOUS TRAVAILLONS POUR LE MEILLEUR ET POUR LE MIEUX.

نحاول ان نعمل الأحسن

The logo for ERMAK features a stylized 'EM' monogram in a bold, blocky font, positioned above the word 'ERMAK' in a larger, bold, sans-serif font. A registered trademark symbol (®) is located to the upper right of the 'K'.



CS - 42 QUATTRO 8 X 8 - PLUS

1965 YILINDAN BERİ ERMAK İSMİYLE KESİNTİSİZ OLARAK BU SEKTÖRDEYİZ. SİZİ ANLIYORUZ VE NE İSTEDİĞİNİZİ ÇOK İYİ BİLİYORUZ.

WE HAVE BEEN IN THIS SECTOR SINCE 1965 WITH ERMAK NAME WE UNDERSTAND YOU AND KNOW YOUR REQUESTS WELL.

С 1965 ГОДА МЫ НЕПРЕРЫВНО РАБОТАЕМ В ДАННОМ СЕКТОРЕ ПОД НАИМЕНОВАНИЕМ «ЭРМАК» МЫ ВАС ПОНИМАЕМ И ОЧЕНЬ ХОРОШО ЗНАЕМ, ЧЕГО ВЫ ХОТИТЕ

INDUSTRIELS SANS INTERRUPTION DEPUIS 1965 SOUS LE NOM D'ERMAK NOUS VOUS COMPRENONS ET SAVONS PARFAITEMENT CE QUE VOUS VOULEZ.

منذ عام 1965 كنا في هذا القطاع بدون انقطاع تحت نفس الاسم "ارماك"، نحن نتفهم ونلبي طلباتكم الخاصة.



Kilitli Parke Taşı, Bordür ve Biriket Üretim Makinası
Interlocks, Kerbstones and Hollow Blocks Concrete Machines

Машина для изготовления брусчатки бордюры шлако-блоки
Presse pour Fabrication de Parpaings, Pavés Autobloquants et Bordures

ماكينات لانتاج البلوك والانتلوك والبلدورة



NEW

ÇİFT TARAFLI AÇILIR GÖVDE
DOUBLE SIDED OPENING BODY

ОТКРЫВАНИЕ С ДВУХ СТОРОН
CHÂSSIS À OUVERTURE DOUBLE-SECTION

على كلا الجانبين شاصيه قابل للفتح



Gövde Ağırlığı : 48.000 kg.
Body Weight : 48.000 kg.

TEKNİK ÖZELLİKLER TECHNICAL SPECIFICATIONS لمواصفات الفنية ТЕХНИЧЕСКИЕ ХАРАКТЕРИСТИКИ SPÉCIFICATIONS TECHNIQUES

Üretim Yüksekliği	30 mm - 500 mm
Production Height	30 mm - 500 mm
Высота производства	30 mm - 500 mm
Hauteur des Produits	30 mm - 500 mm
ارتفاع المنتج	30 مم - 500 مم
Hidrolik Güç	140 kw
Hydraulic Power	140 kw
Гидравлическая мощность	140 kw
Puissance Hydraulique	140 kw
قوة الهيدروليك	140 كيلوواط
Palet Ölçüleri	1350 x 1400 (1500)
Wood Pallet Sizes	1350 x 1400 (1500)
Размеры поддонов	1350 x 1400 (1500)
Dimensions des Planches	1350 x 1400 (1500)
مقاييس الطبلية الخشبية	1350 x 1400 (1500)
Çalışma Basıncı	180 - 200 Bar
Working Pressure	180 - 200 Bar
Рабочее давление	180 - 200 Bar
Pression Opératoire	180 - 200 Bar
ضغط العمل	بار 200-180

	KAPASİTE / CAPACITY الطاقة الإنتاجية 25.000 - 30.000 ad-pcs 8 Saat - Hours - ساعة
--	--

	KAPASİTE / CAPACITY الطاقة الإنتاجية 1.500 - 1.800 m ² 8 Saat - Hours - ساعة
--	--

İddia ediyoruz Türkiye'de bu güne kadar üretilmiş en hızlı ve en güçlü tek sıra otomatik 42'li parke ve 18'li biriket (bims) makinasıdır. TAM OTOMATİK KALIP DEĞİŞİM SİSTEMİ İLE MAX. 15 DK İÇİNDE YENİ KALIPLA ÜRETİME BAŞLANIR. BU MAKİNEDE ERMAK' IN 18 YILDIR BAŞARI İLE UYGULADIĞI, MÜŞTERİLERİN TAM NOT VERDİĞİ, MEŞHUR "VİBRO-180" MODELİ, 180 KNT GÜCÜNE SAHİP, OTOMATİK YAĞLAMALI VE ARIZA YAPMAYAN VİBRASYON SİSTEMİ KULLANILMIŞTIR.

We adduce that it is the most speedy and most powerfull single range automatic concrete block making machine with 42 pcs interlock and 18 pcs hollowblock that have ever made in Turkey THERE IS AUTOMATIC MOULD CHANGING SYSTEM ON THIS MACHINE. IT TAKES MAX. 15 MINUTES TO START PRODUCTION WITH NEW MOULD THE FAMOUS "VIBRO-180" MODEL WHICH IS USED ON THIS MACHINE IS APPLIED SUCCEFULLY SINCE 18 YEARS BY ERMAK AND IT GAINED FULL MARKS OF CUSTOMERS. IT HAS 180 KNT POWER, AUTOMATIC LUBRICATION SYSTEM AND TROUBLE FREE VIBRATION SYSTEM.

В ЭТОЙ МОДЕЛИ МАШИНЫ, В ТЕЧЕНИЕ 18 ЛЕТ КОМПАНИЕЙ «ЭРМАК» УСПЕШНО ИСПОЛЬЗУЕТСЯ ВЫЗВАВШАЯ ОДОБРЕНИЕ У ЗАКАЗЧИКОВ, МОЩНАЯ, РАБОТАЮЩАЯ БЕЗ ПЕРЕБОЕВ ВИБРАЦИОННАЯ СИСТЕМА "VIBRO-180" С АВТОМАТИЧЕСКОЙ СМАЗКОЙ ПОЛНОСТЬЮ АВТОМАТИЗИРОВАННАЯ СИСТЕМА ПОЗВОЛЯЕТ ПРОИЗВЕСТИ ЗАМЕНУ В ТЕЧЕНИЕ 15 МИНУТ (МАКС.) И ПРОДОЛЖИТЬ РАБОТУ УЖЕ С НОВОЙ ПРЕСС-ФОРМОЙ.

Nous pouvons affirmer que nous produisons aujourd'hui la presse de 42 pavés et 18 parpaings par planche la plus puissante et la plus rapide disponible en Turquie. AVEC SON SYSTÈME DE CHANGEMENT DE MOULE TOUT-AUTOMATIQUE EN 15 MNS MAXIMUM. DEPUIS 18 ANS DÉJÀ, ERMAK UTILISE AVEC RÉUSSITE POUR CETTE PRESSE, LE FAMEUX MODÈLE "VIBRO-180", ENCENSÉ PAR TOUS NOS CLIENTS. AVEC UNE PUISSANCE DE VIBRATION DE 180 KNT, MUNI DE SON SYSTÈME DE LUBRIFICATION AUTOMATIQUE, C'EST UN SYSTÈME DE VIBRATION LIBRE DE TOUTE PANNE.

نحن ندعي ونستطيع ان نثبت بان هذه الماكينة هي الأسرع والأقوى ماكينة التي تم تصنيعها الى اليوم في تركيا على الطبلية واحدة، آلي كامل وتنتج 42 عدد انتلوك و 18 عدد بلوك في كبسة واحدة نظام تغيير القالب الاتوماتيكي على هذه الآلة يستغرق 15 دقيقة لبدء الانتاج مع قالب جديد يتم استخدام نظام فايبرو 180 الشهير المستخدم في هذه الماكينة بنجاح منذ 18 سنه من قبل شركة ارماك وتم قيمنا من عملاءنا بعلامة كاملة قوة رجاج الماكينة 180 كيلو نيوتن ونظام التشحيم التلقائي ونظام الاهتزاز خالي من المشاكل

BLOK ÜRETİMİNDE YÜKSEK STANDARTLAR
Tam otomatik kalıp değişimi
Yüksek vibrasyonla sıkıştırma
Yüksek kalitede ürünler
Sorunsuz ve istikrarlı çalışma
Güçlü konstrüksiyon sayesinde uzun ömür

HIGH STANDARDS FOR CONCRETE PRODUCTS PRODUCTION
Full Automatic Mould Changing System
High Vibration Compression
High Quality Products
Stable and Smoothly Work
Long Life due to Strong Construction

ВЫСОКИЕ СТАНДАРТЫ В ПРОИЗВОДСТВЕ БЛОКОВ
Полностью автоматизированная замена пресс-форм
Сжатие с высокочастотной вибрацией
Продукция высокого качества
Беспроблемная и бесперебойная работа
Благодаря прочной конструкции обеспечивается долгий срок эксплуатации

STANDARDS D'EXCELLENCE POUR PRODUITS EN BÉTON
Changement de Moule Tout-Automatique
Compression à Haute Vibration
Produits de Grande Qualité
Travail Fluide et Continu
Grande Longévité grâce à une Construction Robuste

الطوب الاسمتي وهي الاقوى والاسرع في تركيا معايير عالية لانتاج المنتجات الخرسانية نظام تغيير القالب الاتوماتيكي الكامل قوة ضغط الاهتزاز العالي منتجات ذات جودة عالية العمل المستمر والسلس عمر طويل بفضل الهيكل الصلب والقوي

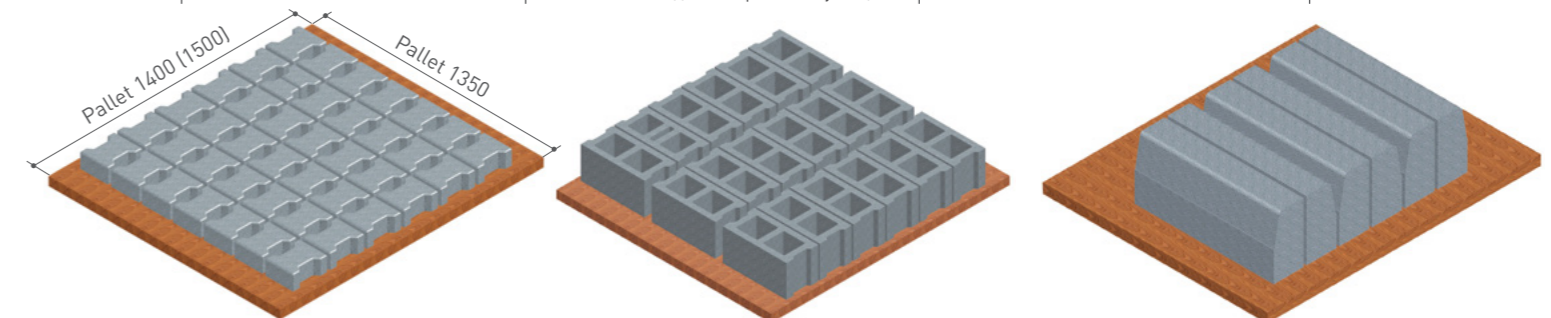



CS - 36 QUATTRO 8 X 8 PLUS

1965 YILINDAN BERİ ERMAK İSMİYLE KESİNTİSİZ OLARAK BU SEKTÖRDEYİZ. SİZİ ANLIYORUZ VE NE İSTEDİĞİNİZİ ÇOK İYİ BİLİYORUZ.

WE HAVE BEEN IN THIS SECTOR SINCE 1965 WITH ERMAK NAME WE UNDERSTAND YOU AND KNOW YOUR REQUESTS WELL.

С 1965 ГОДА МЫ НЕПРЕРЫВНО РАБОТАЕМ В ДАННОМ СЕКТОРЕ ПОД НАИМЕНОВАНИЕМ «ЭРМАК» МЫ ВАС ПОНИМАЕМ И ОЧЕНЬ ХОРОШО ЗНАЕМ, ЧЕГО ВЫ ХОТИТЕ

INDUSTRIELS SANS INTERRUPTION DEPUIS 1965 SOUS LE NOM D'ERMAK NOUS VOUS COMPRENONS ET SAVONS PARFAITEMENT CE QUE VOUS VOULEZ.

منذ عام ١٩٦٥ كُنَّا فِي هَذَا الْقِطَاعِ بَدُونِ انْقِطَاعٍ تَحْتَ نَفْسِ الْأَسْمِ "ارماك"، نَحْنُ نَتَفَهَمُ وَنَلْبِي طَلْبَاتِكُمْ الْخَاصَّةَ.



Kilitli Parke Taşı, Bordür ve Biriket Üretim Makinası
Interlocks, Kerbstones and Hollow Blocks Concrete Machines

Машина для изготовления брусчатки бордюры шлако-блоки
Presse pour Fabrication de Parpaings, Pavés Autobloquants et Bordures

ماكينات لانتاج البلوك والانتزوك والبلدورة



NEW

ÇİFT TARAFLI AÇILIR GÖVDE
DOUBLE SIDED OPENING BODY

ОТКРЫВАНИЕ С ДВУХ СТОРОН
CHÂSSIS À OUVERTURE DOUBLE-SECTION

على كلا الجانبين شاصيه قابل للفتح



Gövde Ağırlığı : 43.000 kg.
Body Weight : 43.000 kg.

TEKNİK ÖZELLİKLER
TECHNICAL SPECIFICATIONS
لمواصفات الفنية
ТЕХНИЧЕСКИЕ ХАРАКТЕРИСТИКИ
SPÉCIFICATIONS TECHNIQUES

Üretim Yüksekliği	30 mm - 500 mm
Production Height	30 mm - 500 mm
Высота производства	30 mm - 500 mm
Hauteur des Produits	30 mm - 500 mm
ارتفاع المنتج	30 مم - 500 مم
Hidrolik Güç	140 kw
Hydraulic Power	140 kw
Гидравлическая мощность	140 kw
Puissance Hydraulique	140 kw
قوة الهيدروليك	140 كيلوواط
Palet Ölçüleri	1150 x 1400 (1500)
Wood Pallet Sizes	1150 x 1400 (1500)
Размеры поддонов	1150 x 1400 (1500)
Dimensions des Planches	1150 x 1400 (1500)
مقاييس الطبلية الخشبية	1150 x 1400 (1500)
Çalışma Basıncı	180 - 200 Bar
Working Pressure	180 - 200 Bar
Рабочее давление	180 - 200 Bar
Pression Opératoire	180 - 200 Bar
ضغط العمل	200-180 بار

İddia ediyoruz Türkiye'de bu güne kadar üretilmiş en hızlı ve en güçlü tek sıra otomatik 36'lı parke ve 12'li biriket (bims) makinasıdır. TAM OTOMATİK KALIP DEĞİŞİM SİSTEMİ İLE MAX. 15 DK İÇİNDE YENİ KALIPLA ÜRETİME BAŞLANIR. BU MAKİNEDE ERMAK' IN 18 YILDIR BAŞARI İLE UYGULADIĞI, MÜŞTERİLERİN TAM NOT VERDİĞİ, MEŞHUR "VIBRO-180" MODELİ, 180 KNT GÜCÜNE SAHİP, OTOMATİK YAĞLAMALI VE ARIZA YAPMAYAN VİBRASYON SİSTEMİ KULLANILMIŞTIR.

We adduce that it is the most speedy and most powerfull single range automatic concrete block making machine with 36 pcs interlock and 12 pcs hollowblock that have ever made in Turkey THERE IS AUTOMATIC MOULD CHANGING SYSTEM ON THIS MACHINE. IT TAKES MAX. 15 MINUTES TO START PRODUCTION WITH NEW MOULD THE FAMOUS "VIBRO-180" MODEL WHICH IS USED ON THIS MACHINE IS APPLIED SUCCESSFULLY SINCE 18 YEARS BY ERMAK AND IT GAINED FULL MARKS OF CUSTOMERS. IT HAS 180 KNT POWER, AUTOMATIC LUBRICATION SYSTEM AND TROUBLE FREE VIBRATION SYSTEM.

В ЭТОЙ МОДЕЛИ МАШИНЫ, В ТЕЧЕНИЕ 12 ЛЕТ КОМПАНИЕЙ «ЭРМАК» УСПЕШНО ИСПОЛЬЗУЕТСЯ ВЫЗВАВШАЯ ОДОБРЕНИЕ У ЗАКАЗЧИКОВ, МОЩНАЯ, РАБОТАЮЩАЯ БЕЗ ПЕРЕБОЕВ ВИБРАЦИОННАЯ СИСТЕМА "VIBRO-180" С АВТОМАТИЧЕСКОЙ СМАЗКОЙ ПОЛНОСТЬЮ АВТОМАТИЗИРОВАННАЯ СИСТЕМА ПОЗВОЛЯЕТ ПРОИЗВЕСТИ ЗАМЕНУ В ТЕЧЕНИЕ 15 МИНУТ (МАКС.) И ПРОДОЛЖИТЬ РАБОТУ УЖЕ С НОВОЙ ПРЕСС-ФОРМОЙ.

Nous pouvons affirmer que nous produisons aujourd'hui la presse de 36 pavés et 12 parpaings par planche la plus puissante et la plus rapide disponible en Turquie. AVEC SON SYSTÈME DE CHANGEMENT DE MOULE TOUT-AUTOMATIQUE EN 15 MNS MAXIMUM. DEPUIS 18 ANS DÉJÀ, ERMAK UTILISE AVEC RÉUSSITE POUR CETTE PRESSE, LE FAMEUX MODÈLE "VIBRO-180", ENCENSÉ PAR TOUS NOS CLIENTS. AVEC UNE PUISSANCE DE VIBRATION DE 180 KNT, MUNI DE SON SYSTÈME DE LUBRIFICATION AUTOMATIQUE, C'EST UN SYSTÈME DE VIBRATION LIBRE DE TOUTE PANNE.

نحن ندعي ونستطيع ان نثبت بان هذه الماكينة هي الأسرع والأقوى ماكينة التي تم تصنيعها الى اليوم في تركيا على الطبلية واحدة، آلي كامل وتنتج 42 عدد انتزوك و 18 عدد بلوك في كبسة واحدة نظام تغيير القالب الاتوماتيكي على هذه الآلة يستغرق 15 دقيقة لبدء الانتاج مع قالب جديد يتم استخدام نظام فايبرو 180 الشهير المستخدم في هذه الماكينة بنجاح منذ 18 سنه من قبل شركة أرماك وتم قيما من عملاءنا بعلامة كاملة قوة رجاج الماكينة 180 كيلو نيوتن ونظام التشحيم التلقائي ونظام الاهتزاز خالي من المشاكل

BLOK ÜRETİMİNDE YÜKSEK STANDARTLAR
Tam otomatik kalıp değişimi
Yüksek vibrasyonla sıkıştırma
Yüksek kalitede ürünler
Sorunsuz ve istikrarlı çalışma
Güçlü konstrüksiyon sayesinde uzun ömür

HIGH STANDARDS FOR CONCRETE PRODUCTS PRODUCTION
Full Automatic Mould Changing System
High Vibration Compression
High Quality Products
Stable and Smoothly Work
Long Life due to Strong Construction

ВЫСОКИЕ СТАНДАРТЫ В ПРОИЗВОДСТВЕ БЛОКОВ
Полностью автоматизированная замена пресс-форм
Ждятие с высоко частотной вибрацией
Произукция высокого качества
Беспроблемная и бесперебойная работа
Благодаря прочной конструкции обеспечивается долгий срок эксплуатации

STANDARDS D'EXCELLENCE POUR PRODUITS EN BÉTON
Changement de Moule Tout-Automatique
Compression à Haute Vibration
Produits de Grande Qualité
Travail Fluide et Continu
Grande Longévité grâce à une Construction Robuste

الطوب الاسمتي وهي الاقوى والسرع في تركيا معايير عالية لانتاج المنتجات الخرسانية نظام تغيير القالب الاتوماتيكي الكامل قوة ضغط الاهتزاز العالي منتجات ذات جودة عالية العمل المستقر والسلس عمر طويل بفضل الهيكل الصلب والقوي

	KAPASİTE / CAPACITY الطاقة الإنتاجية 16.000 - 20.000 ad-pcs 8 Saat - Hours - ساعة
	KAPASİTE / CAPACITY الطاقة الإنتاجية 1.500 - 1.600 m ² 8 Saat - Hours - ساعة

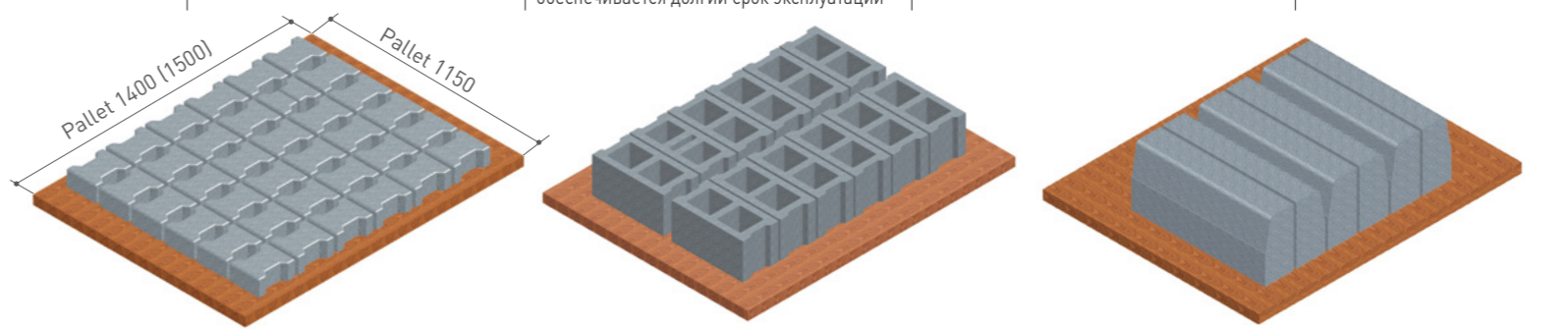



CS - 36 QUATTRO 6 X 6 - TURBO

1965 YILINDAN BERİ ERMAK İSMİYLE KESİNTİSİZ OLARAK BU SEKTÖRDEYİZ. SİZİ ANLIYORUZ VE NE İSTEDİĞİNİZİ ÇOK İYİ BİLİYORUZ.

WE HAVE BEEN IN THIS SECTOR SINCE 1965 WITH ERMAK NAME WE UNDERSTAND YOU AND KNOW YOUR REQUESTS WELL.

С 1965 ГОДА МЫ НЕПРЕРЫВНО РАБОТАЕМ В ДАННОМ СЕКТОРЕ ПОД НАИМЕНОВАНИЕМ «ЭРМАК». МЫ ВАС ПОНИМАЕМ И ОЧЕНЬ ХОРОШО ЗНАЕМ, ЧЕГО ВЫ ХОТИТЕ

INDUSTRIELS SANS INTERRUPTION DEPUIS 1965 SOUS LE NOM D'ERMAK NOUS VOUS COMPRENONS ET SAVONS PARFAITEMENT CE QUE VOUS VOULEZ.

منذ عام ١٩٦٥ كُنّا في هذا القطاع بدون انقطاع تحت نفس الاسم "ارماك"، نحن نتفهم وتلبي طلباتكم الخاصة.



Kilitli Parke Taşı, Bordür ve Biriket Üretim Makinası Interlocks, Hollow Block and Curbstone Making Machines

Машина для изготовления брусчатки бордюры шлако-блоки Presse pour Fabrication de Parpaings, Pavés Autobloquants et Bordures

ماكينات لانتاج البلوك والانتزوك والبلدورة

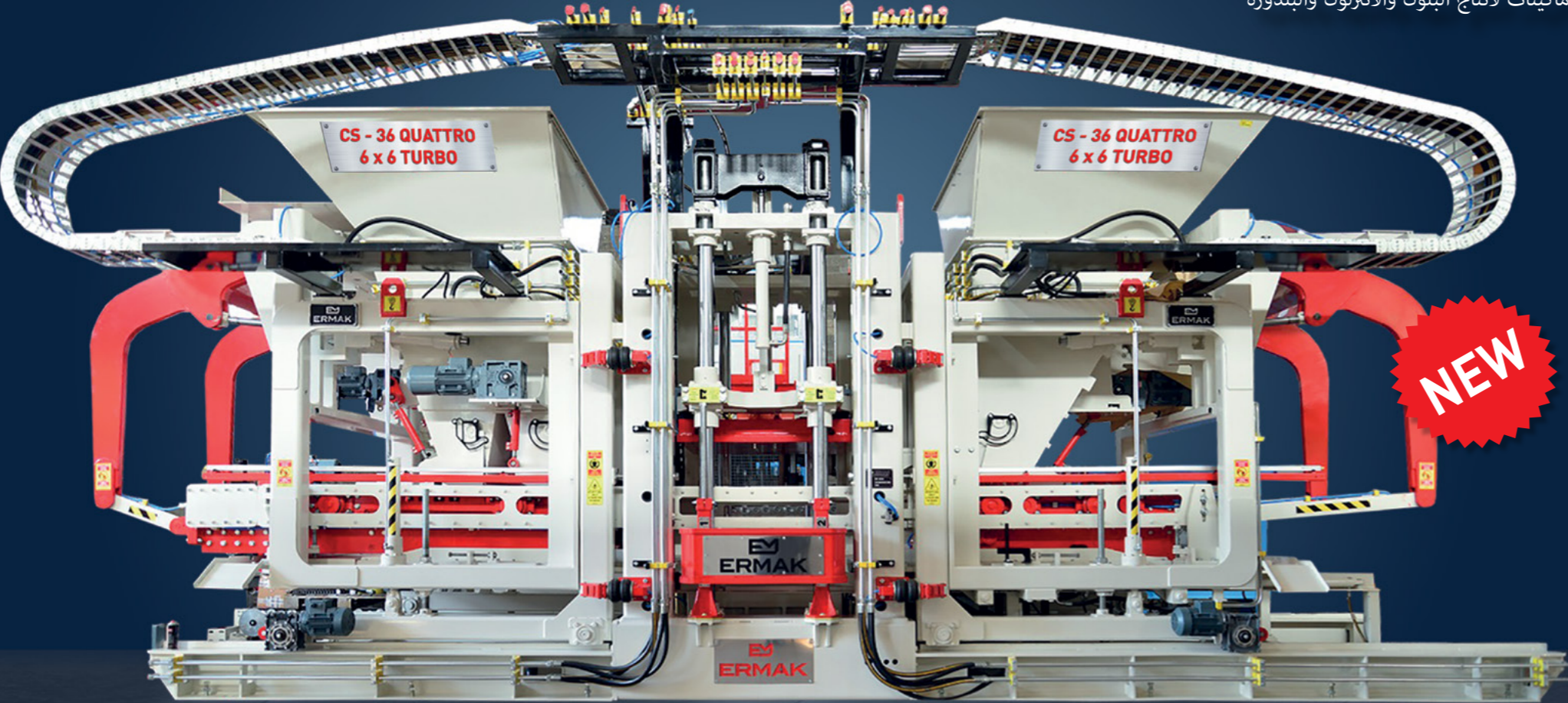

ÇİFT TARAFLI AÇILIR GÖVDE
DOUBLE SIDED OPENING BODY

ОТКРЫВАНИЕ С ДВУХ СТОРОН
CHÂSSIS À OUVERTURE DOUBLE-SECTION

على كلا الجانبين شاصيه قابل للفتح



Gövde Ağırlığı : 37.000 kg.
Body Weight : 37.000 kg.

TEKNİK ÖZELLİKLER TECHNICAL SPECIFICATIONS لمواصفات الفنية ТЕХНИЧЕСКИЕ ХАРАКТЕРИСТИКИ SPÉCIFICATIONS TECHNIQUES

Üretim Yüksekliği	30 mm - 500 mm
Production Height	30 mm - 500 mm
Высота производства	30 mm - 500 mm
Hauteur des Produits	30 mm - 500 mm
ارتفاع المنتج	30 مم - 500 مم
Hidrolik Güç	90 kw
Hydraulic Power	90 kw
Гидравлическая мощность	90 kw
Puissance Hydraulique	90 kw
قوة الهيدروليك	90 كيلووات
Palet Ölçüleri	1150 x 1400 (1500)
Wood Pallet Sizes	1150 x 1400 (1500)
Размеры поддонов	1150 x 1400 (1500)
Dimensions des Planches	1150 x 1400 (1500)
مقاييس الطبلية الخشبية	1150 x 1400 (1500)
Çalışma Basıncı	180 - 200 Bar
Working Pressure	180 - 200 Bar
Рабочее давление	180 - 200 Bar
Pression Opératoire	180 - 200 Bar
ضغط العمل	200-180 بار

ERMAK'ın Quattro modelleri Türkiye'de üretilen en yüksek teknolojiye, en hızlı ve en güçlü tek sıra otomatik parke taşı, bordür, biriket üretim makinalarıdır. TAM OTOMATİK KALIP DEĞİŞİM SİSTEMİ İLE MAX. 15 DK İÇİNDE YENİ KALIPLA ÜRETİME BAŞLANIR. BU MAKİNEDEN ERMAK'IN 18 YILDIR BAŞARI İLE UYGULADIĞI, MÜŞTERİLERİN TAM NOT VERDİĞİ, MEŞHUR "VİBRO-180" MODELİ, 180 KNT GÜCÜNE SAHİP, OTOMATİK YAĞLAMALI VE ARIZA YAPMAYAN VİBRASYON SİSTEMİ KULLANILMIŞTIR.

We adduce that Quattro models of ERMAK is the most speedy and most powerful single range automatic concrete block making machine with highest technology that have ever made in Turkey. THERE IS AUTOMATIC MOULD CHANGING SYSTEM ON THIS MACHINE. IT TAKES MAX. 15 MINUTES TO START PRODUCTION WITH NEW MOULD THE FAMOUS "VIBRO-180" MODEL WHICH IS USED ON THIS MACHINE IS APPLIED SUCCESSFULLY SINCE 18 YEARS BY ERMAK AND IT GAINED FULL MARKS OF CUSTOMERS. IT HAS 180 KNT POWER, AUTOMATIC LUBRICATION SYSTEM AND TROUBLE FREE VIBRATION SYSTEM.

В ЭТОЙ МОДЕЛИ МАШИНЫ, В ТЕЧЕНИЕ 18 ЛЕТ КОМПАНИЕЙ «ЭРМАК» УСПЕШНО ИСПОЛЬЗУЕТСЯ ВЫЗВАВШАЯ ОДОБРЕНИЕ У ЗАКАЗЧИКОВ, МОЩНАЯ, РАБОТАЮЩАЯ БЕЗ ПЕРЕБОЕВ ВИБРАЦИОННАЯ СИСТЕМА "VIBRO-180" С АВТОМАТИЧЕСКОЙ СМАЗКОЙ ПОЛНОСТЬЮ АВТОМАТИЗИРОВАННАЯ СИСТЕМА ПОЗВОЛЯЕТ ПРОИЗВЕСТИ ЗАМЕНУ В ТЕЧЕНИЕ 15 МИНУТ (МАКС.) И ПРОДОЛЖИТЬ РАБОТУ УЖЕ С НОВОЙ ПРЕСС-ФОРМОЙ.

Nous pouvons affirmer que nous produisons aujourd'hui la presse de 36 pavés et 12 parpaings par planche la plus puissante et la plus rapide disponible en Turquie. AVEC SON SYSTÈME DE CHANGEMENT DE MOULE TOUT-AUTOMATIQUE EN 15 MNS MAXIMUM. DEPUIS 18 ANS DÉJÀ, ERMAK UTILISE AVEC RÉUSSITE POUR CETTE PRESSE, LE FAMEUX MODÈLE "VIBRO-180", ENCENSÉ PAR TOUS NOS CLIENTS. AVEC UNE PUISSANCE DE VIBRATION DE 180 KNT, MUNI DE SON SYSTÈME DE LUBRIFICATION AUTOMATIQUE, C'EST UN SYSTÈME DE VIBRATION LIBRE DE TOUTE PANNE.

سلسله کوآرتو هي ماركة مسجله باسم شركه ارماك وهي اسرع واكوى مجموعه متحده للبلك الطوب الاسمنتي الاتوماتيكي مع اعلى معايير التكنولوجيا من اي وقت مضى صنع في تركيا نظام تغيير القالب الاتوماتيكي على هذه الآلة يستغرق 15 دقيقة لبدء الانتاج مع قالب جديد يتم استخدام نظام فايبرو 180 الشهر المستخدم في هذه الماكينة بنجاح منذ 18 سنة من قبل شركة ارماك وتم قيمنا من عملاءنا بعلامة كاملة قوة رجاج الماكينة 180 كيلو نيوتن ونظام التشحيم التلقائي ونظام الاهتزاز خالي من المشاكل

BLOK ÜRETİMİNDE YÜKSEK STANDARTLAR

Tam otomatik kalıp değişimi
Yüksek vibrasyonla sıkıştırma
Yüksek kalitede ürünler
Sorunsuz ve istikrarlı çalışma
Güçlü konstrüksiyon sayesinde uzun ömür

HIGH STANDARDS FOR CONCRETE PRODUCTS PRODUCTION

Full Automatic Mould Changing System
High Vibration Compression
High Quality Products
Stable and Smoothly Work
Long Life due to Strong Construction

ВЫСОКИЕ СТАНДАРТЫ В ПРОИЗВОДСТВЕ БЛОКОВ

Полностью автоматизированная замена пресс-форм
Сжатие с высоко частотной вибрацией
Продукция высокого качества
Беспроблемная и бесперебойная работа
Благодаря прочной конструкции обеспечивается долгий срок эксплуатации

STANDARDS D'EXCELLENCE POUR PRODUITS EN BÉTON

Changement de Moule Tout-Automatique
Compression à Haute Vibration
Produits de Grande Qualité
Travail Fluide et Continu
Grande Longévité grâce à une Construction Robuste

الطوب الاسمنتي وهي الاكوى والاسرع في تركيا معايير عالية لانتاج المنتجات الخرسانية نظام تغيير القالب الاتوماتيكي الكامل قوة ضغط الاهتزاز العالي منتجات ذات جودة عالية العمل المستمر والسلس عمر طويل بفضل الهيكل الصلب والقوى

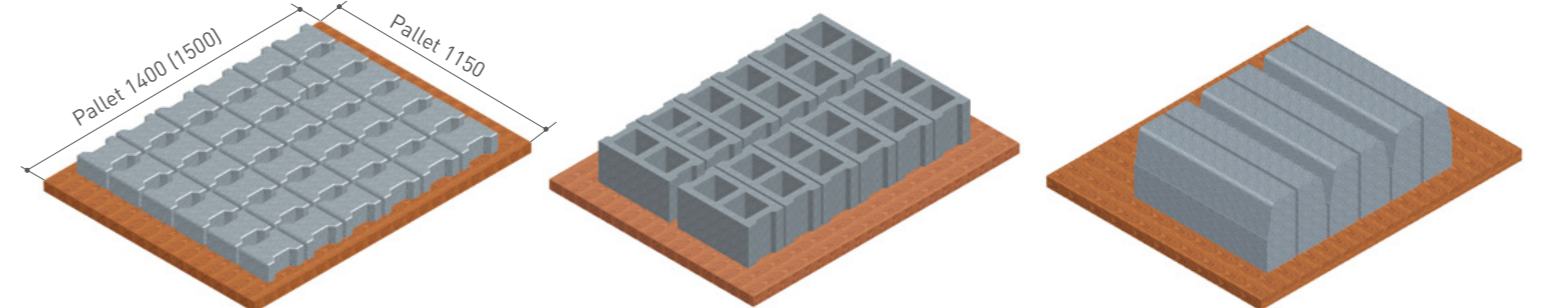



CS - 36 QUATTRO 4 X 4 TURBO

1965 YILINDAN BERİ ERMAK İSMİYLE KESİNTİSİZ OLARAK BU SEKTÖRDEYİZ. SİZİ ANLIYORUZ VE NE İSTEDİĞİNİZİ ÇOK İYİ BİLİYORUZ.

WE HAVE BEEN IN THIS SECTOR SINCE 1965 WITH ERMAK NAME WE UNDERSTAND YOU AND KNOW YOUR REQUESTS WELL.

С 1965 ГОДА МЫ НЕПРЕРЫВНО РАБОТАЕМ В ДАННОМ СЕКТОРЕ ПОД НАИМЕНОВАНИЕМ «ЭРМАК» МЫ ВАС ПОНИМАЕМ И ОЧЕНЬ ХОРОШО ЗНАЕМ, ЧЕГО ВЫ ХОТИТЕ

INDUSTRIELS SANS INTERRUPTION DEPUIS 1965 SOUS LE NOM D'ERMAK NOUS VOUS COMPRENONS ET SAVONS PARFAITEMENT CE QUE VOUS VOULEZ.

منذ عام ١٩٦٥ كنا في هذا القطاع بدون انقطاع تحت نفس الاسم "ارماك"، نحن نتفهم ونلبي طلباتكم الخاصة.



Kilitli Parke Taşı, Bordür ve Biriket Üretim Makinası
Interlocks, Hollow Block and Curbstone Making Machines

Машина для изготовления брусчатки бордюры шлако-блоки
Presse pour Fabrication de Parpaings, Pavés Autobloquants et Bordures

ماكينات لانتاج البلوك والانتروك والبلدورة

NEW

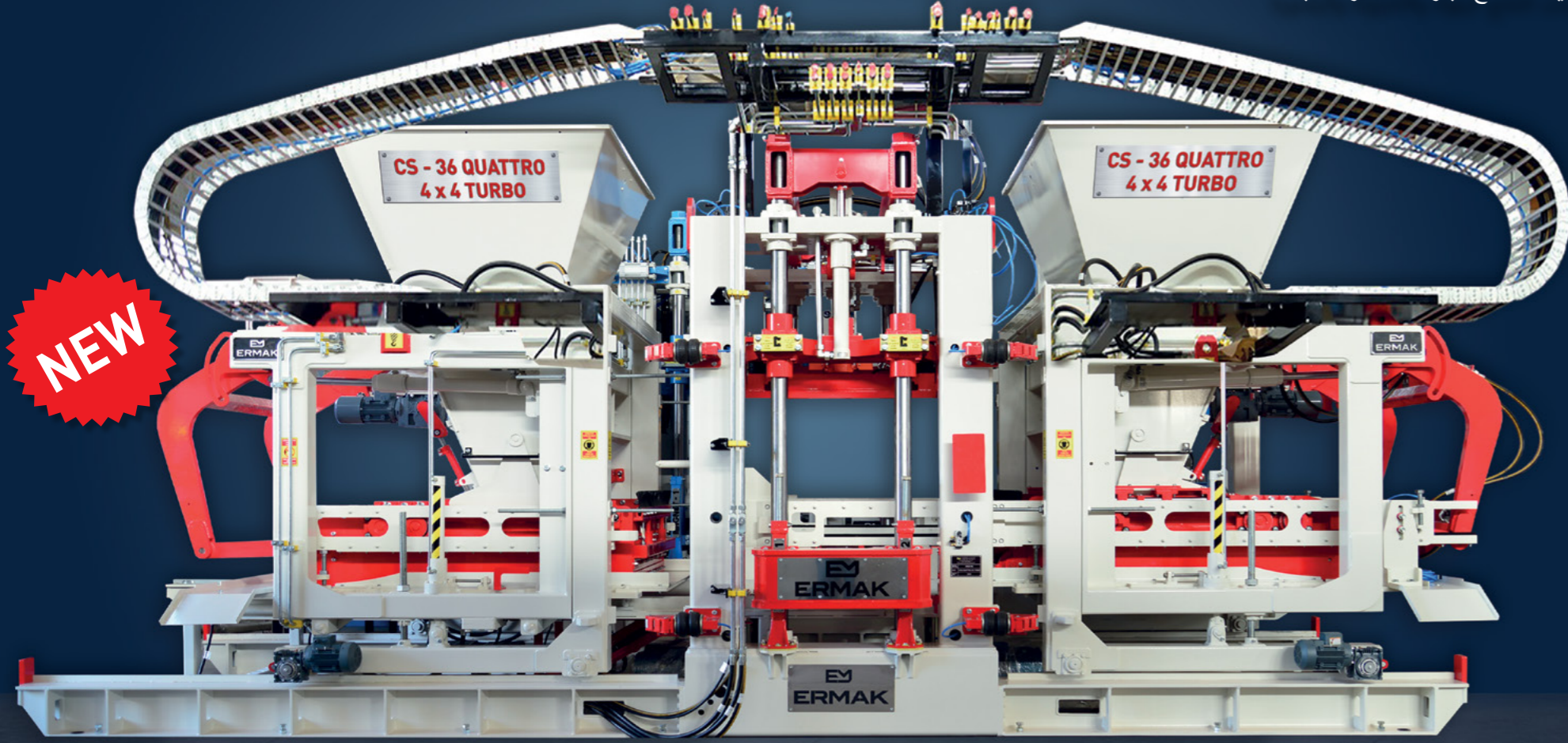

ÇİFT TARAFLI AÇILIR GÖVDE
DOUBLE SIDED OPENING BODY

ОТКРЫВАНИЕ С ДВУХ СТОРОН
CHÂSSIS À OUVERTURE DOUBLE-SECTION
على كلا الجانبين شاصيه قابل للفتح



Gövde Ağırlığı : 35.000 kg.
Body Weight : 35.000 kg.

TEKNİK ÖZELLİKLER TECHNICAL SPECIFICATIONS لمواصفات الفنية ТЕХНИЧЕСКИЕ ХАРАКТЕРИСТИКИ SPÉCIFICATIONS TECHNIQUES

Üretim Yüksekliği	30 mm - 500 mm
Production Height	30 mm - 500 mm
Высота производства	30 mm - 500 mm
Hauteur des Produits	30 mm - 500 mm
ارتفاع المنتج	30 مم - 500 مم
Hidrolik Güç	90 kw
Hydraulic Power	90 kw
Гидравлическая мощность	90 kw
Puissance Hydraulique	90 kw
قوة الهيدروليك	90 كيلوواط
Palet Ölçüleri	1150 x 1400 (1500)
Wood Pallet Sizes	1150 x 1400 (1500)
Размеры поддонов	1150 x 1400 (1500)
Dimensions des Planches	1150 x 1400 (1500)
مقاييس الطبلية الخشبية	1150 x 1400 (1500)
Çalışma Basıncı	180 - 200 Bar
Working Pressure	180 - 200 Bar
Рабочее давление	180 - 200 Bar
Pression Opératoire	180 - 200 Bar
ضغط العمل	200-180 بار

ERMak'in Quattro modelleri Türkiye'de üretilen en yüksek teknolojiye, en hızlı ve en güçlü tek sıra otomatik parke taşı, bordür, biriket üretim makinalarıdır. TAM OTOMATİK KALIP DEĞİŞİM SİSTEMİ İLE MAX. 15 DK İÇİNDE YENİ KALIPLA ÜRETİME BAŞLANIR. BU MAKİNEDE ERMAK' IN 18 YILDIR BAŞARI İLE UYGULADIĞI, MÜŞTERİLERİN TAM NOT VERDİĞİ, MEŞHUR "VIBRO-180" MODELİ, 180 KNT GÜCÜNE SAHİP, OTOMATİK YAĞLAMALI VE ARIZA YAPMAYAN VİBRASYON SİSTEMİ KULLANILMIŞTIR.

We adduce that Quattro models of ERMAK is the most speedy and most powerful single range automatic concrete block making machine with highest technology that have ever made in Turkey. THERE IS AUTOMATIC MOULD CHANGING SYSTEM ON THIS MACHINE. IT TAKES MAX. 15 MINUTES TO START PRODUCTION WITH NEW MOULD THE FAMOUS "VIBRO-180" MODEL WHICH IS USED ON THIS MACHINE IS APPLIED SUCCESSFULLY SINCE 18 YEARS BY ERMAK AND IT GAINED FULL MARKS OF CUSTOMERS. IT HAS 180 KNT POWER, AUTOMATIC LUBRICATION SYSTEM AND TROUBLE FREE VIBRATION SYSTEM.

В ЭТОЙ МОДЕЛИ МАШИНЫ, В ТЕЧЕНИЕ 18 ЛЕТ КОМПАНИЕЙ «ЭРМАК» УСПЕШНО ИСПОЛЬЗУЕТСЯ ВЫЗВАВШАЯ ОДОБРЕНИЕ У ЗАКАЗЧИКОВ, МОЩНАЯ, РАБОТАЮЩАЯ БЕЗ ПЕРЕБОЕВ ВИБРАЦИОННАЯ СИСТЕМА "VIBRO-180" С АВТОМАТИЧЕСКОЙ СМАЗКОЙ ПОЛНОСТЬЮ АВТОМАТИЗИРОВАННАЯ СИСТЕМА ПОЗВОЛЯЕТ ПРОИЗВЕСТИ ЗАМЕНУ В ТЕЧЕНИЕ 15 МИНУТ (МАКС.) И ПРОДОЛЖИТЬ РАБОТУ УЖЕ С НОВОЙ ПРЕСС-ФОРМОЙ.

Nous pouvons affirmer que nous produisons aujourd'hui la presse de 36 pavés et 12 parpaings par planche la plus puissante et la plus rapide disponible en Turquie. AVEC SON SYSTÈME DE CHANGEMENT DE MOULE TOUT-AUTOMATIQUE EN 15 MNS MAXIMUM. DEPUIS 18 ANS DÉJÀ, ERMAK UTILISE AVEC RÉUSSITE POUR CETTE PRESSE, LE FAMEUX MODÈLE "VIBRO-180", ENCENSÉ PAR TOUS NOS CLIENTS. AVEC UNE PUISSANCE DE VIBRATION DE 180 KNT, MUNI DE SON SYSTÈME DE LUBRIFICATION AUTOMATIQUE, C'EST UN SYSTÈME DE VIBRATION LIBRE DE TOUTE PANNE.

سلسله كواترو هي ماركة مسجلة باسم شركه أرماك وهي أسرع واقوى مجموعه متحده للبلك الطوب الاسمنتي الاتوماتيكي مع اعلى معايير التكنولوجيا من اي وقت مضى صنع في تركيا نظام تغيير القالب الاتوماتيكي على هذه الآلة يستغرق 15 دقيقة لبدء الانتاج مع قالب جديد يتم استخدام نظام فايرو 180 الشهير المستخدم في هذه الماكينة بنجاح منذ 18 سنه من قبل شركة أرماك وتم قيمنا من عملاءنا بعلامة كاملة قوة رجاج الماكينة 180 كيلو نيوتن ونظام التشحيم التلقائي ونظام الاهتزاز خالي من المشاكل

BLOK ÜRETİMİNDE YÜKSEK STANDARTLAR

Tam otomatik kalıp değişimi
Yüksek vibrasyonla sıkıştırma
Yüksek kalitede ürünler
Sorunsuz ve istikrarlı çalışma
Güçlü konstrüksiyon sayesinde uzun ömür

HIGH STANDARDS FOR CONCRETE PRODUCTS PRODUCTION

Full Automatic Mould Changing System
High Vibration Compression
High Quality Products
Stable and Smoothly Work
Long Life due to Strong Construction

ВЫСОКИЕ СТАНДАРТЫ В ПРОИЗВОДСТВЕ БЛОКОВ

Полностью автоматизированная замена пресс-форм
Сжатие с высоко частотной вибрацией
Продукция высокого качества
Беспроблемная и бесперебойная работа
Благодаря прочной конструкции обеспечивается долгий срок эксплуатации

STANDARDS D'EXCELLENCE POUR PRODUITS EN BÉTON

Changement de Moule Tout-Automatique
Compression à Haute Vibration
Produits de Grande Qualité
Travail Fluide et Continu
Grande Longévité grâce à une Construction Robuste

الطوب الاسمنتي وهي الاقوى والاسرع في تركيا

معايير عالية لانتاج المنتجات الخرسانية
نظام تغيير القالب الاتوماتيكي الكامل
قوة ضغط الاهتزاز العالي
منتجات ذات جودة عالية
العمل المستقر والسلس
عمر طويل بفضل الهيكل الصلب والقوي

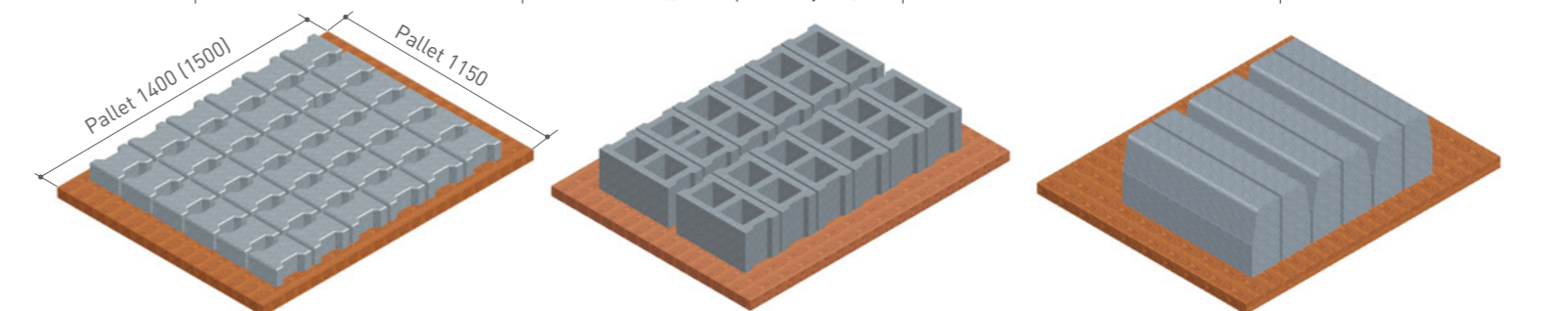



CS - 25 POWER PLUS

1965 YILINDAN BERİ ERMAK İSMİYLE KESİNTİSİZ OLARAK BU SEKTÖRDEYİZ. SİZİ ANLIYORUZ VE NE İSTEDİĞİNİZİ ÇOK İYİ BİLİYORUZ.

WE HAVE BEEN IN THIS SECTOR SINCE 1965 WITH ERMAK NAME WE UNDERSTAND YOU AND KNOW YOUR REQUESTS WELL.

С 1965 ГОДА МЫ НЕПРЕРЫВНО РАБОТАЕМ В ДАННОМ СЕКТОРЕ ПОД НАИМЕНОВАНИЕМ «ЭРМАК» МЫ ВАС ПОНИМАЕМ И ОЧЕНЬ ХОРОШО ЗНАЕМ, ЧЕГО ВЫ ХОТИТЕ

INDUSTRIELS SANS INTERRUPTION DEPUIS 1965 SOUS LE NOM D'ERMAK NOUS VOUS COMPRENONS ET SAVONS PARFAITEMENT CE QUE VOUS VOULEZ.

منذ عام ١٩٦٥ كُنّا في هذا القطاع بدون انقطاع تحت نفس الاسم "ارماك"، نحن نتفهم ونلبي طلباتكم الخاصة.



Kilitli Parke Taşı, Bordür ve Biriket Üretim Makinası
Interlocks, Hollow Block and Curbstone Making Machines

Машина для изготовления брусчатки бордюры шлако-блоки
Presse pour Fabrication de Parpaings, Pavés Autobloquants et Bordures
ماكينات لانتاج البلوك والانتلوك والبلدورة

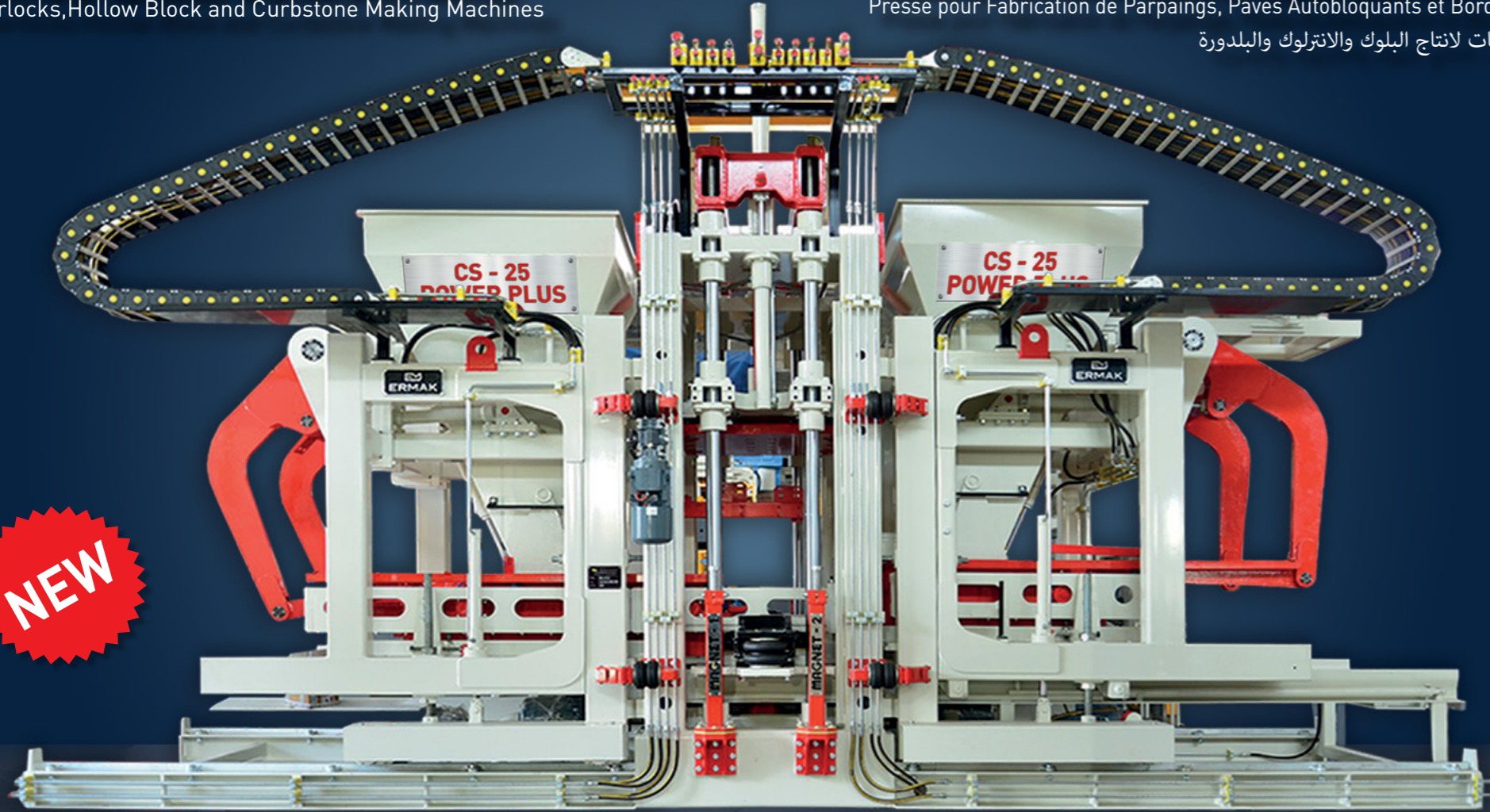

NEW

ÇİFT TARAFLI AÇILIR GÖVDE
DOUBLE SIDED OPENING BODY

ОТКРЫВАНИЕ С ДВУХ СТОРОН
CHÂSSIS À OUVERTURE DOUBLE-SECTION

على كلا الجانبين شاصيه قابل للفتح

TEKNİK ÖZELLİKLER TECHNICAL SPECIFICATIONS لمواصفات الفنية ТЕХНИЧЕСКИЕ ХАРАКТЕРИСТИКИ SPÉCIFICATIONS TECHNIQUES

Üretim Yüksekliği	30 mm - 500 mm
Production Height	30 mm - 500 mm
Высота производства	30 mm - 500 mm
Hauteur des Produits	30 mm - 500 mm
ارتفاع المنتج	30 مم - 500 مم
Hidrolik Güç	35 kw
Hydraulic Power	35 kw
Гидравлическая мощность	35 kw
Puissance Hydraulique	35 kw
قوة الهيدروليك	35 كيلوواط
Palet Ölçüleri	950 x 1300
Wood Pallet Sizes	950 x 1300
Размеры поддонов	950 x 1300
Dimensions des Planches	950 x 1300
مقاييس الطبلية الخشبية	950 x 1300
Çalışma Basıncı	180 Bar
Working Pressure	180 Bar
Рабочее давление	180 Bar
Pression Opératoire	180 Bar
ضغط العمل	180 بار

Toplam Ağırlığı : 20.000 kg. / Total Weight : 20.000 kg.



TÜRKİYE'DE YOLLAR VE KALDIRIMLAR 1965 YILINDAN BU YANA ERMAK TEKNOLOJİSİYLE DÖŞENİYOR. BU KATEGORİDEKİ EN MÜKEMMEL MEKANİK TASARIM, KURULUMU ÇOK HIZLI, İŞLETMESİ ÇOK KOLAY.



ROADS, PUBLIC PLACES AND BORDERS IN TURKEY ARE MADE WITH ERMAK TECHNOLOGY SINCE 1965 THE MOST PERFECT MECHANICAL DESIGN IN THIS CATEGORY. VERY EASY INSTALLATION AND OPERATE



ДОРОГИ И ТРОТУАРЫ В ТУРЦИИ, НАЧИНАЯ С 1965 ГОДА ВЫКЛАДЫВАЮТСЯ ПО ТЕХНОЛОГИЯМ «ЭРМАК» ОБОРУДОВАНИЕ ДАННОЙ КАТЕГОРИИ ИМЕЕТ ИДЕАЛЬНУЮ КОНСТРУКЦИЮ, БЫСТРЫЙ МОНТАЖ И ЛЕГКОСТЬ В ЭКСПЛУАТАЦИИ



DEPUIS 1965 LES ROUTES, LES PLACES ET LES TROTTOIRS DE TURQUIE SONT CONSTRUITS AVEC LA TECHNOLOGIE ERMAK LA MEILLEURE CONCEPTION MÉCANIQUE DE SA CATÉGORIE, INSTALLATION TRÈS RAPIDE ET EXPLOITATION SIMPLISSIME



ن الشوارع والأرصفة في تركيا ترصف منذ سنة 1965 بمنتجات مكائن من تكنولوجيا ارمك التصميم الهيكل البديع في فئتها، السرعة في التركيب، السهولة في الاستخدام



KAPASİTE / CAPACITY الطاقة الإنتاجية
10.000 - 12.000 ad-pcs
8 Saat - Hours - ساعة



KAPASİTE / CAPACITY الطاقة الإنتاجية
600 - 700 m²
8 Saat - Hours - ساعة

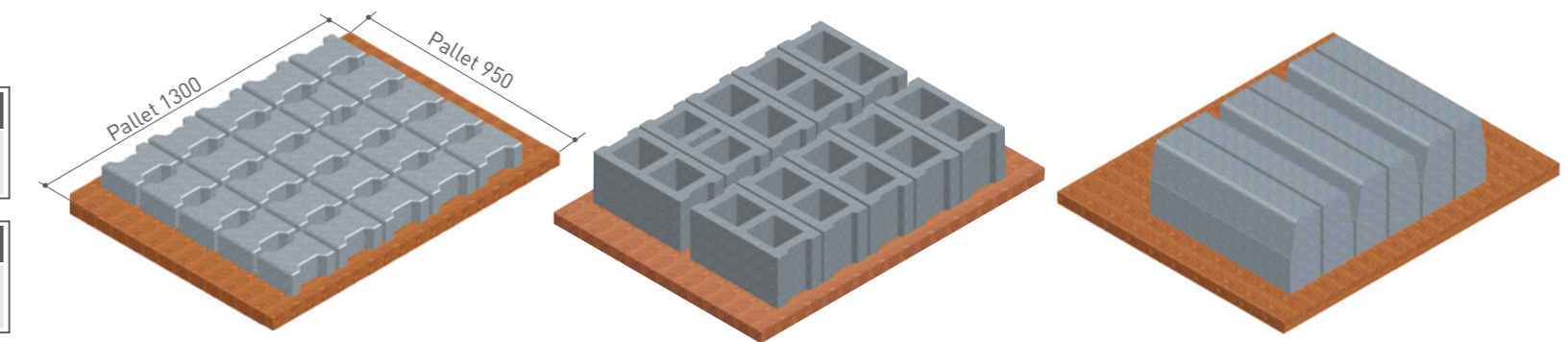



“U” SİSTEM FİNGER CAR “U” SYSTEM WITH FINGER CAR

- 10- BETON BLOK ÜRETİM MAKİNASI
- 20- YAŞ KULE (TAZE MAL İSTİFLEME ASANSÖRÜ)
- 30- KURU KULE (KURU MAL İNDİRME ASANSÖRÜ)
- 40- DİKEY PALET SÜRÜCÜ VE/VEYA PALETİZÖR (BOŞ PALET DOLDUR BOŞAL SİSTEMİ)
- 42- DİKEY STOK ROBOTU
- 45- PALET STOK KONVEYÖRÜ
- 50- PAKETLEME ROBOTU
- 60- ROBOT ALTI PALETLİ İSTİFLEME KONVEYÖRÜ
- 70-FİNGER CAR ROBOTU
- 80- KONTEYNER KABİN (HİDROLİK VE OTOMASYON İÇİN)
- 90- HAVAİ HATLI GEZER KOVA (KALIN MALZEME İÇİN)
- 95- HAVAİ HATLI GEZER KOVA (İNCE MALZEME İÇİN)
- 100- BÜYÜK PLANET MİKSER
- 105- KÜÇÜK PLANET MİKSER
- 110- AGREGA BUNKERİ
- 120- BUNKER ALTI KANTAR BANDI
- 130- TRANSFER BANDI
- 140/145- ÇİMENTO SİLOLARI

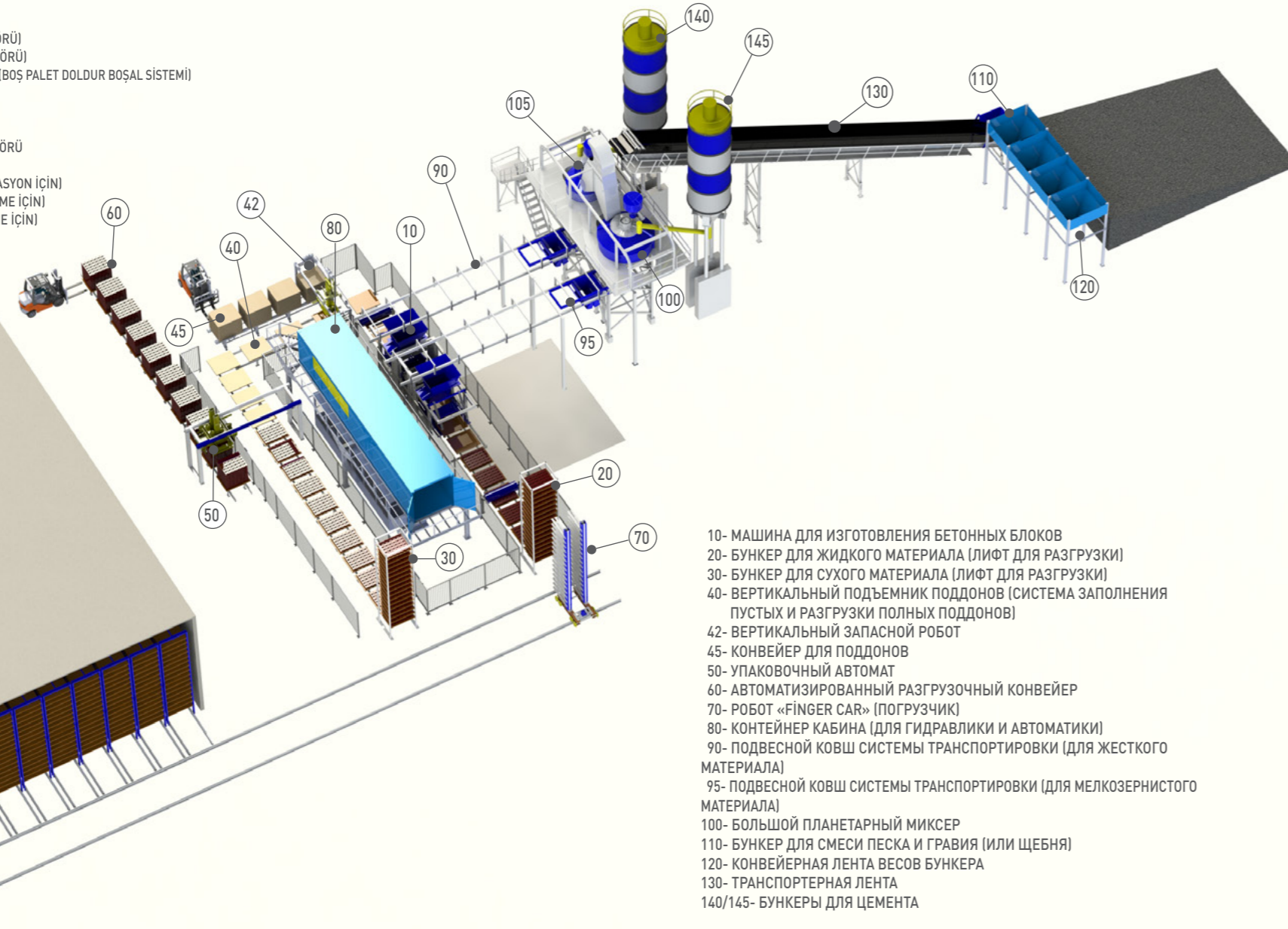

- 10- МАШИНА ДЛЯ ИЗГОТОВЛЕНИЯ БЕТОННЫХ БЛОКОВ
- 20- БУНКЕР ДЛЯ ЖИДКОГО МАТЕРИАЛА (ЛИФТ ДЛЯ РАЗГРУЗКИ)
- 30- БУНКЕР ДЛЯ СУХОГО МАТЕРИАЛА (ЛИФТ ДЛЯ РАЗГРУЗКИ)
- 40- ВЕРТИКАЛЬНЫЙ ПОДЪЕМНИК ПОДДОНОВ (СИСТЕМА ЗАПОЛНЕНИЯ ПУСТЫХ И РАЗГРУЗКИ ПОЛНЫХ ПОДДОНОВ)
- 42- ВЕРТИКАЛЬНЫЙ ЗАПАСНОЙ РОБОТ
- 45- КОНВЕЙЕР ДЛЯ ПОДДОНОВ
- 50- УПАКОВОЧНЫЙ АВТОМАТ
- 60- АВТОМАТИЗИРОВАННЫЙ РАЗГРУЗОЧНЫЙ КОНВЕЙЕР
- 70- РОБОТ «FİNGER CAR» (ПОГРУЗЧИК)
- 80- КОНТЕЙНЕР КАБИНА (ДЛЯ ГИДРАВЛИКИ И АВТОМАТИКИ)
- 90- ПОДВЕСНОЙ КОВШ СИСТЕМЫ ТРАНСПОРТИРОВКИ (ДЛЯ ЖЕСТКОГО МАТЕРИАЛА)
- 95- ПОДВЕСНОЙ КОВШ СИСТЕМЫ ТРАНСПОРТИРОВКИ (ДЛЯ МЕЛКОЗЕРНИСТОГО МАТЕРИАЛА)
- 100- БОЛЬШОЙ ПЛАНЕТАРНЫЙ МИКСЕР
- 110- БУНКЕР ДЛЯ СМЕСИ ПЕСКА И ГРАВИЯ (ИЛИ ЩЕБНЯ)
- 120- КОНВЕЙЕРНАЯ ЛЕНТА ВЕСОВ БУНКЕРА
- 130- ТРАНСПОРТЕРНАЯ ЛЕНТА
- 140/145- БУНКЕРЫ ДЛЯ ЦЕМЕНТА

ПОДДОН БЕЗ НОЖЕК СИСТЕМА “U” نظام الفنجر كار اليوUمع نظام الفنجر كار

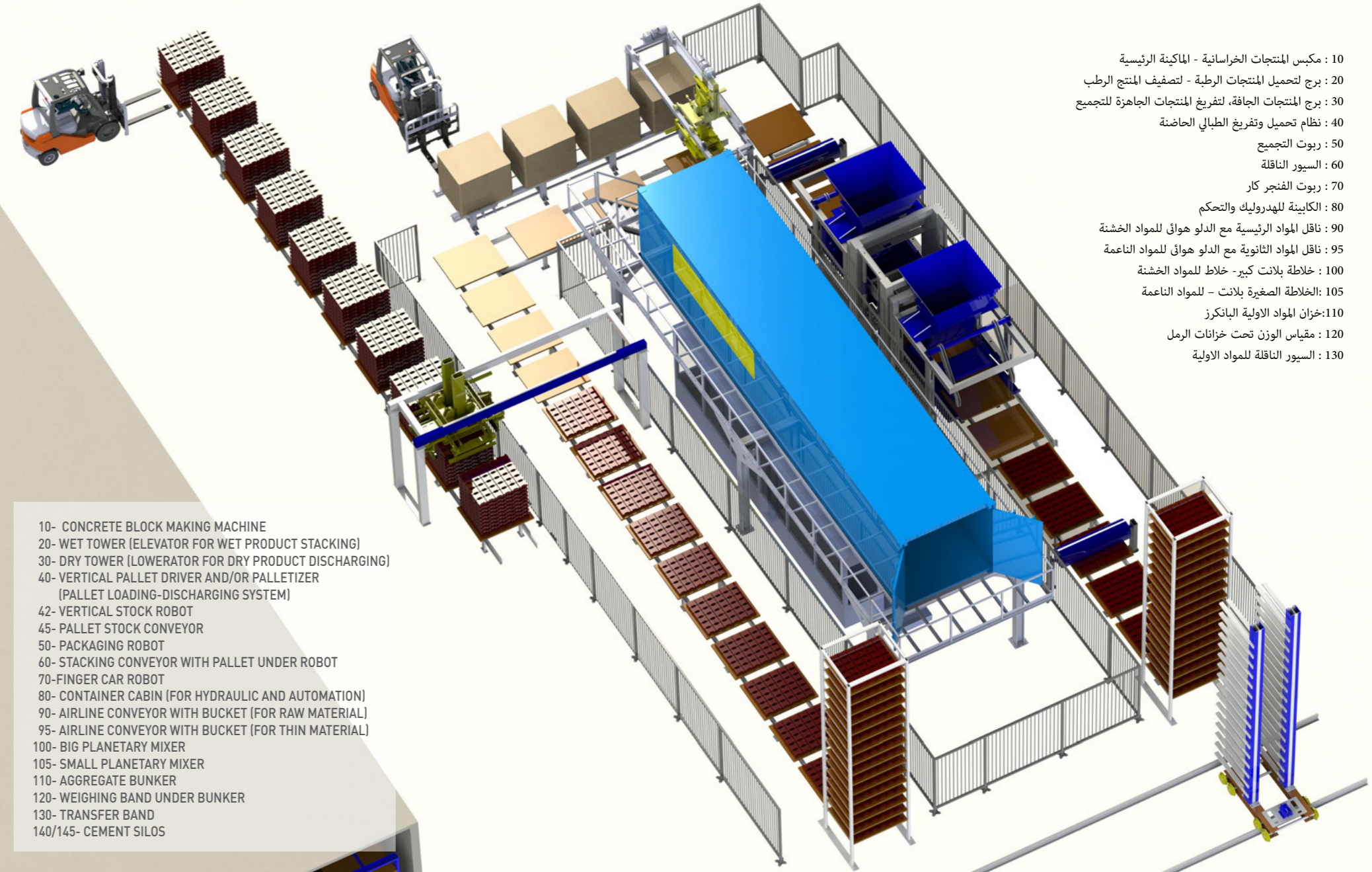

- 10- CONCRETE BLOCK MAKING MACHINE
- 20- WET TOWER (ELEVATOR FOR WET PRODUCT STACKING)
- 30- DRY TOWER (LOWERATOR FOR DRY PRODUCT DISCHARGING)
- 40- VERTICAL PALLET DRIVER AND/OR PALLETIZER (PALLET LOADING-DISCHARGING SYSTEM)
- 42- VERTICAL STOCK ROBOT
- 45- PALLET STOCK CONVEYER
- 50- PACKAGING ROBOT
- 60- STACKING CONVEYOR WITH PALLET UNDER ROBOT
- 70-FİNGER CAR ROBOT
- 80- CONTAINER CABIN (FOR HYDRAULIC AND AUTOMATION)
- 90- AIRLINE CONVEYOR WITH BUCKET (FOR RAW MATERIAL)
- 95- AIRLINE CONVEYOR WITH BUCKET (FOR THIN MATERIAL)
- 100- BIG PLANETARY MIXER
- 105- SMALL PLANETARY MIXER
- 110- AGGREGATE BUNKER
- 120- WEIGHING BAND UNDER BUNKER
- 130- TRANSFER BAND
- 140/145- CEMENT SILOS

- 10 : مكبس المنتجات الخرسانية - الماكينة الرئيسية
- 20 : برج تحميل المنتجات الرطبة - لتصفيف المنتج الرطب
- 30 : برج المنتجات الجافة، لتفريغ المنتجات الجاهزة للتجميع
- 40 : نظام تحميل وتفريغ الطباي الحاضنة
- 50 : روبوت التجميع
- 60 : السيور الناقل
- 70 : روبوت الفنجر كار
- 80 : الكابينة الهيدروليك والتحكم
- 90 : ناقل المواد الرئيسية مع الدلو هوائي للمواد الخشنة
- 95 : ناقل المواد الثانوية مع الدلو هوائي للمواد الناعمة
- 100 : خلاطة بلانت كبير - خلاط للمواد الخشنة
- 105 : الخلاطة الصغيرة بلانت - للمواد الناعمة
- 110 : مخزن المواد الأولية البانكرز
- 120 : مقياس الوزن تحت خزانات الرمل
- 130 : السيور الناقل للمواد الأولية



“U” SİSTEM, DÖNER FİNGER CAR “U” SYSTEM ROTARY FINGER CAR

- 10- BETON BLOK ÜRETİM MAKİNASI
- 20- YAŞ KULE (TAZE MAL İSTİFLEME ASANSÖRÜ)
- 30- KURU KULE (KURU MAL İNDİRME ASANSÖRÜ)
- 40- DİKEY PALET SÜRÜCÜ VE/VEYA PALETİZÖR
(BOŞ PALET DOLDUR BOŞAL SİSTEMİ)
- 42- DİKEY STOK ROBOTU
- 45- PALET STOK KONVEYÖRÜ
- 50- PAKETLEME ROBOTU
- 60- ROBOT ALTI PALETLİ İSTİFLEME KONVEYÖRÜ
- 70-FİNGER CAR ROBOTU
- 80- KONTEYNER KABİN (HİDROLİK VE OTOMASYON İÇİN)
- 90- HAVAİ HATLI GEZER KOVA (KALIN MALZEME İÇİN)
- 95- HAVAİ HATLI GEZER KOVA (İNCE MALZEME İÇİN)
- 100- BÜYÜK PLANET MİKSER
- 105- KÜÇÜK PLANET MİKSER
- 110- AGREGA BUNKERİ
- 120- BUNKER ALTI KANTAR BANDI
- 130- TRANSFER BANDI
- 140/145- ÇİMENTO SİLOLARI

- 10- CONCRETE BLOCK MAKING MACHINE
- 20- WET TOWER (ELEVATOR FOR WET PRODUCT STACKING)
- 30- DRY TOWER (LOWERATOR FOR DRY PRODUCT DISCHARGING)
- 40- VERTICAL PALLET DRIVER AND/OR PALLETIZER
(PALLET LOADING-DISCHARGING SYSTEM)
- 42- VERTICAL STOCK ROBOT
- 45- PALLET STOCK CONVEYOR
- 50- PACKAGING ROBOT
- 60- STACKING CONVEYOR WITH PALLET UNDER ROBOT
- 70-FINGER CAR ROBOT
- 80- CONTAINER CABIN (FOR HYDRAULIC AND AUTOMATION)
- 90- AIRLINE CONVEYOR WITH BUCKET (FOR RAW MATERIAL)
- 95- AIRLINE CONVEYOR WITH BUCKET (FOR THIN MATERIAL)
- 100- BIG PLANETARY MIXER
- 105- SMALL PLANETARY MIXER
- 110- AGGREGATE BUNKER
- 120- WEIGHING BAND UNDER BUNKER
- 130- TRANSFER BAND
- 140/145- CEMENT SILOS

“PROFESYONEL BETON SANTRALLİ YERLEŞİM”

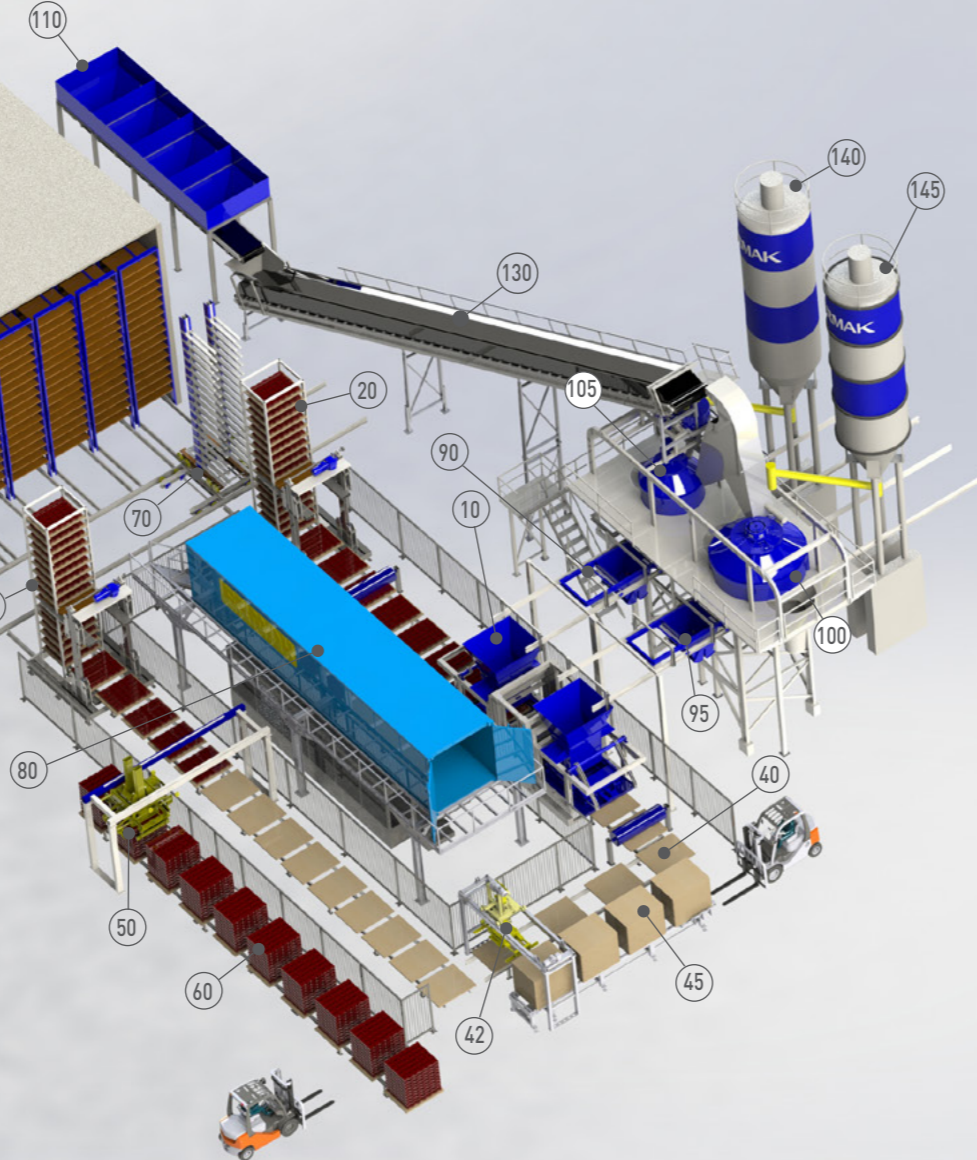

- 10 : مكبس المنتجات الخرسانية - الماكينة الرئيسية
- 20 : برج لتحميل المنتجات الرطبة - لتصفيف المنتج الرطب
- 30 : برج المنتجات الجافة، لتفريغ المنتجات الجاهزة للتجميع
- 40 : نظام تحميل وتفريغ الطباقي الحاضنة
- 50 : ربوت التجميع
- 60 : السيور الناقلة
- 70 : ربوت الفنجر كار
- 80 : الكابينة للهدروليك والتحكم
- 90 : ناقل المواد الرئيسية مع الدلو هوائي للمواد الخشنة
- 95 : ناقل المواد الثانوية مع الدلو هوائي للمواد الناعمة
- 100 : خللاطة بلانت كبير- خللاط للمواد الخشنة
- 105 : الخللاطة الصغيرة بلانت - للمواد الناعمة
- 110 :خزان المواد الاولية البانكرز
- 120 : مقياس الوزن تحت خزانات الرمل
- 130 : السيور الناقلة للمواد الاولية

- 10- МАШИНА ДЛЯ ИЗГОТОВЛЕНИЯ БЕТОННЫХ БЛОКОВ
- 20- БУНКЕР ДЛЯ ЖИДКОГО МАТЕРИАЛА (ЛИФТ ДЛЯ РАЗГРУЗКИ)
- 30- БУНКЕР ДЛЯ СУХОГО МАТЕРИАЛА (ЛИФТ ДЛЯ РАЗГРУЗКИ)
- 40- ВЕРТИКАЛЬНЫЙ ПОДЪЕМНИК ПОДДОНОВ (СИСТЕМА ЗАПОЛНЕНИЯ ПУСТЫХ И РАЗГРУЗКИ ПОЛНЫХ ПОДДОНОВ)
- 42- ВЕРТИКАЛЬНЫЙ ЗАПАСНОЙ РОБОТ
- 45- КОНВЕЙЕР ДЛЯ ПОДДОНОВ
- 50- УПАКОВОЧНЫЙ АВТОМАТ
- 60- АВТОМАТИЗИРОВАННЫЙ РАЗГРУЗОЧНЫЙ КОНВЕЙЕР
- 70- РОБОТ «FİNGER CAR» (ПОГРУЗЧИК)
- 80- КОНТЕЙНЕР КАБИНА (ДЛЯ ГИДРАВЛИКИ И АВТОМАТИКИ)
- 90- ПОДВЕСНОЙ КОВШ СИСТЕМЫ ТРАНСПОРТИРОВКИ (ДЛЯ ЖЕСТКОГО МАТЕРИАЛА)
- 95- ПОДВЕСНОЙ КОВШ СИСТЕМЫ ТРАНСПОРТИРОВКИ (ДЛЯ МЕЛКОЗЕРНИСТОГО МАТЕРИАЛА)
- 100- БОЛЬШОЙ ПЛАНЕТАРНЫЙ МИКСЕР
- 105- МАЛЫЙ ПЛАНЕТАРНЫЙ МИКСЕР
- 110- БУНКЕР ДЛЯ СМЕСИ ПЕСКА И ГРАВИА (ИЛИ ЩЕБНЯ)
- 120- КОНВЕЙЕРНАЯ ЛЕНТА ВЕСОВ БУНКЕРА
- 130- ТРАНСПОРТЕРНАЯ ЛЕНТА
- 140/145- БУНКЕРЫ ДЛЯ ЦЕМЕНТА



AYAKSIZ PALET
“U” SİSTEM, SEPETLİ PROJE,

“U” SYSTEM, CASSETTE
SYSTEM, FOOTLESS PALLET

“PROFESYONEL BETON SANTRALLİ YERLEŞİM”

AYAKSIZ PALETLE ÇALIŞMAK İSTEYENLER İÇİN EN EKONOMİK YATIRIM SEPETLİ SİSTEMDİR. AZ İŞÇİLİKLE, YÜKSEK KAPASİTEDE VE GÜVENLİ ÜRETİM SİSTEMİDİR. FİNGER ROBOTLU SİSTEMLERİN BİR ALT KATEGORİSİDİR.

THE RACK BOX SYSTEM IS THE ECONOMICAL INVESTMENT FOR THOSE WHO WANT TO WORK WITH A PALLET WITHOUT LEGS SYSTEM. IT IS A SAFER PRODUCTION SYSTEM REQUIRING FEW WORKERS WITH A HIGH OUTPUT CAPACITY. IT IS A SUB-CATEGORY OF FINGER CAR ROBOT SYSTEM.

النظام الأكثر اقتصادا لمن يريد ان يعمل بطبليية بلا ارجل هو نظام السلة. هذا النظام أيضا امان ويمكن الحصول على الكفاءة العالية بعدد قليل من يد العاملة. هذا النظام هو الصنف الثاني بعد نظام فنجر كار.

- 10- BETON BLOK ÜRETİM MAKİNASI
- 20- YAŞ KULE (TAZE MAL İSTİFLEME ASANSÖRÜ)
- 30- KURU KULE (KURU MAL İNDİRME ASANSÖRÜ)
- 40- DİKEY PALET SÜRÜCÜ VE/VEYA PALETİZÖR (BOŞ PALET DOLDUR BOŞAL SİSTEMİ)
- 42- DİKEY STOK ROBOTU
- 45- PALET STOK KONVEYÖRÜ
- 50- PAKETLEME ROBOTU
- 60- ROBOT ALTI PALETLİ İSTİFLEME KONVEYÖRÜ
- 70-FİNGER CAR ROBOTU
- 80- KONTEYNER KABİN (HİDROLİK VE OTOMASYON İÇİN)
- 90- HAVAİ HATLI GEZER KOVA (KALIN MALZEME İÇİN)
- 95- HAVAİ HATLI GEZER KOVA (İNCE MALZEME İÇİN)
- 100- BÜYÜK PLANET MİKSER
- 105- KÜÇÜK PLANET MİKSER
- 110- AGREGA BUNKERİ
- 120- BUNKER ALTI KANTAR BANDI
- 130- TRANSFER BANDI
- 140/145- ÇİMENTO SİLOLARI

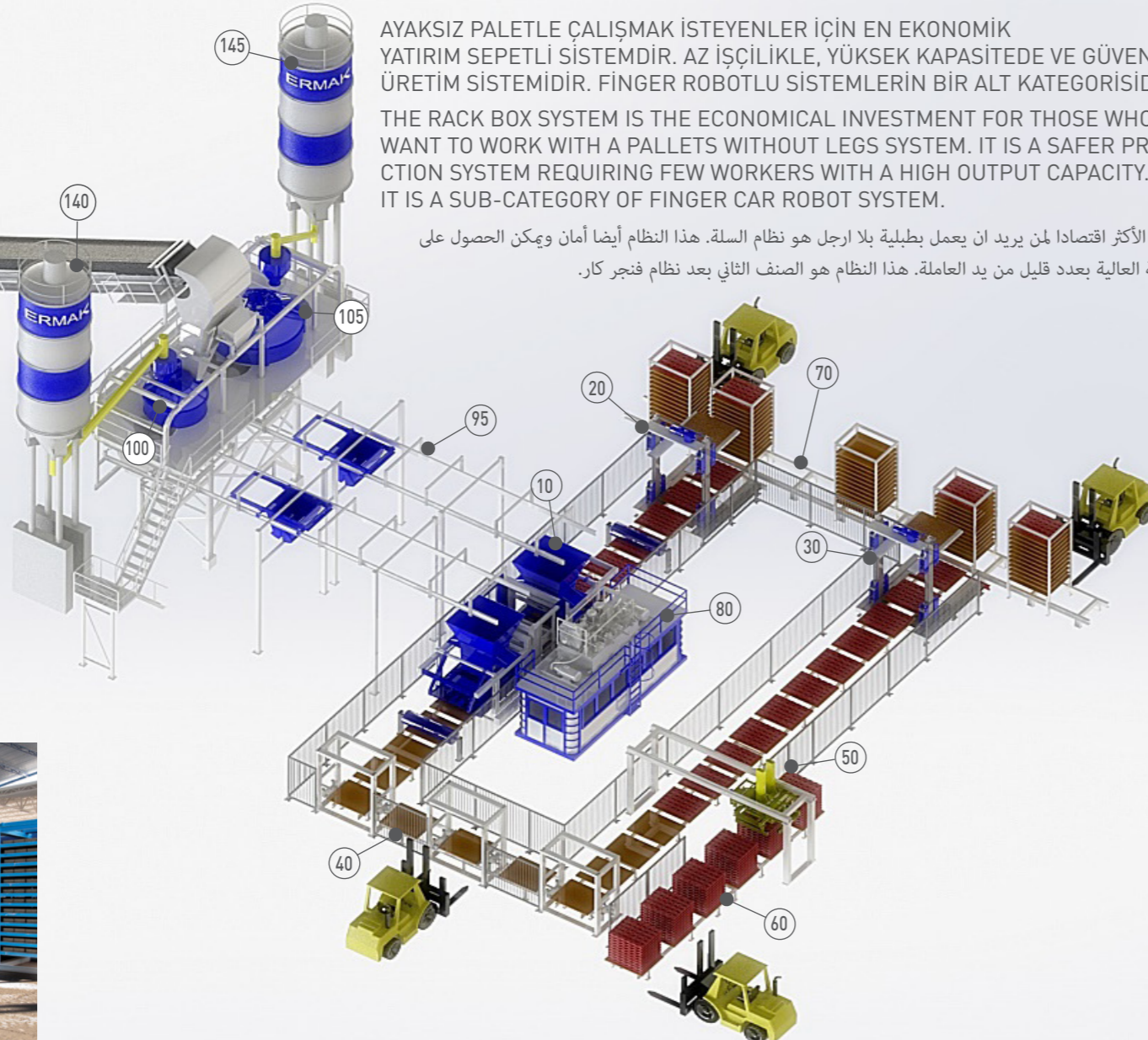

- 10 - CONCRETE BLOCK PRESS MACHINE
- 20 - ELEVATOR FOR DRY PRODUCTS AND BOX FEEDING CHARGER
- 30 - LOWERATOR FOR DRY PRODUCTS AND BOX DISCHARGE CHARGER
- 40 - VERTICAL WOOD PALLET DRIVER AND/OR PALLET FILLING DISCHARGE SYSTEM
- 42- VERTICAL STOCK ROBOT
- 45- PALLET STOCK CONVEYOR
- 50 - PACKAGING ROBOT
- 60 - PALLET-STACKING CONVEYOR FOR PALLETIZER ROBOT
- 70 - FRONT BOX TRANSIT CONVEYOR
- 80 - CABIN (FOR HYDRAULICS AND AUTOMATION)
- 90 - AIR LINE CONVEYOR (FOR RUDE MATERIAL)
- 95 - AIRLINE CONVEYOR (FOR THIN MATERIAL)
- 100 - BIG PLANETARY MIXER
- 105 - SMALL PLANETARY MIXER
- 110 - BUNKER FOR AGGREGATES
- 120 - WEIGHING BAND UNDER BUNKER
- 130 - TRANSFER BAND
- 140/145 CEMENTO SILOS

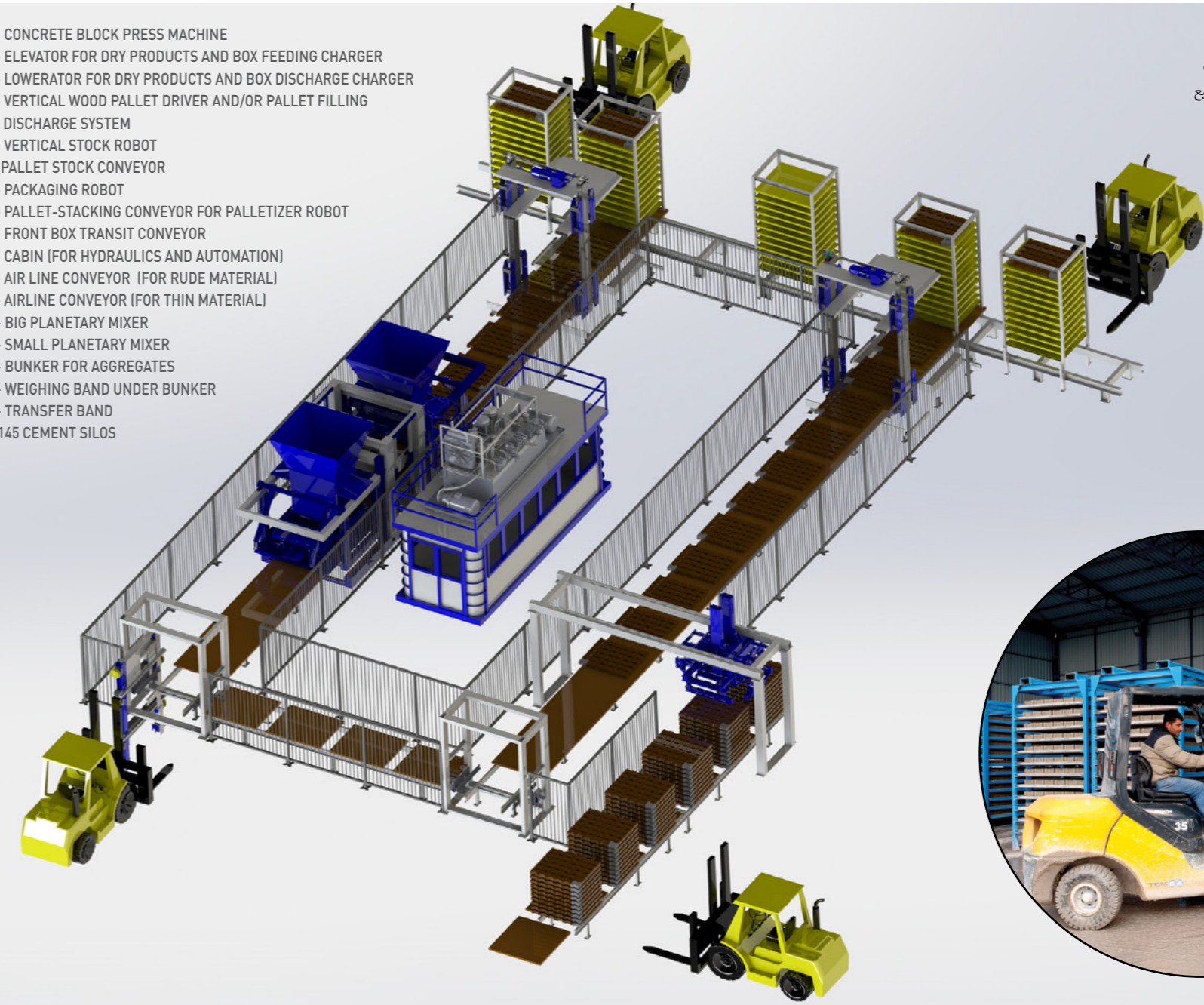

- 10 : مكبس المنتجات الخرسانية - الماكينة الرئيسية
- 20 : برج لتحميل المنتجات الرطبة - لتصفيف المنتج الرطب
- 30 : برج المنتجات الجافة، لتفريغ المنتجات الجاهزة للتجميع
- 40 : نظام تحميل وتفريغ الطابلي الحاضنة
- 50 : ربوت التجميع
- 60 : السيور الناقله
- 70 : ربوت الفنجر كار
- 80 : الكابينة للهيدروليك والتحكم
- 90 : ناقل المواد الرئيسية مع الدلو هوائي للمواد الخشنة
- 95 : ناقل المواد الثانوية مع الدلو هوائي للمواد الناعمة
- 100 : نظام خلاطة بلانت كبير- خلاط للمواد الخشنة
- 105 : الخلاطة الصغيرة بلانت - للمواد الناعمة
- 110 : خزان المواد الاولية البانكرز
- 120 : مقياس الوزن تحت خزانات الرمل
- 130 : السيور الناقله للمواد الاولية





AYAKLI PALET
"L" SİSTEM

WITH FOOT PALLET
"L" SYSTEM

- 10 - BETON BLOK ÜRETİM MAKİNASI
- 20 - TAZE MAL ASANSÖRÜ VE STOK KONVEYÖRÜ
- 30 - KURU MAL ASANSÖRÜ VE ARKA STOK KONVEYÖRÜ
- 40 - PAKETLEME ROBOTU
- 50 - ROBOT ALTI PALETLİ İSTİFLEME KONVEYÖRÜ
- 60 - HAVAİ HATLI GEZER KOVA (KALIN VE İNCE MALZEME İÇİN)
- 70 - BÜYÜK PLANET MİKSER
- 80 - KÜÇÜK PLANET MİKSER
- 90/95- ÇİMENTO SİLOLARI
- 100 - AGREGA BUNKERİ
- 110 - TRANSFER BANDI

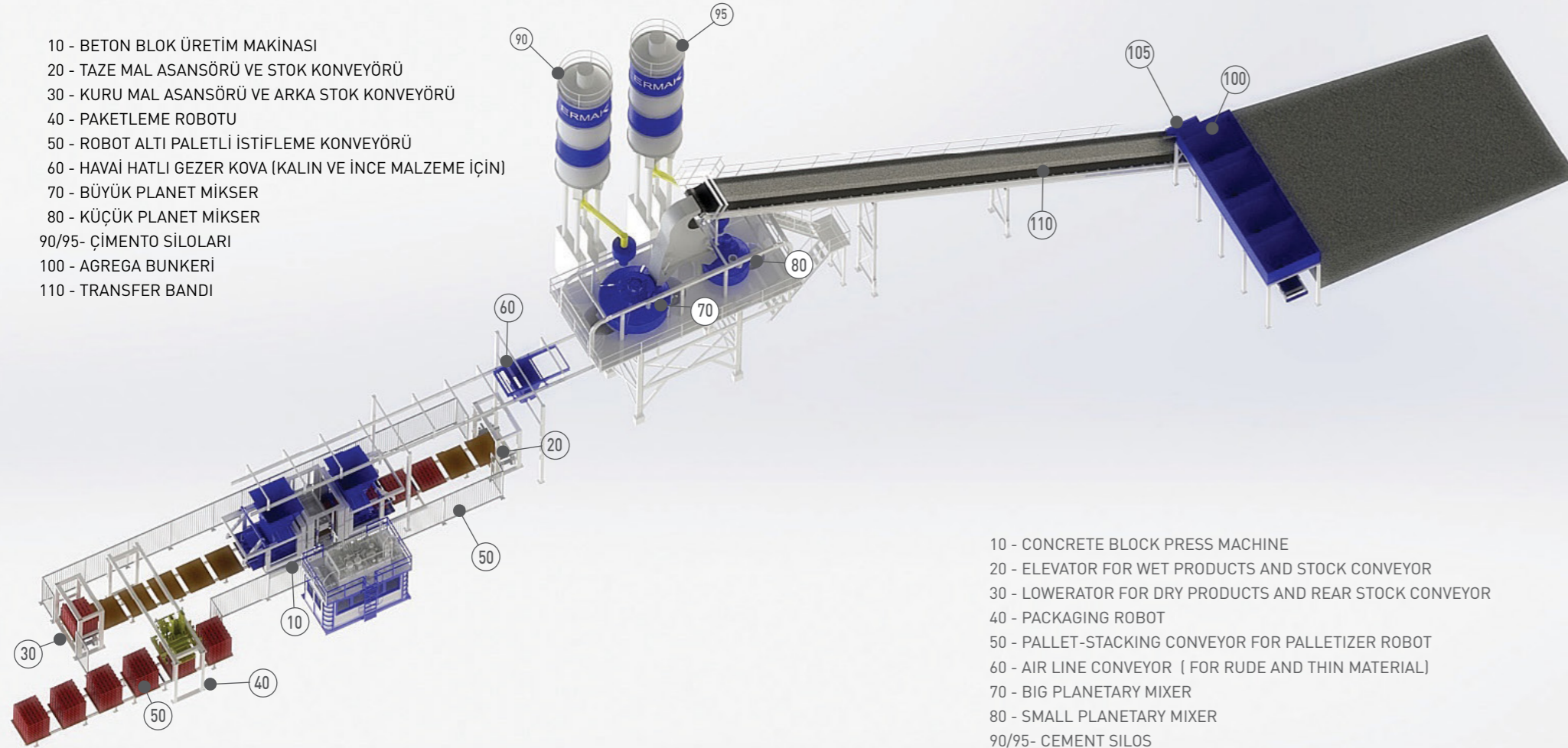

- 10 - CONCRETE BLOCK PRESS MACHINE
- 20 - ELEVATOR FOR WET PRODUCTS AND STOCK CONVEYOR
- 30 - LOWERATOR FOR DRY PRODUCTS AND REAR STOCK CONVEYOR
- 40 - PACKAGING ROBOT
- 50 - PALLET-STACKING CONVEYOR FOR PALLETIZER ROBOT
- 60 - AIR LINE CONVEYOR (FOR RUDE AND THIN MATERIAL)
- 70 - BIG PLANETARY MIXER
- 80 - SMALL PLANETARY MIXER
- 90/95- CEMENT SILOS
- 100 - BUNKER FOR AGGREGATES
- 110 - TRANSFER BAND

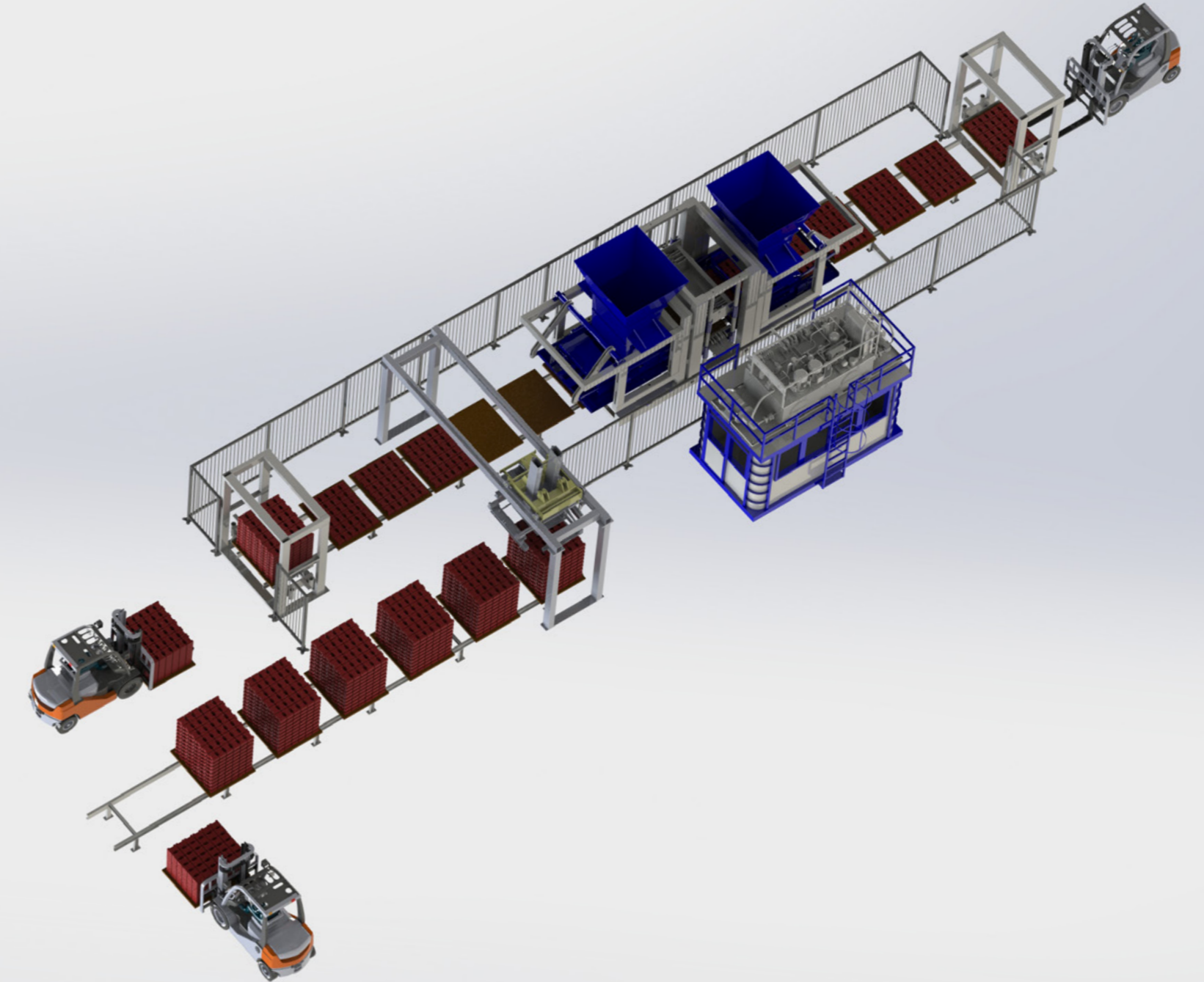



المخطط النموذجي لنظام بخلاطة واحدة

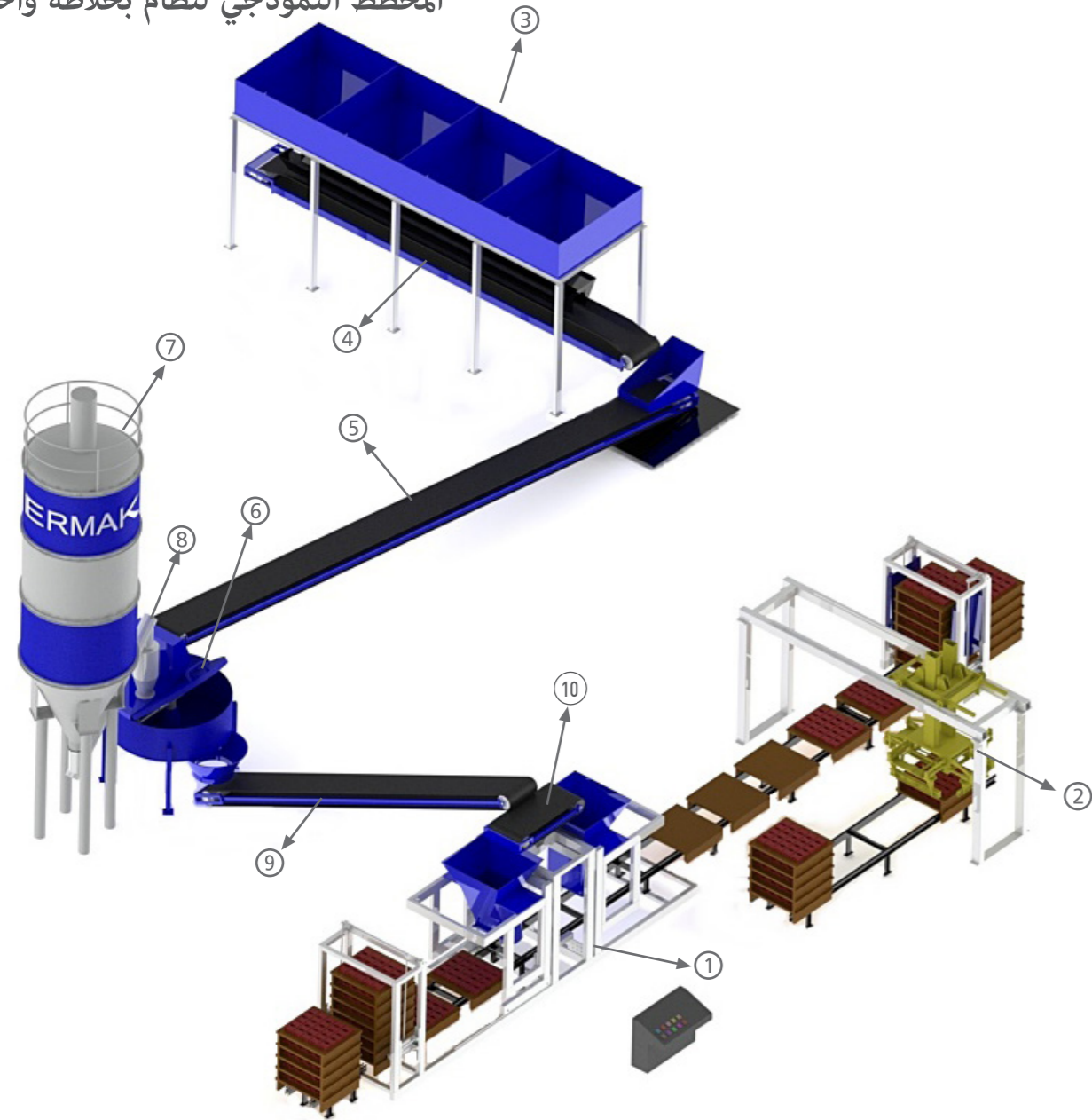

OTOMATİK MİKSER GURUBU

- 1- BETON BLOK ÜRETİM MAKİNASI
- 2- TOPLAMA ROBOTU (PAKETLEME ROBOTU)
- 3- 4 GÖZLÜ AGREGA BUNKERİ
- 4- KEFELİ AGREGA KANTARI
- 5- BUNKERDEN MİKSERE TRANSFER BANDI
- 6- MİKSER
- 7- ÇİMENTO SİLOSU
- 8- ÇİMENTO HELEZONU
- 9- MİKSERDEN MAKİNAYA TARANSFER BANDI
- 10- PRES ÜSTÜ DAĞITICI BANDI

AUTOMATIC MIXER GROUP

- 1- CONCRETE BLOCK MAKING MACHINE
- 2- CUBER
- 3- AGGREGATE BUNKERS WITH 4 HOPPERS
- 4- WEIGHING BELT
- 5- CONVEYOR BELT FROM BUNKERS TO THE MIXER
- 6- MIXER
- 7- CEMENT SILO
- 8- SPIRAL CONVEYOR
- 9- CONVEYOR BELT FROM MIXER TO THE MACHINE
- 10- SHUTTLE BELT ON THE MACHINE

ГРУППА С АВТОМАТИЗИРОВАННЫМ МИКСЕРОМ

- 1- МАШИНА ДЛЯ ИЗГОТОВЛЕНИЯ БЕТОННЫХ БЛОКОВ
- 2- РОБОТ-ЗАХВАТ (УПАКОВОЧНЫЕ АВТОМАТЫ)
- 3- 4-Х ШЛЮЗОВЫЙ БУНКЕР ДЛЯ СМЕСИ ПЕСКА И ГРАВИЯ (ИЛИ ЩЕБНЯ)
- 4- ЧАШЕЧНЫЕ ВЕСЫ ДЛЯ СМЕСИ ПЕСКА И ГРАВИЯ (ИЛИ ЩЕБНЯ)
- 5- ТРАНСПОРТЕРНАЯ ЛЕНТА ОТ БУНКЕРА К МИКСЕРУ
- 6- МИКСЕР
- 7- БУНКЕР ДЛЯ ЦЕМЕНТА
- 8- ШНЕКОВЫЙ ТРАНСПОРТЕР ДЛЯ ЦЕМЕНТА
- 9- ТРАНСПОРТЕРНАЯ ЛЕНТА ОТ МИКСЕРА К УСТАНОВКЕ
- 10- РАСПРЕДЕЛИТЕЛЬНАЯ ЛЕНТА НАД ПРЕССОМ

GRUPE DE MALAXEUR AUTOMATIQUE

- 1- PRESSE DE FABRICATION POUR PRODUITS EN BÉTON
- 2- PALETTISEUR
- 3- TRÉMIES POUR AGGRÉGATS À 4 SECTIONS
- 4- BANDE À BASCULE
- 5- BANDE DE TRANSFERT DES TRÉMIES AU MALAXEUR
- 6- MALAXEUR
- 7- SILOS À CIMENT
- 8- HÉLICE À CIMENT
- 9- BANDE DE TRANSFERT DU MALAXEUR À LA PRESSE
- 10- BANDE DE RÉPARTITION POUR PRESSE



25'Lİ MAKİNA İÇİN ÇİFT MİKSERLİ ÖRNEK YERLEŞİM PLANI
INSTALLATION LAYOUT FOR CS-25 PRESS DOUBLE MIXER SYSTEM

OTOMATİK MİKSER GURUBU

- 1- BETON BLOK ÜRETİM MAKİNASI
- 2- TOPLAMA ROBOTU (PAKETLEME ROBOTU)
- 3- 4 GÖZLÜ AGREGA BUNKERİ
- 4- KEFELİ AGREGA KANTARI
- 5- BUNKERDEN MİKSERE TRANSFER BANDI
- 6- BÜYÜK MİKSER
- 7- KÜÇÜK MİKSER
- 8- ÇİMENTO SİLOSU
- 9- ÇİMENTO HELEZONU
- 10- MİKSERDEN MAKİNAYA TARANSFER BANDI (2 ADET)

AUTOMATIC MIXER GROUP

- 1- CONCRETE BLOCK MAKING MACHINE
- 2- CUBER
- 3- AGGREGATE BUNKERS WITH 4 HOPPERS
- 4- WEIGHING BELT
- 5- CONVEYOR BELT FROM BUNKERS TO THE MIXER
- 6- BIG MIXER
- 7- SMALL MIXER
- 8- CEMENT SILO
- 9- SPIRAL CONVEYOR
- 10- CONVEYOR BELT FROM MIXER TO THE MACHINE (2 PCS)

ГРУППА С АВТОМАТИЗИРОВАННЫМ МИКСЕРОМ

- 1- МАШИНА ДЛЯ ИЗГОТОВЛЕНИЯ БЕТОННЫХ БЛОКОВ
- 2- РОБОТ-ЗАХВАТ (УПАКОВОЧНЫЕ АВТОМАТЫ)
- 3- 4-Х ШЛЮЗОВЫЙ БУНКЕР ДЛЯ СМЕСИ ПЕСКА И ГРАВИЯ (ИЛИ ЩЕБНЯ)
- 4- ЧАШЕЧНЫЕ ВЕСЫ ДЛЯ СМЕСИ ПЕСКА И ГРАВИЯ (ИЛИ ЩЕБНЯ)
- 5- ТРАНСПОРТЕРНАЯ ЛЕНТА ОТ БУНКЕРА К МИКСЕРУ
- 6- БОЛЬШОЙ МИКСЕР
- 7- МАЛЫЙ МИКСЕР
- 8- БУНКЕР ДЛЯ ЦЕМЕНТА
- 9- ШНЕКОВЫЙ ТРАНСПОРТЕР ДЛЯ ЦЕМЕНТА
- 10- ТРАНСПОРТЕРНАЯ ЛЕНТА ОТ МИКСЕРА К УСТАНОВКЕ (2 ШТ.)

MODÈLE DE PLAN D'INSTALLATION POUR UNE PRESSE DE 25 À DOUBLE MALAXEURS

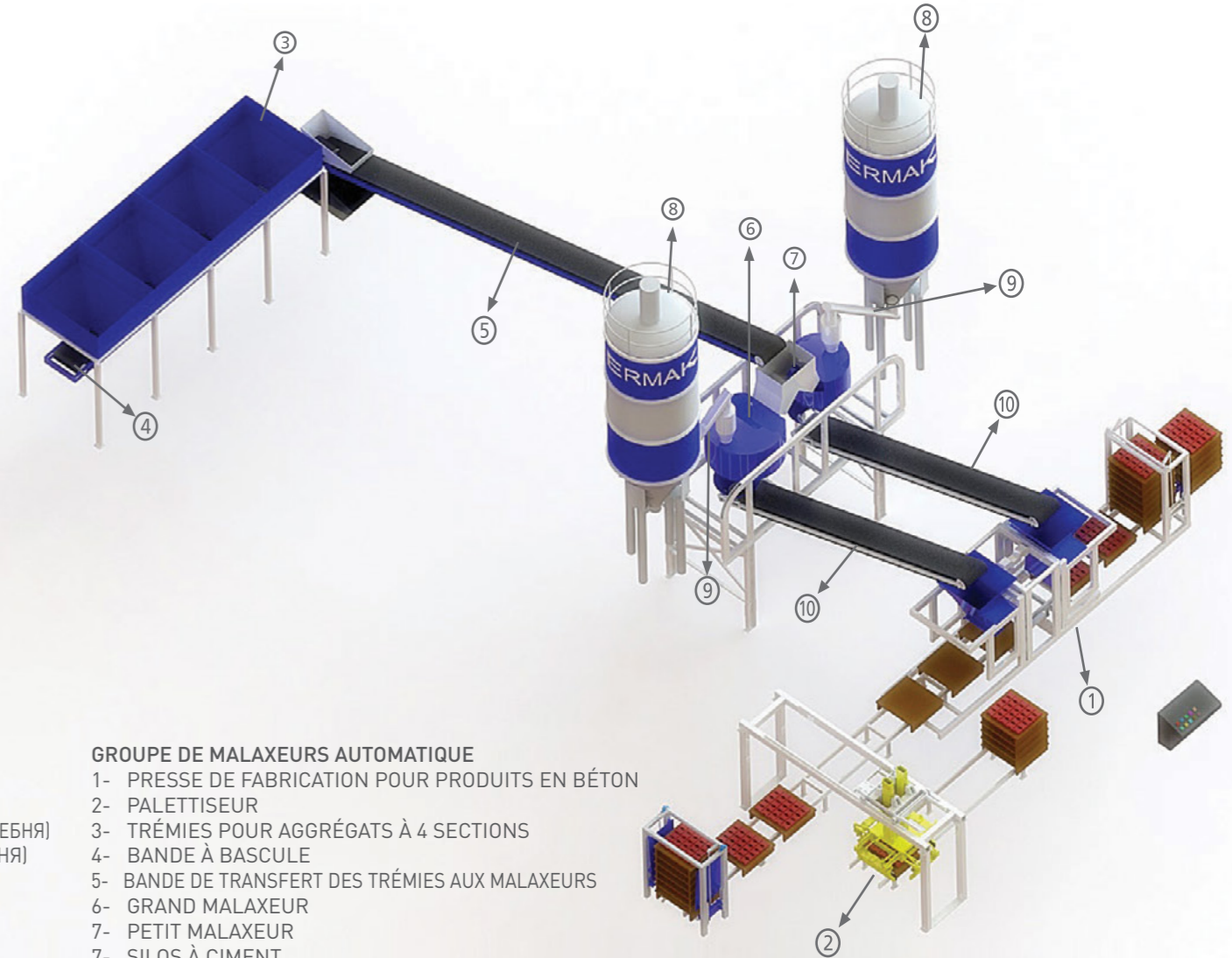

GRUPE DE MALAXEURS AUTOMATIQUE

- 1- PRESSE DE FABRICATION POUR PRODUITS EN BÉTON
- 2- PALETTISEUR
- 3- TRÉMIES POUR AGGRÉGATS À 4 SECTIONS
- 4- BANDE À BASCULE
- 5- BANDE DE TRANSFERT DES TRÉMIES AUX MALAXEURS
- 6- GRAND MALAXEUR
- 7- PETIT MALAXEUR
- 8- SILOS À CIMENT
- 9- HÉLICE À CIMENT
- 10- BANDE DE TRANSFERT DU MALAXEUR À LA PRESSE (2 Unités)

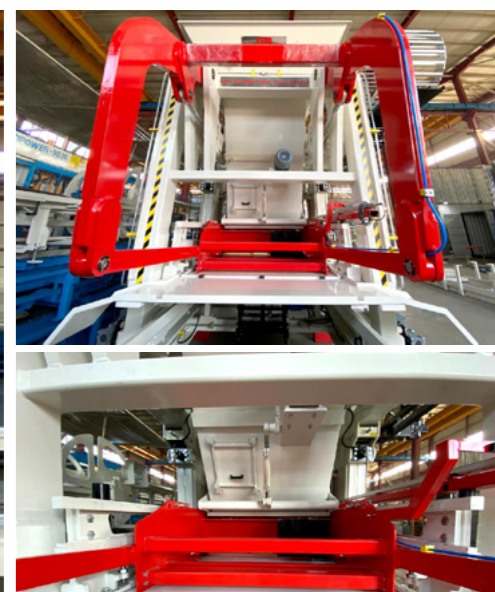



NEW

NEW





NEW

NEW

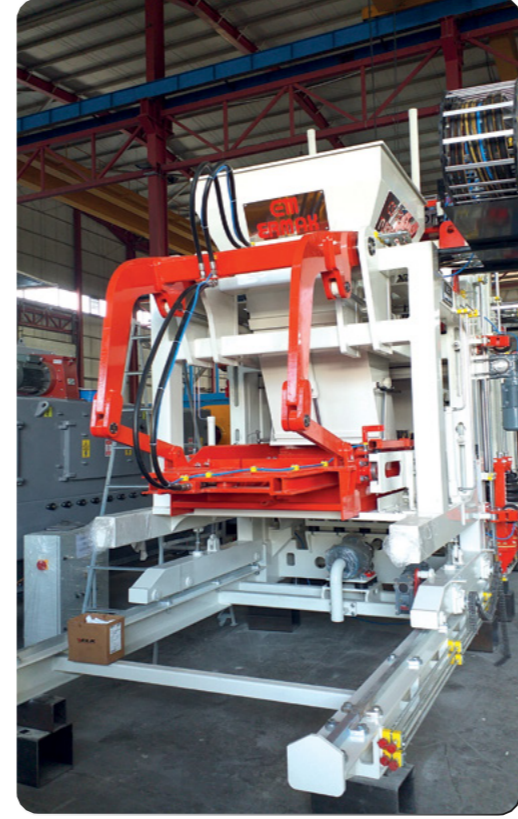



NEW



NEW



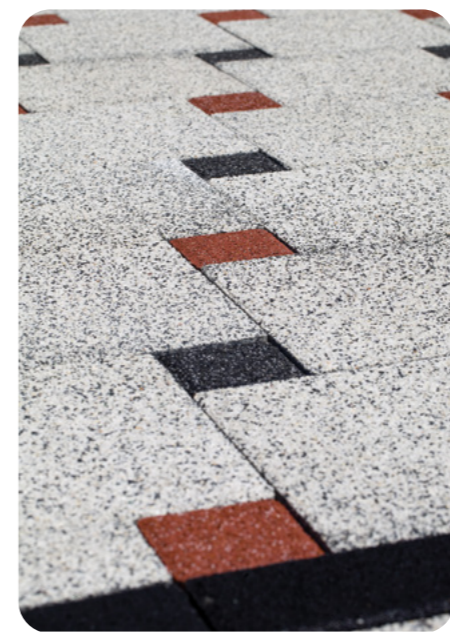
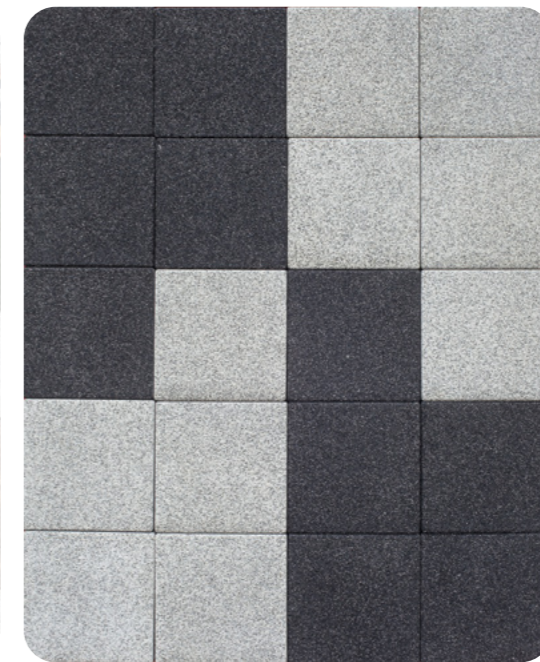
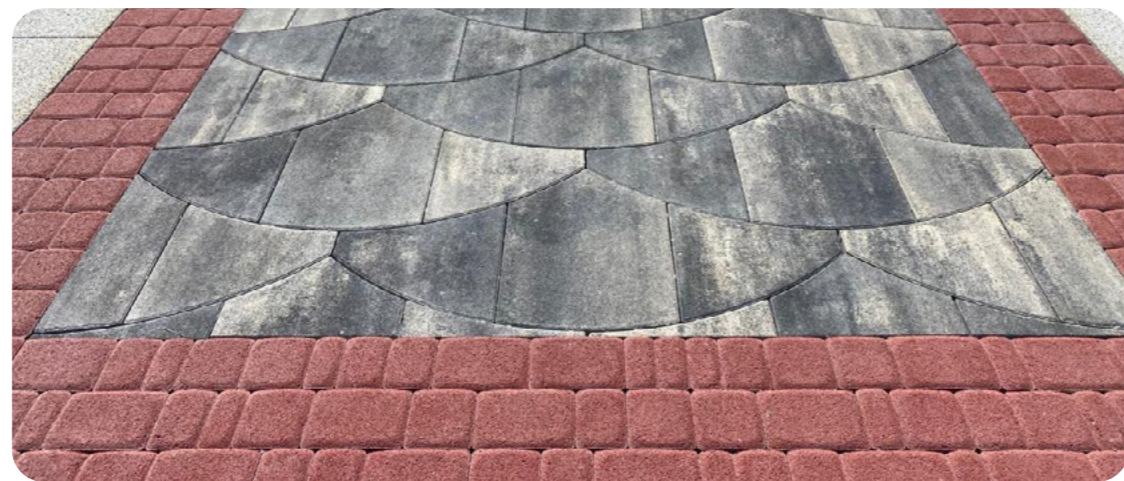
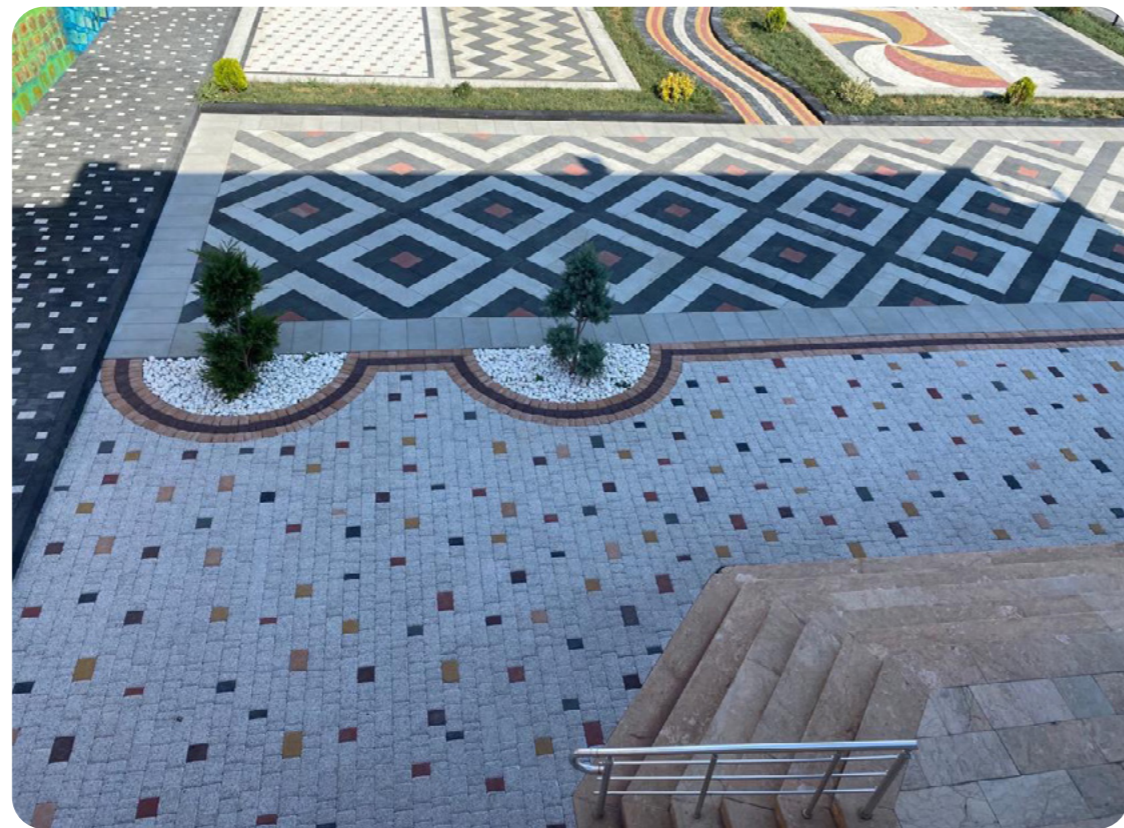
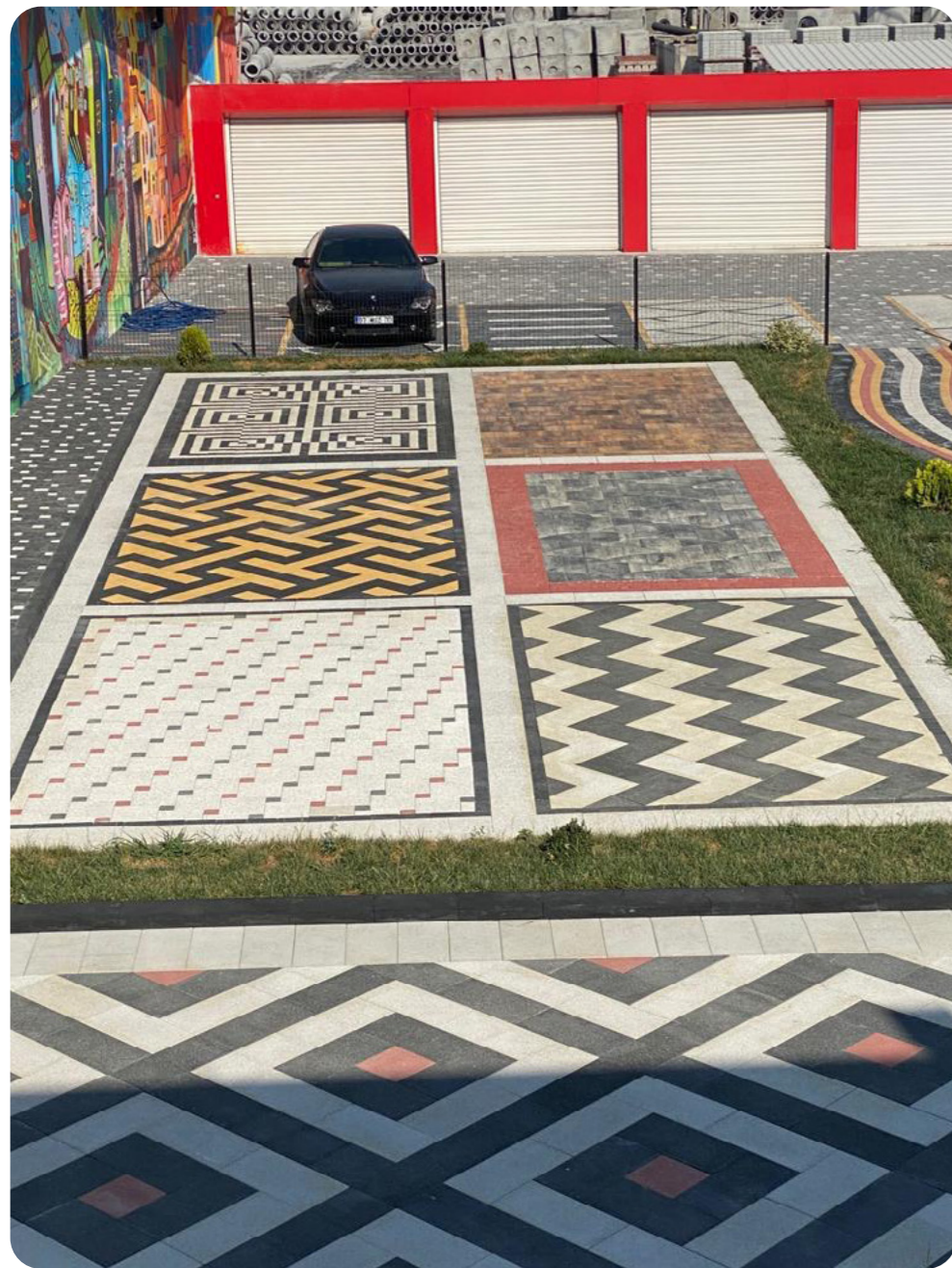

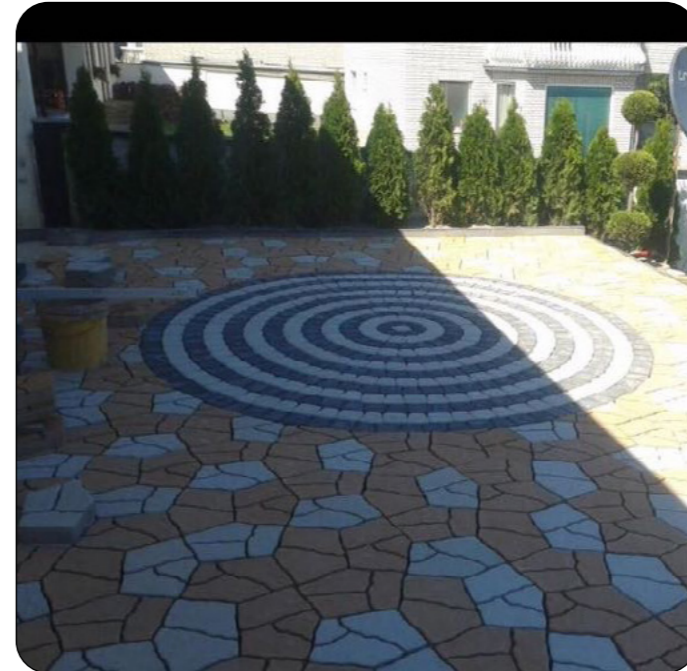
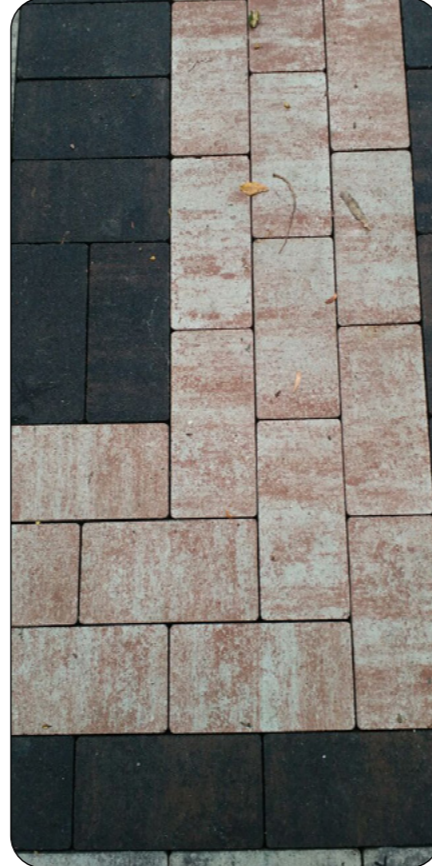
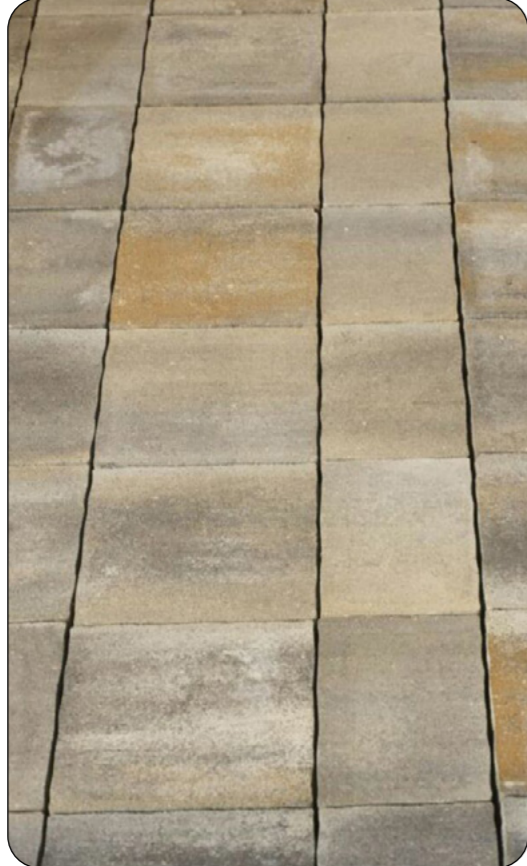
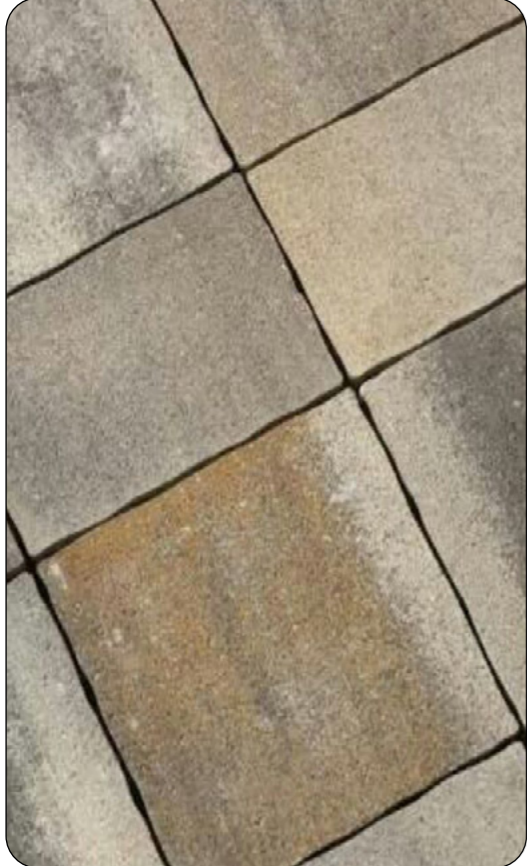
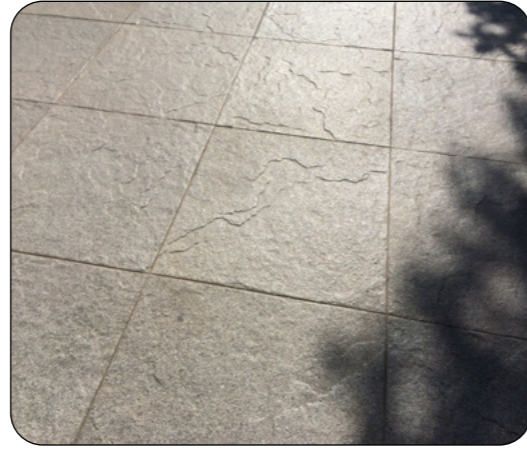



1965'DE BAŞLADIĞIMIZ YOLCULUĞUMUZA HIZ KESMEDEN DEVAM EDİYORUZ.
OUR JOURNEY WHICH STARTED IN 1965 CONTINUES NON-STOP

BELGELER VE SERTİFİKALARIMIZ



ERMAK'IN FAYDALI MODEL PATENTLERİ

PATENT 1
MEKANİK DAYAMALI
MAGNET SİSTEMİ
PATENT NO:
2017/08002

PATENT 2
ÜST KALIP
YATAKLAMA TAKOZU
PATENT NO:
2017/08003

PATENT 3
BALATALI ZIMBA
PATENT NO:
2017/08004

PATENT 4
OTOMATİK KALIP
RAYI
PATENT NO:
2017/08005

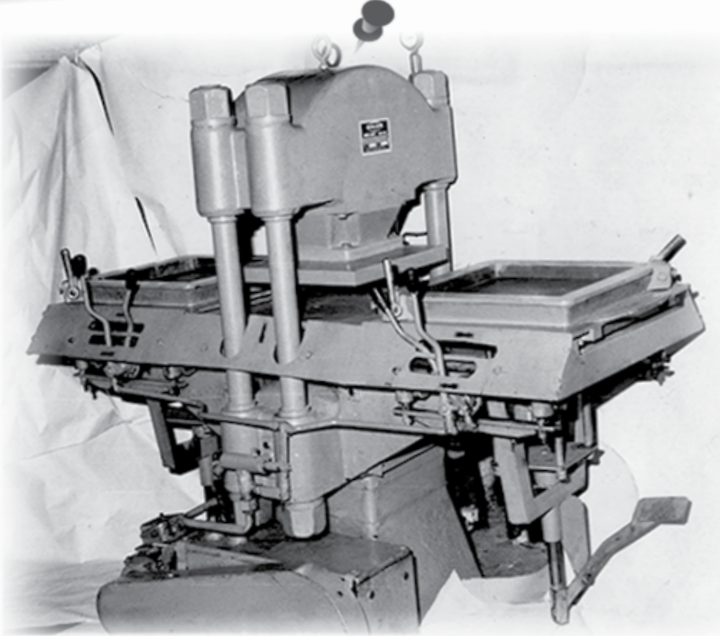

ERMAK MARKA TESCİL BELGESİ



QUATTRO MARKA TESCİL BELGESİ



TIGER MARKA TESCİL BELGESİ

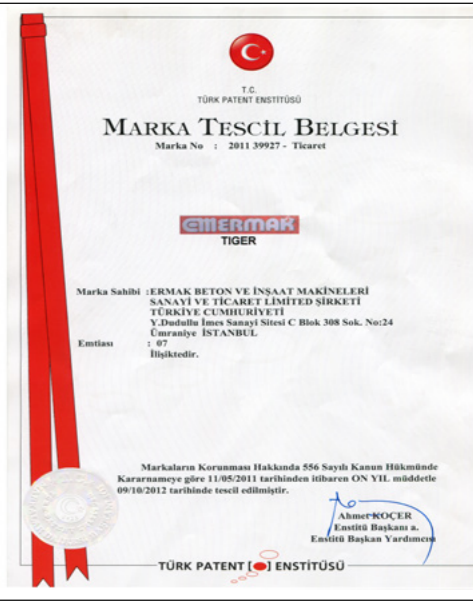

ANDROİD MARKA TESCİL BELGESİ



MİLANO MİXER MARKA TESCİL BELGESİ

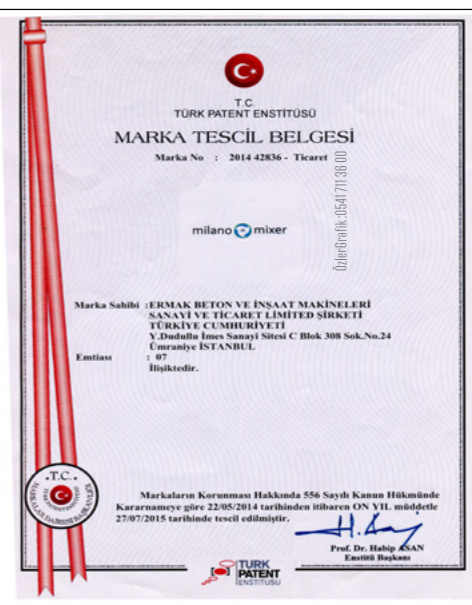

CE BELGESİ

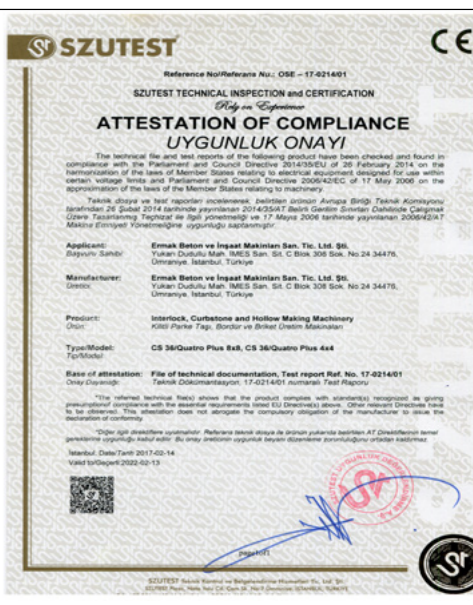



YÜKSEK TEKNOLOJİYE SAHİP MAKİNELERİMİZİ VE ÜRETİM HATTIMIZI YERİNDE VE YAKINDAN GÖREBİLMENİZ İÇİN SİZLERİ HER ZAMAN FABRİKAMIZDA AĞIRLAMAKTAN ONUR DUYARIZ.

NOUS SERONS TOUJOURS RAVIS DE VOUS ACCUEILLIR À NOTRE USINE POUR VOUS PRÉSENTER DE PLUS PRÈS ET SUR PLACE NOTRE LIGNE DE PRODUCTION ET NOS MACHINES DE HAUTE TECHNOLOGIE

WE ARE ALWAYS BE HONORED TO WELCOME YOU IN OUR FACTORY FOR YOU TO HAVE A SIGHT ON OUR HIGH-TECH MACHINES AND PRODUCTION LINE CLOSELY ON-SITE.

МЫ С БОЛЬШИМ УВАЖЕНИЕМ БУДЕМ ПРИВЕТСТВОВАТЬ ВАС НА НАШЕМ ЗАВОДЕ, ГДЕ ВЫ СМОЖЕТЕ ОЗНАКОМИТЬСЯ С НАШИМИ ВЫСОКОТЕХНОЛОГИЧНЫМИ МАШИНАМИ И РАБОТОЙ ПРОИЗВОДСТВЕННОЙ ЛИНИИ

بشرقنا دائماً أن نرحب بكم في مصنعنا لتتمكنوا من رؤية الماكينات ذات التقنية العالية وأيضاً خطوط الإنتاج عن كثب من الموقع.



YENİ "TEKNOLOJİ ÜSSÜMÜZDE" SİZLERİ BİR FİNCAN TÜRK KAHVESİ İÇMEYE BEKLİYORUZ.
 WE ARE WAITING FOR YOU TO DRINK A CUP OF TURKISH COFFEE AT OUR NEW "TECHNOLOGY BASE".
 NOUS VOUS INVITONS À LA NOUVELLE BASE TECHNOLOGIQUE D'ERMAK POUR PRENDRE UN CAFÉ TURC ENSEMBLE
 МЫ ЖДЕМ ВАС ВЫПИТЬ ЧАШКУ КОФЕ ПО-ТУРЕЦКИ НА НАШЕМ НОВОМ «ВЫСОКОТЕХНОЛОГИЧНОМ ЗАВОДЕ»
 نحن ندعوكم لتناول فنجان من القهوة التركية في قاعدتنا التكنولوجية الجديدة

Esra ERDEN

Sales Coordinator

Gsm : +90 530 969 31 00

e-mail : sales@ermakmachine.com

(Head Office)

Mehdi SHAMS

Gsm : +989141143485

Web : www.ermakmachine.com

E-mail : shams.perlit@yahoo.com

ERMAK FOR IRAN

Bülent MUSTAFA

Gsm : +90 530 699 07 76

Web : www.ermakmachine.com

E-mail : bulent@ermakmachine.com

ERMAK FOR EAST EUROPE, BALKANS,
RUSSIA WITH CIS

Muhammed OKTAY

Gsm : +90 533 044 36 07

Web : www.ermakmachine.com

E-mail : muhammed@ermakmachine.com

ERMAK FOR EGYPT, SAUDI ARABIA, UAE,
OMAN, QATAR, KUWAIT, BAHRAIN



**Ermak Beton ve İnşaat Makinaları
San. ve Tic. Ltd. Şti.**

Organize Sanayi Bölgesi Mah.
27 Sok. No: 1/1 Dilovası - KOCAELİ / TÜRKİYE

☎ +90 262 263 02 70 - 71

✉ ermak@ermakmakine.com.tr

🌐 www.ermakmakine.com.tr



Ermak web



Ermak YouTube



Ermak Lokasyon
Makina İhtisas
O. S. B.